



Inwestycja:

Projekt ronda na skrzyżowaniu ulic Warszawskiej i Kościuszki gm. Tłuszcz

Stadium:

Specyfikacje techniczne wykonania i odbioru robót budowlanych

Tom:

Budowa układu drogowego

Egzemplarz:

1 z 3

Zamawiający:

**Powiat Wołomiński
ul. Prądyńskiego 3, 05 - 200 Wołomin**

Inwestor:

**Powiat Wołomiński
ul. Prądyńskiego 3, 05 - 200 Wołomin**

Biuro projektów:

**Polska Inżynieria sp. z o.o.,
02-002 Warszawa, ul. Nowogrodzka 62B, lok. 19**

| <u>Zespół projektowy</u> | <u>Imię i nazwisko</u> | <u>Nr uprawnień</u> | <u>Branża</u> | <u>Podpis</u> |
|--------------------------|----------------------------------|---------------------|----------------------|---------------|
| Projektant: | dr inż. Dariusz Godlewski | MAZ/0401/POOD/10 | drogowa | |
| Sprawdzający: | mgr inż. Rafał Bielicki | MAZ/0399/POOD/10 | drogowa | |

Spis treści

| | |
|--|-----|
| D - M - 00.00.00 WYMAGANIA OGÓLNE | 5 |
| D - 01.01.01 ODTWORZENIE TRASY I PUNKTÓW WYSOKOŚCIOWYCH..... | 23 |
| D - 01.02.01 USUNIĘCIE DRZEW I KRZEWÓW | 27 |
| D - 01.02.01.A OCHRONA ISTNIEJĄCYCH DRZEW W OKRESIE BUDOWY DROGI | 31 |
| D - 01.02.02 ZDJĘCIE WARSTWY HUMUSU..... | 41 |
| D - 01.02.04 ROZBIÓRKA ELEMENTÓW ZAGOSPODAROWANIA TERENU..... | 43 |
| D - 02.00.01 ROBOTY ZIEMNE..... | 47 |
| D - 04.01.01 PROFILOWANIE I ZAGĘSZCZANIE PODŁOŻA..... | 65 |
| D - 04.03.01 ZWIĄZANIA MIĘDZYWARSTWOWE | 69 |
| D - 04.04.02 PODBUDOWA Z KRUSZYWA ŁAMANEGO STABILIZOWANEGO MECH. | 79 |
| D - 04.05.01 ULEPSZONE PODŁOŻE Z GRUNTU STABILIZOWANEGO CEMENTEM..... | 91 |
| D - 04.06.01 PODBUDOWA Z BETONU CEMENTOWEGO..... | 107 |
| D - 04.07.01 PODBUDOWA ZASADNICZA Z BETONU ASFALTOWEGO | 117 |
| D - 05.03.01. NAWIERZCHNIA Z KOSTKI KAMIENNEJ | 141 |
| D - 05.03.05.A WARSTWA ŚCIERALNA Z BETONU ASFALTOWEGO | 149 |
| D - 05.03.05.B WARSTWA WIĄŻĄCA Z BETONU ASFALTOWEGO | 169 |
| D - 05.03.11 FREZOWANIE NAWIERZCHNI ASFALTOWEJ NA ZIMNO | 193 |
| D - 05.03.13 WARSTWA ŚCIERALNA Z SMA | 197 |
| D - 07.01.01 OZNAKOWANIE POZIOME | 221 |
| D - 07.02.01 OZNAKOWANIE PIONOWE | 235 |
| D - 08.01.01 KRAWĘŻNIKI BETONOWE | 249 |
| D - 08.01.01.A KRAWĘŻNIKI KAMIENNE..... | 259 |
| D - 08.02.01 CHODNIKI Z PŁYT BETONOWYCH ORAZ PŁYT WSKAŹNIKOWYCH | 269 |
| D - 08.02.02 CHODNIK Z BRUKOWEJ KOSTKI BETONOWEJ..... | 281 |
| D - 08.03.01 BETONOWE OBRZEŻA CHODNIKOWE | 291 |
| D - 09.01.01 ZIELEŃ PRZYDROŻNA | 295 |

ZAMAWIAJĄCY:

WYKONAWCA:

.....

.....

D - M - 00.00.00 WYMAGANIA OGÓLNE**1. WSTĘP****1.1. Przedmiot ST**

Przedmiotem niniejszej specyfikacji technicznej są wymagania ogólne dotyczące wykonania i odbioru robót drogowych i mostowych.

1.2. Zakres stosowania ST

Specyfikacja techniczna (ST) stanowi obowiązującą podstawę jako dokument przetargowy i kontraktowy przy zlecaniu i realizacji robót na drogach.

1.3. Zakres robót objętych ST

Ustalenia zawarte w niniejszej specyfikacji obejmują wymagania ogólne, wspólne dla robót objętych specyfikacjami technicznymi opracowanymi dla poszczególnych asortymentów robót drogowych i mostowych. W przypadku braku szczegółowej specyfikacji dla danego asortymentu robót, ustalenia dotyczą również tego asortymentu robót.

1.4. Określenia podstawowe

- 1.4.1. Budowla drogowa – obiekt budowlany, nie będący budynkiem, stanowiący całość techniczno-użytkową (droga) albo jego część stanowiącą odrębny element konstrukcyjny lub technologiczny (obiekt mostowy, korpus ziemny, węzeł).**
- 1.4.2. Chodnik – wyznaczony pas terenu przy jezdni, względnie odsunięty od jezdni, przeznaczony dla ruchu pieszych.**
- 1.4.3. Długość mostu – odległość pomiędzy zewnętrznymi krawędziami pomostu, a w przypadku mostów łukowych – odległość w świetle podstaw sklepienia mierzona w osi jezdni.**
- 1.4.4. Droga – wydzielony pas terenu przeznaczony do ruchu lub postoju pojazdów oraz ruchu pieszych, wraz z wszelkimi urządzeniami technicznymi związanymi z prowadzeniem i zabezpieczeniem ruchu.**
- 1.4.5. Droga tymczasowa (montażowa) – droga specjalnie przygotowana, przeznaczona do ruchu pojazdów obsługujących zadanie budowlane na czas jego wykonania, przewidziana do usunięcia po jego zakończeniu.**
- 1.4.6. Dziennik budowy – zeszyt z ponumerowanymi stronami, opatrzony pieczęcią organu wydającego, wydany zgodnie z obowiązującymi przepisami, stanowiący urzędowy dokument przebiegu robót budowlanych, służący do notowania zdarzeń i okoliczności zachodzących w toku wykonywania robót, rejestrowania dokonywanych odbiorów robót, przekazywania poleceń i innej korespondencji technicznej pomiędzy Inżynierem/Kierownikiem Projektu, Wykonawcą i Projektantem.**
- 1.4.7. Estakada – obiekt zbudowany nad przeszkodą terenową dla zapewnienia komunikacji drogowej i ruchu pieszego.**
- 1.4.8. Inżynier – osoba wymieniona w danych kontraktowych wyznaczona przez Zamawiającego, o której wyznaczeniu poinformowany jest Wykonawca, odpowiedzialna za nadzorowanie robót i administrowanie kontraktem.**
- 1.4.9. Jezdnia – część korony drogi przeznaczona do ruchu pojazdów.**
- 1.4.10. Kierownik budowy - osoba wyznaczona przez Wykonawcę, upoważniona do kierowania robotami i do występowania w jego imieniu we wszystkich sprawach realizacji kontraktu.**
- 1.4.11. Korona drogi – jezdnia z poboczami lub chodnikami, zatokami, pasami awaryjnego postoju i pasami dzielącymi jezdnie.**
- 1.4.12. Konstrukcja nawierzchni - układ warstw nawierzchni wraz ze sposobem ich połączenia.**

- 1.4.13. Konstrukcja nośna (przesło lub przeszła obiektu mostowego) część obiektu oparta na podporach mostowych, tworząca ustrój niosący dla przeniesienia ruchu pojazdów lub pieszych.**
- 1.4.14. Korpus drogowy - nasyp lub część wykopu, który jest ograniczony koroną drogi i skarpami rowów.**
- 1.4.15. Koryto - element uformowany w korpusie drogowym w celu ułożenia w nim konstrukcji nawierzchni.**
- 1.4.16. Księga (Rejestr) obmiarów - akceptowany przez Inżyniera/Kierownika projektu zeszyt z ponumerowanymi stronami, służący do wpisywania przez Wykonawcę obmiaru dokonywanych robót w formie wyliczeń, szkiców i innych dodatkowych załączników; wpisy w rejestrze obmiarów podlegają autoryzacji przez Inżyniera/Kierownika projektu.**
- 1.4.17. Laboratorium - drogowe lub inne laboratorium badawcze, zaakceptowane przez Zamawiającego, niezbędne do przeprowadzenia wszelkich badań i prób związanych z oceną jakości materiałów oraz wykonanych robót.**
- 1.4.18. Materiały - wszelkie tworzywa niezbędne do wykonania robót, zgodne z dokumentacją projektową i specyfikacjami technicznymi, zaakceptowane przez Inżyniera/Kierownika projektu.**
- 1.4.19. Most - obiekt zbudowany nad przeszkodą wodną dla zapewnienia komunikacji drogowej oraz ruchu pieszego.**
- 1.4.20. Nawierzchnia - warstwa lub zespół warstw służących do przejmowania i rozkładania obciążeń od ruchu na podłoże gruntowe i zapewniające dogodne warunki dla ruchu.**
- a) Warstwa ścieralna - górna warstwa nawierzchni poddana bezpośrednio oddziaływaniu ruchu i czynników atmosferycznych.
 - b) Warstwa wiążąca - warstwa znajdująca się między warstwą ścieralną a podbudową, zapewniająca lepsze rozłożenie naprężeń w nawierzchni i przekazywanie ich na podbudowę.
 - c) Warstwa wyrównawcza - warstwa służąca do wyrównania nierówności podbudowy lub profilu istniejącej nawierzchni.
 - d) Podbudowa - dolna część nawierzchni służąca do przenoszenia obciążeń od ruchu na podłoże. Podbudowa może składać się z podbudowy zasadniczej i podbudowy pomocniczej.
 - e) Podbudowa zasadnicza - górna część podbudowy spełniająca funkcje nośne w konstrukcji nawierzchni. Może ona składać się z jednej lub dwóch warstw.
 - f) Podbudowa pomocnicza - dolna część podbudowy spełniająca, obok funkcji nośnych, funkcje zabezpieczenia nawierzchni przed działaniem wody, mrozu i przenikaniem cząstek podłoża. Może zawierać warstwę mrozochronną, odsączającą lub odcinającą.
 - g) Warstwa mrozochronna - warstwa, której głównym zadaniem jest ochrona nawierzchni przed skutkami działania mrozu.
 - h) Warstwa odcinająca - warstwa stosowana w celu uniemożliwienia przenikania cząstek drobnych gruntu do warstwy nawierzchni leżącej powyżej.
 - i) Warstwa odsączająca - warstwa służąca do odprowadzenia wody przedostającej się do nawierzchni.
- 1.4.21. Niweleta – wysokościowe i geometryczne rozwinięcie na płaszczyźnie pionowego przekroju w osi drogi lub obiektu mostowego.**
- 1.4.22. Obiekt mostowy - most, wiadukt, estakada, tunel, kładka dla pieszych i przepust.**
- 1.4.23. Objazd tymczasowy - droga specjalnie przygotowana i odpowiednio utrzymana do prowadzenia ruchu publicznego na okres budowy.**
- 1.4.24. Odpowiednia zgodność - zgodność wykonywanych robót z dopuszczalnymi tolerancjami, a jeżeli przedział tolerancji nie został określony – z przeciętnymi tolerancjami przyjmowanymi zwyczajowo dla danego rodzaju robót budowlanych.**
- 1.4.25. Pas drogowy - wydzielony liniami granicznymi pas terenu przeznaczony do umieszczania w nim drogi i związanych z nią urządzeń oraz krzewów; pas drogowy może obejmować również teren przewidziany do rozbudowy drogi i budowy urządzeń chroniących ludzi i środowisko przed uciążliwościami powodowanymi przez ruch pojazdów na drodze.**

- 1.4.26. **Pobocze** - część drogi przeznaczona do chwilowego postoju pojazdów, umieszczenia urządzeń organizacji i bezpieczeństwa ruchu oraz ruchu pieszych, służąca jednocześnie do bocznego oparcia konstrukcji nawierzchni.
- 1.4.27. **Podłoże nawierzchni** - grunt rodzimy lub nasypowy, leżący pod nawierzchnią do głębokości przemarzania.
- 1.4.28. **Podłoże ulepszone nawierzchni** - górna warstwa podłoża leżąca bezpośrednio pod nawierzchnią, ulepszone w celu umożliwienia przejścia ruchu budowlanego i właściwego wykonania nawierzchni.
- 1.4.29. **Polecenie Inżyniera/Kierownika projektu** - wszelkie polecenia przekazane Wykonawcy przez Inżyniera/Kierownika projektu – w formie pisemnej, dotyczącej sposobu realizacji robót lub innych spraw związanych z prowadzeniem budowy.
- 1.4.30. **Projektant** - uprawniona osoba prawna lub fizyczna będąca autorem dokumentacji projektowej.
- 1.4.31. **Przedsięwzięcie budowlane** - kompleksowa realizacja nowego połączenia drogowego lub całkowita modernizacja/przebudowa trasy w planie i w przekroju podłużnym istniejącego połączenia.
- 1.4.32. **Przepust** - budowla o przekroju poprzecznym zamkniętym, przeznaczona do przeprowadzenia cieków, szlaków wędrówek zwierząt dziko żyjących lub urządzeń technicznych przez korpus drogowy.
- 1.4.33. **Przeszkoda naturalna** - element środowiska naturalnego, stanowiący utrudnienie w realizacji zadania budowlanego, na przykład dolina, rzeka, bagno, rzeka, itp.
- 1.4.34. **Przeszkoda sztuczna** - dzieło ludzkie, stanowiące utrudnienie w realizacji zadania budowlanego, na przykład droga, kolej, rurociąg, kanał ciąg pieszy itp.
- 1.4.35. **Przetargowa dokumentacja przetargowa** - część dokumentacji przetargowej, która wskazuje lokalizację, charakterystykę i wymiary obiektu będącego przedmiotem robót.
- 1.4.36. **Przyczółek** - skrajna podpora obiektu mostowego; może składać się z pełnej ściany, słupów i innych form konstrukcyjnych np. skrzyń, komór.
- 1.4.37. **Rekultywacja** - roboty mające na celu uporządkowanie i przywrócenie pierwotnych funkcji terenom naruszonym w czasie realizacji zadania budowlanego.
- 1.4.38. **Rozpiętość teoretyczna** - odległość pomiędzy punktami podparcia (łożyskami) przęsła mostowego.
- 1.4.39. **Szerokość całkowita obiektu** – odległość między zewnętrznymi krawędziami konstrukcji obiektu, mierzona w linii prostopadłej do osi podłużnej, obejmująca całkowitą szerokość konstrukcyjną ustroju niosącego.
- 1.4.40. **Szerokość użytkowa obiektu** - szerokość jezdni (nawierzchni) przeznaczona dla poszczególnych rodzajów ruchu oraz szerokość chodników mierzona w świetle poręczy mostowych z wyłączeniem konstrukcji przy jezdni dołem oddzielającej ruch kołowy od ruchu pieszego.
- 1.4.41. **Ślepy kosztorys** - wykaz robót z podaniem ich ilości w kolejności technologicznej ich wykonania.
- 1.4.42. **Teren budowy** - teren udostępniony przez Zmawiającego dla wykonania na nim robót oraz inne miejsca wymienione w kontrakcie jako tworzące część terenu budowy.
- 1.4.43. **Tunel** - obiekt zagłębiony poniżej poziomu terenu dla zapewnienia komunikacji drogowej i ruchu pieszego.
- 1.4.44. **Wiadukt** - obiekt zbudowany nad linią kolejową lub inną drogą dla bezkolizyjnego zapewnienia komunikacji drogowej i ruchu pieszego.

1.4.45. Zadanie budowlane - część przedsięwzięcia budowlanego, stanowiąca odrębną całość konstrukcyjną lub technologiczną, zdolna do samodzielnego pełnienia funkcji techniczno-użytkowych. Zadanie może polegać na wykonywaniu robót związanych z budową, modernizacją/przebudową, utrzymaniem oraz ochroną budowli drogowej lub jej elementu.

1.5. Ogólne wymagania dotyczące robót

Wykonawca jest odpowiedzialny za jakość wykonanych robót, bezpieczeństwo wszystkich czynności na terenie budowy, metody użyte na budowie oraz ich zgodność z dokumentacją projektową, specyfikacją i poleceniami Inżyniera.

1.5.1. Przekazanie terenu budowy

Zamawiający w terminie określonym w dokumentach kontraktowych przekazuje Wykonawcy teren budowy wraz ze wszystkimi wymaganymi uzgodnieniami prawnymi i administracyjnymi, lokalizację i współrzędne punktów głównych trasy oraz reperów, dziennik budowy oraz minimum 1 egzemplarz dokumentacji projektowej i specyfikacji technicznej.

Dane dotyczące osnowy geodezyjnej Wykonawca uzyska z właściwego Ośrodka Dokumentacji Geodezyjnej i Kartograficznej. Po przekazaniu terenu budowy Wykonawca wyznaczy i utrwali punkty główne trasy. Na Wykonawcy spoczywa odpowiedzialność za ochronę przekazanych mu punktów pomiarowych – do chwili odbioru ostatecznego robót. Uszkodzone lub zniszczone znaki geodezyjne Wykonawca odtworzy i utrwali na własny koszt.

1.5.2. Dokumentacja projektowa

Dokumentacja projektowa będzie zawierać rysunki, obliczenia i dokumenty zgodne z wykazem podanym w szczegółowych warunkach umowy, uwzględniającym podział na dokumentację projektową:

- Zamawiającego - tzn. wykaz pozycji, które stanowią przetargową dokumentację projektową oraz projektową dokumentację wykonawczą,
- Wykonawcy - zawierająca dokumentację projektową, którą Wykonawca opracuje w ramach ceny kontraktowej.

Dokumentacja Projektowa przekazywana przez Zamawiającego Wykonawcy w ramach Specyfikacji Istotnych Warunków Zamówienia powinna zawierać:

- Istotne dla stron postanowienia umowy,
- Dokumentację projektową,
- Specyfikacje techniczne wykonania i odbioru robót budowlanych,
- Przedmiary robót.

Jeśli Zamawiający w ramach Specyfikacji Istotnych Warunków Zamówienia wymaga dokumentacji powykonawczej należy taką dokumentację wykonać według poniższych zasad:

Wykonawca robót własnym staraniem i na swój koszt wykona dokumentację powykonawczą w 3 egz. – w wersji papierowej i w 3 egz. – w wersji elektronicznej na CD.

Projekt powykonawczy (PP) jest to opracowanie projektowe wykonywane na podstawie projektu wykonawczego stanowiące jego aktualizację i zawierające opis stanu jaki powstał po realizacji zadania. W szczególności projekt powykonawczy sporządzony w 3 egz.- w wersji papierowej i 3 egz. w wersji elektronicznej powinien zawierać:

- komplet zaktualizowanych materiałów, wymaganych w zakresie projektu wykonawczego,
- geodezyjną inwentaryzację powykonawczą,
- protokoły wymaganych badań i sprawdzeń,
- dokumenty ewidencyjne dla dróg, obiektów mostowych, przepustów

Dane zawarte w dokumentacji projektowej stanowią wartości docelowe, od których dopuszczalne są odchylenia w ramach określonego przedziału.

1.5.3. Zgodność robót z dokumentacją projektową i ST

Dokumentacja projektowa, specyfikacje techniczne oraz wszystkie dodatkowe dokumenty przekazane Wykonawcy przez Inżyniera stanowią integralną część umowy(kontraktu), a wymagania określone w chociaż jednym z tych dokumentów są obowiązujące dla Wykonawcy.

Wykonawca winien na etapie przygotowania oferty zapoznać się z dokumentacją i ująć wszystkie wynikające z niej wymagania i roboty w cenie kontraktowej poszczególnych pozycji kosztorysowych. W przypadku rozbieżności w ustaleniach poszczególnych dokumentów obowiązuje kolejność ich ważności wymieniona w „Kontraktowych warunkach ogólnych”. Wykonawca nie może wykorzystywać błędów lub niejasności w dokumentach kontraktowych, a o ich stwierdzeniu powinien natychmiast powiadomić Inżyniera projektu, który podejmuje decyzję o wprowadzeniu odpowiednich zmian i poprawek. W przypadku rozbieżności wymiary podane na piśmie są ważniejsze od wymiarów określonych na podstawie odczytu z rysunku. Wszystkie wykonane roboty i dostarczone materiały będą zgodne z dokumentacją projektową i specyfikacjami.

Parametry określone w dokumentacji projektowej i w specyfikacji stanowią wartości docelowe, od których dopuszczalne są odchylenia w ramach dopuszczalnego przedziału tolerancji. Cechy materiałów i elementów budowlanych muszą wykazywać zgodność z wymaganiami, natomiast rozrzuty tych cech nie mogą przekraczać dopuszczalnego przedziału tolerancji. W przypadku, gdy materiały lub roboty nie będą w pełni zgodne z dokumentacją projektową lub ST i będzie to miało wpływ na niezadawalającą jakość elementu budowlanego, to takie materiały zostaną zastąpione innymi, natomiast elementy budowlane rozebrane i wykonane ponownie na koszt Wykonawcy.

1.5.4. Zabezpieczenie terenu budowy

a) Roboty modernizacyjne i remontowe „pod ruchem”

W przypadku robót modernizacyjnych i remontowych obowiązują następujące zalecenia:

- Wykonawca jest zobowiązany do utrzymania ruchu publicznego oraz utrzymania istniejących obiektów na terenie budowy w okresie trwania realizacji kontraktu, aż do zakończenia i odbioru ostatecznych robót.
- Przed przystąpieniem do robót Wykonawca przedstawi Inżynierowi projektu do zatwierdzenia, uzgodniony z odpowiednim zarządem drogi i organem zarządzającym ruchem projekt organizacji ruchu i zabezpieczenia robót w okresie trwania budowy. W zależności od potrzeb i postępu robót projekt organizacji ruchu powinien być na bieżąco aktualizowany przez Wykonawcę.
- Każda zmiana w stosunku do zatwierdzonego projektu organizacji ruchu wymaga każdorazowego ponownego zatwierdzenia projektu.
- W czasie wykonywania robót Wykonawca dostarczy, zainstaluje i będzie obsługiwał wszystkie zainstalowane urządzenia zabezpieczające takie jak: zapory, światła ostrzegawcze, sygnały, itp., zapewniając bezpieczeństwo pojazdów i pieszych. Wykonawca zapewni stałe warunki widoczności w dzień i w nocy tych zapór i znaków, dla których jest to konieczne ze względów bezpieczeństwa. Wszystkie znaki, zapory i inne urządzenia będą akceptowane przez inżyniera.
- Fakt przystąpienia do robót Wykonawca obwieści publicznie przed ich rozpoczęciem w sposób uzgodniony z Inżynierem/Kierownikiem Projektu oraz przez umieszczenie w miejscach i ilościach określonych przez Inżyniera tablic informacyjnych, których treść będzie zatwierdzona przez Inżyniera/Kierownika Projektu; tablice informacyjne będą utrzymywane przez Wykonawcę w dobrym stanie przez cały okres realizacji robót. Koszt zabezpieczenia terenu budowy nie podlega odrębnej zapłacie i przyjmuje się, że jest włączony w cenę kontraktową.
- Wykonawca zobowiązany jest do zapewnienia tymczasowych dojazdów do posesji w trakcie realizacji robót zapewniających bezpieczeństwo poruszania się pieszych.

b) Roboty o charakterze inwestycyjnym

W przypadku robót o charakterze inwestycyjnym obowiązują następujące zalecenia:

- Wykonawca jest zobowiązany do zabezpieczenia terenu budowy w okresie trwania realizacji kontraktu aż do zakończenia i odbioru ostatecznych robót.
- Wykonawca dostarczy zainstaluje i będzie utrzymywać tymczasowe urządzenia zabezpieczające, w tym ogrodzenie, poręcze, oświetlenie, sygnały i znaki ostrzegawcze oraz wszelkie inne środki niezbędne do ochrony robót, wygody społeczności i innych.
- W miejscach przylegających do dróg otwartych dla ruchu Wykonawca ogrodzi lub wyraźnie oznakuje teren budowy, w sposób uzgodniony z Inżynierem/Kierownikiem projektu.
- Fakt przystąpienia do robót Wykonawca obwieści publicznie przed ich rozpoczęciem w sposób uzgodniony z Inżynierem/Kierownikiem Projektu oraz przez umieszczenie w miejscach i w ilościach określonych przez Inżyniera tablic informacyjnych, których treść będzie zatwierdzona przez Inżyniera/Kierownika Projektu; tablice informacyjne będą utrzymywane przez Wykonawcę w dobrym stanie przez cały okres realizacji robót.
- Koszt zabezpieczenia terenu budowy nie podlega odrębnej zapłacie i przyjmuje się, że jest włączony w cenę kontraktową.

1.5.5. Ochrona środowiska w czasie wykonywania robót

Wykonawca ma obowiązek znać i przestrzegać w czasie prowadzenia robót wszelkie przepisy dotyczące ochrony środowiska naturalnego, w tym zalecenia Decyzji Środowiskowej oraz w zezwoleniu na realizację inwestycji drogowej (ZRID).

W okresie trwania budowy i wykończania robót Wykonawca powinien:

- utrzymywać teren budowy i wykopy w stanie bez występujących zastoisk wody stojącej,
- podejmować wszelkie uzasadnione kroki mające na celu stosowanie się do przepisów i norm dotyczących ochrony środowiska na terenie i wokół terenu budowy oraz będzie unikać uszkodzeń lub uciążliwości dla osób lub własności społecznej i innych, a wynikających z nadmiernego hałasu, wibracji, zanieczyszczenia lub innych przyczyn powstałych w następstwie jego sposobu działania.

Stosując się do tych wymagań Wykonawca będzie miał szczególny wzgląd na:

- Lokalizację baz, warsztatów, magazynów, składowisk, ukopów i dróg dojazdowych,

- Środki ostrożności i zabezpieczenia przed:
 - zanieczyszczeniem zbiorników i cieków wodnych pyłami lub substancjami toksycznymi,
 - zanieczyszczeniem powietrza pyłami i gazami,
 - możliwością powstania pożaru.

1.5.6. Ochrona przeciwpożarowa

Wykonawca będzie przestrzegać przepisów ochrony przeciwpożarowej w całym okresie trwania budowy. Wykonawca będzie utrzymywać, wymagany na podstawie odpowiednich przepisów sprawny sprzęt przeciwpożarowy, na terenie baz produkcyjnych, w pomieszczeniach biurowych, mieszkalnych, magazynach oraz w maszynach i pojazdach. Materiały łatwopalne będą składowane w sposób zgodny z odpowiednimi przepisami i zabezpieczone przed dostępem osób trzecich. Wykonawca będzie odpowiedzialny za wszelkie straty spowodowane pożarem wywołanym jako rezultat realizacji robót albo spowodowane przez personel Wykonawcy.

1.5.7. Materiały szkodliwe dla otoczenia

Materiały, które w sposób trwały są szkodliwe dla otoczenia, nie mogą być stosowane do wykonania robót. Nie dopuszcza się użycia materiałów wywołujących szkodliwe promieniowanie o stężeniu większym od dopuszczalnego, określonego stosownymi przepisami. Wszelkie materiały odpadowe użyte do robót będą miały aprobatę techniczną wydaną przez uprawnioną jednostkę, jednoznacznie określającą brak szkodliwego oddziaływania tych materiałów na środowisko. Materiały, które są szkodliwe dla otoczenia tylko w czasie robót, a po zakończeniu robót ich szkodliwość zanika (np. materiały pyłaste, popioło-żużle) mogą być użyte pod warunkiem przestrzegania wymagań technologicznych wbudowywania. Jeżeli wymagają tego odpowiednie przepisy, Wykonawca powinien otrzymać zgodę na użycie tych materiałów od właściwych organów administracji państwowej. W przypadku, w którym Wykonawca zastosował materiały zgodne ze specyfikacjami, natomiast ich użycie spowodowało zagrożenie dla środowiska, to konsekwencje tego poniesie Wykonawca.

1.5.8. Ochrona własności publicznej i prywatnej

Wykonawca odpowiada za ochronę instalacji na powierzchni ziemi i za urządzenia podziemne, takie jak rurociągi, kable itp. oraz uzyska od odpowiednich władz będących właścicielami tych urządzeń potwierdzenie informacji dostarczonych mu przez Zamawiającego w ramach planu ich lokalizacji. Wykonawca zapewni właściwe oznaczenie i zabezpieczenie przed uszkodzeniem tych instalacji i urządzeń w czasie trwania budowy.

Wykonawca zobowiązany jest umieścić w swoim harmonogramie rezerwę czasową dla wszelkiego rodzaju robót, które mają być wykonane w zakresie przełożenia instalacji i urządzeń podziemnych na terenie budowy i powiadomić Inżyniera/Kierownika projektu oraz właściwych gestorów o zamiarze podjęcia robót. W przypadku przypadkowego uszkodzenia instalacji Wykonawca bezzwłocznie powiadomi Inżyniera/Kierownika projektu i zainteresowanych gestorów sieci oraz będzie z nimi współpracował dostarczając wszelkiej pomocy potrzebnej przy dokonywaniu napraw. Wykonawca będzie odpowiadać za wszelkie spowodowane jego działaniami uszkodzenia instalacji na powierzchni ziemi i urządzeń podziemnych przekazanych w dokumentach dostarczonych przez Zamawiającego.

W strefach niekorzystnego wpływu prowadzonych robót, Wykonawca będzie prowadził roboty w taki sposób, aby skutki jego działalności na wpłynęły na stan techniczny obiektów sąsiadujących z terenem budowy. Wykonawca podpisze dwustronne protokoły z właścicielami budynków, a Inżynier będzie na bieżąco informowany o wszystkich tego typu umowach dotyczących korzystania z własności i dróg wewnętrznych. Inżynier a także Zamawiający nie mogą ingerować w takie porozumienia, o ile nie są one sprzeczne z porozumieniami zawartymi w kontrakcie.

Jeżeli teren budowy oraz dróg transportowych przylega do terenów z zabudową mieszkaniową, Wykonawca odpowiada za wszelkie uszkodzenia zabudowy mieszkaniowej w sąsiedztwie budowy, spowodowane jego działalnością. W celu uniknięcia niesłusznych roszczeń odszkodowawczych ze strony właścicieli nieruchomości, Wykonawca przed rozpoczęciem robót sporządzi inwentaryzację i ocenę stanu technicznego budynków, studni, dróg dojazdowych leżących w bezpośrednim sąsiedztwie pasa drogowego oraz w strefie wpływu drgań i innych skutków prowadzenia robót.

W cenie Kontraktowej zostaną ujęte wszystkie odszkodowania dla osób i instytucji, których zapłata wynika z realizacji robót.

Wykonawca przedstawi do uzgodnienia Inżynierowi zestawienie wszystkich działek wraz z umowami i porozumieniami na których składowane będą materiały budowlane w tym grunty pozyskane z terenu budowy.

Wykonawca ponosi odpowiedzialność za szkody wynikłe z wykonania zaplanowanych prac na działkach nie będących własnością Skarbu Państwa. Przed rozpoczęciem prac budowlanych Wykonawca przedstawi porozumienie z władającymi nieruchomościami, z którego będzie wynikać zgoda na wykonanie prac budowlanych – dotyczy to wszystkich działek z tzw. czasową zajętością. W przypadku uszkodzeń układów drenażowych na działkach właścicieli nieruchomości Wykonawca jest zobowiązany do ich naprawy na własny koszt.

1.5.9. Inwentaryzacja istniejących dróg i budynków

Wykonawca jest zobowiązany do sporządzenia inwentaryzacji stanu istniejącego budynków zlokalizowanych w pobliżu terenu budowy, narażonych na oddziaływanie robót. Inwentaryzacja powinna zostać sporządzona przez biegłego rzeczoznawcę przed rozpoczęciem robót i zawierać część opisową i dokumentację fotograficzną. W trakcie

prowadzenia robót, nie rzadziej jednak niż co 3 miesiące oraz po zakończeniu inwestycji, rzeczoznawca budowlany powinien sporządzać okresowe raporty zawierające ocenę stanu budynków narażonych na oddziaływanie robót. W ocenie okresowej i końcowej należy uwzględnić uwagi zgłoszone przez właścicieli lub władających, których zdaniem zgłaszającego uległy uszkodzeniu w związku z prowadzoną budową. W uzasadnionych przypadkach wystąpienia szkody wynikającej z oddziaływania robót, rzeczoznawca na wniosek Inżyniera przeprowadzi dodatkowy przegląd stanu budynku, sporządzi raport i przedłoży Inżynierowi.

Wykonawca jest zobowiązany do przeprowadzenia oceny stanu technicznego istniejących dróg publicznych znajdujących się w najbliższym otoczeniu inwestycji oraz w dalszej odległości które są wykorzystywane do transportu technologicznego oraz objazdów dla ruchu publicznego przed rozpoczęciem robót i po ich zakończeniu. W ramach oceny należy dokonać inwentaryzacji wszelkich uszkodzeń nawierzchni (spękań, kolein, przełomów, itd.), intensywności uszkodzeń i zakresu ich występowania. Nieodłączną częścią tej dokumentacji będą zdjęcia, skatalogowane w sposób nie budzący wątpliwości co do momentu ich wykonania. Dane inwentaryzacyjne Wykonawca potwierdzi przez właściwego zarządcę drogi za zgodne ze stanem faktycznym i zgłosi ten fakt do lokalnych władz samorządowych. Wykonawca podpisze stosowne protokoły z zarządcami tych dróg. Transport materiałów i wyposażenia może odbywać się po drogach, których stan został zinwentaryzowany i potwierdzony.

Sposób naprawy zaistniałych szkód zarówno w budynkach jak i na drogach publicznych wykorzystywanych do transportu technologicznego, jak również przeprowadzania objazdów dla ruchu publicznego przy realizacji robót, Wykonawca ustali z właściwymi Zarządcami. Wszystkie prace związane z monitoringiem stanu technicznego oraz koszty z tytułu likwidacji powstałych szkód Wykonawca ujmie w cenie kontraktowej.

1.5.10. Ograniczenie obciążeń osi pojazdów

Wykonawca będzie stosować się do ustawowych ograniczeń nacisków osi na drogach publicznych przy transporcie materiałów i wyposażenia na i z terenu robót. Wykonawca uzyska wszelkie niezbędne zezwolenia i uzgodnienia od właściwych władz co do przewozów nietypowych wagowo ładunków (ponadnormatywnych) i o każdym takim przewozie będzie powiadamiać Inżyniera/Kierownika Projektu. Inżynier/Kierownik Projektu może polecić, aby pojazdy nie spełniające tych warunków zostały usunięte z terenu budowy.

Pojazdy powodujące nadmierne obciążenie osiowe nie będą dopuszczone na świeżo ukończony fragment budowy w obrębie terenu budowy i Wykonawca będzie odpowiadał za naprawę wszelkich robót w ten sposób uszkodzonych, zgodnie z poleceniami Inżyniera/Kierownika projektu.

1.5.11. Bezpieczeństwo i higiena pracy

Podczas realizacji robót Wykonawca będzie przestrzegać przepisów dotyczących bezpieczeństwa i higieny pracy. W szczególności Wykonawca ma obowiązek zadbać, aby personel nie wykonywał pracy w warunkach niebezpiecznych, szkodliwych dla zdrowia oraz nie spełniających odpowiednich wymagań sanitarnych. Wykonawca zapewni i będzie utrzymywał wszelkie urządzenia zabezpieczające, socjalne i odpowiednią odzież dla ochrony życia i zdrowia osób zatrudnionych na budowie oraz dla zapewnienia bezpieczeństwa publicznego. Wszelkie koszty związane z wypełnieniem wymagań określonych powyżej nie podlegają oddzielnej zapłacie i są uwzględnione w cenie kontraktowej.

1.5.12. Ochrona i utrzymanie robót

Wykonawca będzie odpowiadał za ochronę robót i za wszelkie wydane materiały i urządzenia używane do robót od daty rozpoczęcia do daty wydania potwierdzenia zakończenia robót przez Inżyniera/Kierownika projektu. Wykonawca będzie utrzymywać roboty do czasu odbioru ostatecznego. Utrzymanie powinno być prowadzone w taki sposób, aby budowla drogowa lub jej elementy były w zadawalającym stanie przez cały czas, do momentu odbioru ostatecznego. Jeśli wykonawca w jakimkolwiek czasie zaniedba utrzymanie, to na polecenie Inżyniera/Kierownika projektu powinien rozpocząć roboty utrzymaniowe nie później niż w 24 godziny po otrzymaniu takiego polecenia. W przypadku przerwania prac przez Wykonawcę do jego obowiązków należy zabezpieczenie terenu budowy i robót w sposób nie powodujący utraty wartości odebranych uprzednio prac budowlanych.

1.5.13. Stosowanie się do prawa i innych przepisów

Wykonawca zobowiązany jest znać wszystkie zarządzenia wydane przez władze centralne i miejscowe (lokalne) oraz inne przepisy, regulaminy i wytyczne, które w jakikolwiek sposób są związane z wykonywanymi robotami i będzie w pełni odpowiedzialny za przestrzeganie tych postanowień podczas prowadzenia robót.

Wykonawca będzie przestrzegać praw patentowych i będzie w pełni odpowiedzialny za wypełnienie wszelkich wymagań prawnych odnośnie znaków firmowych, nazw lub innych chronionych praw w odniesieniu do sprzętu, materiałów lub urządzeń użytych lub związanych z wykonywaniem robót i w sposób ciągły będzie informować Inżyniera/Kierownika Projektu o swoich działaniach, przedstawiając kopie zezwoleń i inne odnośne dokumenty.

Wszelkie straty, koszty postępowania, obciążenia i wydatki wynikłe lub związane z naruszeniem jakichkolwiek praw patentowych pokryje Wykonawca..

1.5.14. Równoważność norm i zbiorów przepisów prawnych

Jeżeli w dokumentach kontraktowych powołane są konkretne normy i przepisy, które spełniać mają materiały, sprzęt i inne towary oraz wykonane i zbadane roboty, będą obowiązywać postanowienia najnowszego wydania

względnie poprawionego wydania powołanych norm i przepisów, o ile w warunkach kontraktu nie postanowiono inaczej.

W przypadku kiedy powołane normy i przepisy są normami europejskimi lub odnoszą się do konkretnego kraju lub regionu, mogą być również stosowane odpowiednie normy zapewniające równy lub wyższy poziom wykonania niż powołane normy lub przepisy, pod warunkiem ich sprawdzenia i pisemnego zatwierdzenia przez Inżyniera/Kierownika projektu.

Różnice pomiędzy powołanymi normami a ich zamiennikami muszą być dokładnie opisane przez Wykonawcę i przedłożone Inżynierowi/Kierownikowi projektu do zatwierdzenia.

1.5.15. Wykopaliska

Podczas prowadzenia robót ziemnych Wykonawca jest zobowiązany zapewnić bieżący Nadzór Archeologiczny. W przypadku natrafienia na przedmioty posiadające cechy reliktu archeologicznego, odkrycie to powinno skutkować wstrzymaniem robót ziemnych. Teren znaleziska należy poddać ratowniczym badaniom archeologicznym. Wszelkie wykopaliska, monety, przedmioty wartościowe, budowle oraz inne pozostałości o znaczeniu geologicznym lub archeologicznym odkryte na terenie budowy będą uważane za własność Zamawiającego. Wykonawca zobowiązany jest powiadomić Inżyniera/Kierownika projektu i postępować zgodnie z jego poleceniami. Jeżeli w wyniku tych poleceń Wykonawca poniesie koszty i/lub wystąpią opóźnienia w robotach, Inżynier/Kierownik projektu po uzgodnieniu z Zamawiającym i Wykonawcą ustali wydłużenie czasu wykonania robót oraz wysokość kwoty, o które należy zwiększyć cenę kontraktową.

1.5.16. Nadzór przyrodniczy

Jeżeli Zamawiający będzie wymagał Wykonawca musi w trakcie prowadzenia realizacji inwestycji zapewnić nadzór przyrodniczy, zoologiczny i botaniczny. Nadzór botaniczny to działania, których głównym celem jest ocena wpływu prowadzonych prac budowlanych na stan siedlisk i występowanie cennych gatunków roślin. Nadzór zoologiczny to działania, których głównym celem jest ocena wpływu prowadzonych prac budowlanych na stan siedlisk i występowanie cennych gatunków zwierząt. Nadzór powinien obejmować również monitoring herpetologiczny, polegający na obserwacji przyrodniczej na placu budowy- od początku robót ziemnych, ze szczególnym uwzględnieniem okresu migracji płazów. Nadzór przyrodniczy powinien być prowadzony przez specjalistę przyrodnika posiadającego doświadczenie w pracach terenowych i przeszkolonego w zakresie bezpiecznego poruszania się w pasie budowy.

1.6. Zaplecze Wykonawcy i Zamawiającego

1.6.1. Zaplecze Wykonawcy

Zaplecze Wykonawcy składa się z niezbędnych biur, laboratorium, instalacji, placów składowych oraz dróg dojazdowych i dróg wewnętrznych potrzebnych do realizacji wymienionych robót, przy uwzględnieniu potrzeb wykonawców. Urządzenie zaplecza Wykonawcy obejmuje zainstalowanie wszystkich niezbędnych urządzeń, instalacji, biur, laboratorium, dróg, placów i innych elementów. Utrzymanie zaplecza Wykonawcy obejmuje wszystkie koszty eksploatacyjne związane z użytkowaniem zaplecza.

Likwidacja zaplecza Wykonawcy obejmuje usunięcie wszystkich urządzeń, biura, laboratorium, dróg, placów oraz oczyszczenie terenu i doprowadzenie go do stanu pierwotnego.

1.6.2. Zaplecze Zleceniodawcy

Wykonawca zobowiązany jest zabezpieczyć Zamawiającemu pomieszczenia biurowe, sprzęt, transport oraz inne urządzenia towarzyszące, zgodnie z wymaganiami Zamawiającego. W ramach utworzenia zaplecza Zamawiającego Wykonawca jest zobowiązany do wyznaczenia terenu dla urządzenia na nim niestacjonarnego laboratorium Zamawiającego, ustawienia odpowiedniej liczby kontenerów i innych pomieszczeń, a ponadto doprowadzenia energii elektrycznej i wody.

W ramach utrzymania Zaplecza w okresie od przekazania Terenu Budowy do daty odbioru ostatecznego robót, Wykonawca jest zobowiązany do zapewnienia:

- dostaw energii do niestacjonarnego laboratorium Zamawiającego, - stałego utrzymywania w czystości w pomieszczeniach laboratoryjnych,
- zapewnienia całodobowej ochrony.

W przypadku wykorzystywania przez Laboratorium Zleceniodawcy specjalnej przyczepki do przechowywania próbek betonowych, Wykonawca jest zobowiązany do zapewnienia energii elektrycznej do zasilania przyczepki (gniazdko z zasilaniem 220 V) oraz ochrony w czasie przechowywania próbek na budowie.

2. MATERIAŁY

2.1. Źródła pochodzenia materiałów

Co najmniej na trzy tygodnie przed zaplanowanym wykorzystaniem jakichkolwiek materiałów przeznaczonych do robót, Wykonawca przedstawi Inżynierowi/Kierownikowi projektu do zatwierdzenia szczegółowe informacje dotyczące proponowanego źródła wytwarzania, zamawiania lub wydobywania tych materiałów, jak również odpowiednie świadectwa badań laboratoryjnych, certyfikaty względnie deklaracje zgodności odpowiednio do zapisów w p.2.7 oraz próbki materiałów i wyrobów.

Zatwierdzenie partii materiałów z danego źródła nie oznacza automatycznie, że wszelkie materiały/wyroby z danego źródła uzyskają zatwierdzenie. Wykonawca jest zobowiązany do prowadzenia badań w celu wykazania, że materiały uzyskane z dopuszczonego źródła w sposób ciągły spełniają wymagania ST w czasie realizacji robót.

2.2. Pozyskiwanie materiałów miejscowych

Wykonawca odpowiada za uzyskanie pozwoleń od właścicieli i odnośnych władz na pozyskanie materiałów ze źródeł miejscowych, włączając w to źródła wskazane przez Zamawiającego i jest zobowiązany dostarczyć Inżynierowi/Kierownikowi projektu wymagane dokumenty przed rozpoczęciem eksploatacji źródła.

Wykonawca przedstawi Inżynierowi/Kierownikowi projektu do zatwierdzenia dokumentację zawierającą raporty z badań terenowych i laboratoryjnych oraz proponowaną przez siebie metodę wydobycia i selekcji, uwzględniając aktualne decyzje o eksploatacji, wydane przez organy administracji państwowej i samorządowej.

Obowiązki Wykonawcy, Wykonawca:

- ponosi odpowiedzialność za spełnienie wymagań ilościowych i jakościowych materiałów pochodzących ze źródeł miejscowych,
- ponosi wszelkie koszty z tytułu wydobycia materiałów, dzierżawy oraz inne koszty jakie okażą się potrzebne w związku z dostarczeniem materiałów do robót,
- powinien utrzymywać porządek na budowie tzn. humus oraz nadkład czasowo zdjęty z terenu wykopów i miejsc pozyskania materiałów miejscowych uformować w hałdy, a następnie wykorzystać przy zasypce i rekultywacji terenu po ukończeniu robót, - odpowiednie materiały pozyskane z wykopów na terenie budowy lub z innych miejsc wskazanych w dokumentacji projektowej powinien wykorzystać do robót lub odwieźć na odkład, odpowiednio do wymogów dokumentacji technicznej i wskazań Inżyniera/Kierownika projektu,
- powinien eksploatować materiały zgodnie z regulacjami prawnymi obowiązującymi na danym obszarze.
- Wykonawca nie powinien prowadzić żadnych wykopów na terenie budowy, poza tymi, które zostały wyszczególnione w dokumentacji projektowej, z wyjątkiem tych wykopów, na które uzyskał pisemną zgodę Inżyniera.

2.3. Materiały/wyroby nie odpowiadające wymaganiom

Materiały nie odpowiadające wymaganiom zostaną przez Wykonawcę wywiezione z terenu budowy i złożone w miejscu, które zorganizuje staraniem własnym Wykonawca. W przypadku kiedy Inżynier zezwoli Wykonawcy na użycie tych materiałów do innych robót, niż te do których zostały zakupione, to koszt tych materiałów zostanie odpowiednio skorygowany przez Wykonawcę i przedstawiony Inżynierowi do akceptacji.

Każdy rodzaj robót, w którym znajdują się nie zbadane i nie zaakceptowane materiały/wyroby, Wykonawca wykonuje na własne ryzyko, licząc się z ich nieprzyjęciem, usunięciem i niezapłaceniem.

2.4. Wariantowe stosowanie materiałów/wyrobów

Jeżeli dokumentacja projektowa [lub specyfikacje] przewiduje możliwość wariantowego zastosowania materiału w wykonywanych robotach, Wykonawca powiadomi Inżyniera o swoim zamiarze co najmniej 3 tygodnie przed użyciem tego materiału/wyrobu albo w okresie dłuższym, jeżeli będzie to wymagane z uwagi na wykonanie badań wymaganych przez Inżyniera.

Wybrany i zaakceptowany rodzaj materiału/wyrobu nie może być następnie zmieniany bez zgody Inżyniera.

2.5. Przechowywanie i składowanie materiałów/wyrobów

Wykonawca zapewni, aby tymczasowo składowane materiały/wyroby do czasu, gdy będą one potrzebne do robót, były zabezpieczone przed zanieczyszczeniami, zachowały swoją jakość i właściwości do robót i były dostępne do kontroli przez Inżyniera. Miejsca czasowego składowania materiałów będą zlokalizowane w obrębie terenu budowy w miejscach uzgodnionych z Inżynierem lub poza terenem budowy w miejscach zorganizowanych przez Wykonawcę i zaakceptowanych przez Inżyniera.

2.6. Inspekcja wytwórni materiałów/wyrobów

Wytwórnie materiałów/wyrobów mogą być okresowo kontrolowane przez Inżyniera w celu sprawdzenia zgodności stosowanych metod produkcji z wymaganiami. Próbki materiałów/wyrobów mogą być pobierane w celu sprawdzenia ich właściwości. Wyniki tych kontroli będą stanowić podstawę do akceptacji określonej partii materiałów pod względem jakości.

W przypadku, gdy Inżynier będzie przeprowadzał inspekcję wytwórni, będą zachowane następujące warunki:

- Inżynier będzie miał zapewnioną współpracę i pomoc Wykonawcy oraz producenta materiałów/wyrobów w czasie przeprowadzania inspekcji,
- Inżynier będzie miał wolny dostęp i w dowolnym czasie do tych części wytwórni, gdzie odbywa się produkcja materiałów/wyrobów przeznaczonych do realizacji robót,
- Jeżeli produkcja odbywa się w miejscu nie należącym do Wykonawcy, Wykonawca uzyska dla Inżyniera zezwolenie dla przeprowadzenia inspekcji i badań w tych miejscach.

2.7. Stosowanie wyrobów budowlanych

Zgodnie z Ustawą o wyrobach budowlanych z dnia 16. kwietnia 2004 r. podczas realizowania zadania budowlanego do stosowania dopuszcza się wyłącznie:

- Wyroby posiadające znak CE – bez ograniczeń,
- Wyroby, które nie posiadają znaku CE – pod warunkiem gdy są to wyroby będące jednostkowymi w danym obiekcie budowlanym, wytworzone według indywidualnej dokumentacji technicznej, dla których producent wydał specjalne oświadczenie o ich zgodności z tą dokumentacją oraz obowiązującymi przepisami.

Wyrób budowlany, który posiada oznakowanie CE lub znak budowlany, albo posiada deklarację zgodności, nie może być modyfikowany bez utraty ważności dokumentów dopuszczających do wbudowania. W przypadku zastosowania modyfikacji należy uzyskać aprobatę techniczną dla takiego wyrobu.

Wyrób budowlany powinien zostać dostarczony do laboratorium Zamawiającego.

2.8. Materiały z rozbiórek

Materiały pochodzące z rozbiórek nadające się do przetworzenia na pełnowartościowy materiał do budowy dróg jak np. destruk asfaltowy z frezowania nawierzchni, podbudowa z rozbieranych odcinków dróg, kostka brukowa itp., Wykonawca może wykorzystywać jako materiał do celów budowlanych w ramach realizowanego zadania.

Materiały pochodzące z rozbiórek, nie posiadające pełnowartościowych właściwości materiałowych i nie nadające się do wykorzystania, Wykonawca po uzyskaniu wymaganych zezwoleń wywiezie poza teren budowy na zwalnię. Teren zwalnię Wykonawca zabezpieczy staraniem własnym, przy czym lokalizacja terenu zwalnię musi uzyskać pozytywną opinię miejscowych władz i akceptację Inżyniera.

3. SPRZĘT

Wykonawca jest zobowiązany do używania jedynie takiego sprzętu, który nie spowoduje niekorzystnego wpływu na jakość wykonywanych robót. Sprzęt używany do robót powinien być zgodny z ofertą Wykonawcy i powinien odpowiadać pod względem typów i ilości wskazaniom zawartym w specyfikacji, PZJ lub w projekcie organizacji robót, zaakceptowanym przez Inżyniera/kierownika projektu. W przypadku braku ustaleń w wymienionych wyżej dokumentach, sprzęt powinien być uzgodniony i zaakceptowany przez Inżyniera/Kierownika projektu.

Liczba i wydajność sprzętu powinny gwarantować przeprowadzenie robót, zgodnie z zasadami określonymi w dokumentacji projektowej, specyfikacjach i wskazaniach Inżyniera/Kierownika projektu. Sprzęt będący własnością Wykonawcy lub wynajęty do wykonania robót ma być utrzymywany w dobrym stanie i w gotowości do pracy. Powinien być on zgodny z normami ochrony środowiska i przepisami dotyczącymi jego użytkowania.

Wykonawca dostarczy Inżynierowi/Kierownikowi projektu kopie dokumentów potwierdzających dopuszczenie sprzętu do użytkowania i badań okresowych, tam gdzie jest to wymagane przepisami. Wykonawca będzie konserwować sprzęt jak również naprawiać lub wymieniać sprzęt niesprawny.

Jeżeli dokumentacja projektowa lub specyfikacja przewidują możliwość wariantowego użycia sprzętu przy wykonywanych robotach, Wykonawca powiadomi Inżyniera/Kierownika projektu o swoim zamiarze wyboru i uzyska jego akceptację przed użyciem sprzętu. Wybrany sprzęt po uzyskaniu akceptacji Inżyniera/Kierownika projektu nie może być później zmieniany bez jego zgody.

Sprzęt, maszyny, urządzenia i narzędzia nie gwarantujące zachowania warunków umowy zostaną przez Inżyniera/Kierownika projektu zdyskwalifikowane i nie dopuszczone do robót.

4. TRANSPORT

Wykonawca jest zobowiązany do stosowania jedynie takich środków transportu, które nie wpłyną niekorzystnie na jakość wykonywanych robót i właściwości przewożonych materiałów. Wykonawca zapewni wykonanie i utrzymanie w czasie prowadzonych robót niezbędnych dróg technologicznych i dojazdowych na terenie budowy.

W przypadku wykorzystywania do transportu budowlanego dróg spoza pasa drogowego (publicznych i prywatnych) Wykonawca ma obowiązek wykonania inwentaryzacji i oceny stanu technicznego istniejących odcinków dróg i przedstawienie wyników Inżynierowi przed rozpoczęciem robót. Inwentaryzację dróg i uzgodnienie sposobu ich naprawy należy dokonać wspólnie z administratorami dróg. Koszty naprawy istniejących dróg publicznych zniszczonych wskutek transportu materiałów przeznaczonych do budowy pokryje Wykonawca.

Liczba środków transportu powinna zapewniać prowadzenie robót zgodnie z zasadami określonymi w dokumentacji projektowej, specyfikacjach technicznych (ST) i wskazaniach Inżyniera/Kierownika projektu, w terminie przewidzianym umową.

Przy ruchu po drogach publicznych pojazdy będą spełniać wymagania dotyczące przepisów ruchu drogowego w odniesieniu do dopuszczalnych nacisków na oś i innych parametrów technicznych. Środki transportu nie spełniające tych warunków mogą być dopuszczone przez Inżyniera/kierownika projektu pod warunkiem przywrócenia stanu pierwotnego użytkowanych dróg na koszt Wykonawcy.

Wykonawca będzie usuwać na bieżąco na własny koszt, wszelkie zanieczyszczenia i uszkodzenia spowodowane jego pojazdami na drogach publicznych oraz dojazdach do terenu budowy.

5. WYKONANIE ROBÓT

Wykonawca jest zobowiązany do prowadzenia robót zgodnie z warunkami umowy z Zamawiającym, dokumentacją projektową, uzyskanymi decyzjami administracyjnymi oraz odpowiedzialny za jakość zastosowanych materiałów i wykonywanych robót, za ich zgodność z dokumentacją projektową, wymaganiami specyfikacji, PZJ, projektem organizacji robót oraz poleceniami Inżyniera.

Wykonawca będzie prowadził roboty na podstawie własnych technologii oraz własnych metod realizacji robót, za które jest odpowiedzialny. Dla przyjętej technologii Wykonawca opracuje Projekty Technologii i Organizacji Robót, Program Zapewnienia Jakości oraz inne projekty wymagane w specyfikacjach technicznych.

Podczas prac należy zwrócić szczególną uwagę na zachowanie w stanie nienaruszonym i nie przesunięcie punktów geodezyjnych, które podlegają ochronie w trybie Ustawy prawo geodezyjne i Kartograficzne.

Sprawdzenie wytyczenia robót lub wyznaczenia wysokości przez Inżyniera/Kierownika projektu nie zwalnia Wykonawcy od odpowiedzialności za ich dokładność.

Zastosowany sprzęt, materiały, roboty i ich zabezpieczenie wynikające z przyjętych rozwiązań technicznych i technologicznych w ramach opracowań Wykonawcy nie podlegają odrębnej opłacie; wszystkie koszty z tego tytułu należy ująć w Cenie Kontraktowej.

Wykonawca jest zobowiązany do uzyskania umowy użyczenia gruntów w przypadku konieczności wejścia na tereny działek, nie będących we władaniu Zamawiającego, jak również ponoszenia opłat za dzierżawę tego terenu.

Przed przystąpieniem do robót należy wykonać przekopy kontrolne w celu zlokalizowania ewentualnych urządzeń obcych. W przypadku ich wystąpienia Wykonawca opracuje projekt zabezpieczenia urządzenia na czas prowadzenia robót w uzgodnieniu z jego właścicielem oraz wykonana wszelkie czynności z tym związane.

Wykonawca powinien powiadomić właścicieli urządzeń w terminie 21 dni przed przystąpieniem do robót związanych z usunięciem kolizji energetycznych, teletechnicznych, kanalizacyjnych, wodociągowych, melioracyjnych i gazowych. Koszty nadzoru z tego tytułu nie podlegają odrębnej zapłacie i należy je ująć w Cenie Kontraktowej. Wykonawca sporządzi niezbędne harmonogramy przełączeń istniejących mediów i uzgodni je z odbiorcami (zakłady pracy, gospodarstwa, itd.), koszty z tego tytułu nie podlegają odrębnej zapłacie i należy je ująć w Cenie Kontraktowej.

Wykonawca usunie z pasa drogowego, w uzgodnieniu z właścicielami tych urządzeń i z Inżynierem, wszelkie reklamy, billboardy (łącznie z fundamentami), itp. Koszty z tego tytułu Wykonawca ujmie we właściwej pozycji kosztorysu ofertowego branży drogowej.

Wykonawca przed przystąpieniem do robót zinwentaryzuje i przeniesie w miejsce uzgodnione z okolicznymi Parafiami oraz z Inżynierem obiekty kultu religijnego (np. kapliczki). Koszty z tego tytułu Wykonawca ujmie we właściwej pozycji kosztorysu ofertowego branży drogowej.

Wykonawca ponosi odpowiedzialność za dokładne wytyczenie w planie i wyznaczenie wysokości wszystkich elementów robót, zgodnie z wymiarami i rzędnymi określonymi w dokumentacji projektowej, specyfikacjach technicznych lub przekazanymi na piśmie przez Inżyniera. Następstwa błędu spowodowanego przez Wykonawcę w wytyczeniu i wyznaczeniu robót zostaną poprawione przez Wykonawcę na własny koszt. Sprawdzenie wytyczenia robót lub wyznaczenia wysokości przez Inżyniera nie zwalnia Wykonawcy od odpowiedzialności za ich dokładność.

Decyzje Inżyniera/Kierownika projektu dotyczące akceptacji lub odrzucenia materiałów i elementów robót będą oparte na wymaganiach określonych w dokumentach umowy, dokumentacji projektowej, w specyfikacjach technicznych, a także w normach i wytycznych. Przy podejmowaniu decyzji Inżynier/Kierownik projektu uwzględni wyniki badań materiałów i robót, rozrzuty występujące przy produkcji i przy badaniach materiałów, doświadczenia z przeszłości, wyniki badań naukowych, jak również inne czynniki wpływające na rozważaną kwestię.

Polecenia Inżyniera/Kierownika projektu powinny być wykonywane przez Wykonawcę w czasie określonym przez Inżyniera/Kierownika projektu, pod groźbą wstrzymania robót. Skutki finansowe z tego tytułu ponosi Wykonawca.

6. KONTROLA JAKOŚCI ROBÓT

6.1. Program Zapewnienia Jakości (PZJ).

Wykonawca jest zobowiązany opracować i przedstawić do akceptacji Inżyniera/Kierownika projektu „Program zapewnienia jakości” w którym przedstawi zamierzony sposób realizacji robót, możliwości techniczne, kadrowe i

organizacyjne, gwarantujące wykonanie robót zgodnie z dokumentacją projektową oraz poleceniami i ustaleniami przekazanymi przez Inżyniera.

W przypadku, gdy prowadzone roboty należą do rodzaju robót stwarzających szczególnie zagrożenie bezpieczeństwa i zdrowia ludzi (zgodnie z Dz. U. Nr 120/2003, poz. 1126), Wykonawca ma obowiązek przedstawienia w terminie do 7 dni przed rozpoczęciem robót odpowiedniego planu bezpieczeństwa i ochrony zdrowia (BIOZ).

Program Zapewnienia Jakości powinien zawierać:

a) Część ogólną opisującą:

- organizację wykonania robót, w tym terminy i sposób prowadzenia robót,
- organizację ruchu na budowie wraz z oznakowaniem robót,
- sposób zapewnienia bhp,
- wykaz osób odpowiedzialnych za jakość i terminowość wykonania poszczególnych elementów robót,
- wykaz zespołów roboczych, ich kwalifikacje i przygotowanie praktyczne
- system (sposób oraz procedurę) proponowanej kontroli i sterowania jakością wykonywanych robót,
- wyposażenie w sprzęt i urządzenia do pomiarów i kontroli (opis laboratorium własnego lub laboratorium, któremu Wykonawca zamierza zlecić prowadzenie badań),
- sposób oraz formę gromadzenia wyników badań laboratoryjnych, zapis pomiarów, nastaw mechanizmów sterujących a także wyciąganych wniosków i zastosowanych korekt w procesie technologicznym, proponowany sposób i formę przekazywania tych informacji Inżynierowi/Kierownikowi projektu.
- plan bezpieczeństwa i ochrony zdrowia.

b) Część szczegółową opisującą dla każdego asortymentu robót:

- wykaz maszyn i urządzeń stosowanych na budowie z ich parametrami technicznymi oraz wyposażeniem w mechanizmy do sterowania i urządzenia pomiarowo-kontrolne,
- rodzaje i ilość środków transportu oraz urządzeń do magazynowania i załadunku materiałów, spoiw, lepiszczy kruszyw, itp.,
- sposób zabezpieczenia i ochrony ładunków przed utratą ich właściwości w czasie transportu,
- sposób i procedurę pomiarów i badań tj. rodzaj i częstotliwość, pobieranie próbek, legalizacja i sprawdzanie urządzeń, itp. prowadzonych podczas dostaw materiałów, wytwarzania mieszanek i wykonywania poszczególnych elementów robót, - sposób postępowania z materiałami i robotami nie odpowiadającymi wymaganiami.

6.2. Zasady kontroli jakości robót

Celem kontroli robót będzie takie sterowanie ich przygotowaniem i wykonaniem, aby osiągnąć założoną jakość robót. Wykonawca jest odpowiedzialny za pełną kontrolę robót i jakości materiałów.

Wykonawca zapewni odpowiedni system kontroli, włączając personel, laboratorium, sprzęt, zaopatrzenie i wszystkie urządzenia niezbędne do pobierania próbek i badań materiałów oraz wykonanych robót. Przed zatwierdzeniem systemu kontroli Inżynier/Kierownik projektu może zażądać od Wykonawcy przeprowadzenia badań w celu przedstawienia, że poziom ich wykonywania jest zadowalający.

Wykonawca będzie przeprowadzać pomiary i badania materiałów oraz robót z częstotliwością zapewniającą stwierdzenie, że roboty wykonywano zgodnie z wymaganiami zawartymi w dokumentacji projektowej i ST. Minimalne wymagania co do zakresu badań i ich częstotliwości zostały określone w specyfikacjach technicznych, normach i wytycznych; w przypadkach w których nie zostało to określone Inżynier/Kierownik projektu ustali zakres kontroli.

Wykonawca dostarczy Inżynierowi/Kierownikowi projektu świadectwa, że wszystkie stosowane urządzenia i sprzęt badawczy posiadają ważną legalizację, zostały prawidłowo wykalibrowane i odpowiadają wymaganiom norm określających procedury badań. Na żądanie, Inżynier będzie mieć dostęp do pomieszczeń laboratoryjnych, w celu ich inspekcji. Inżynier będzie przekazywać Wykonawcy pisemne informacje o ewentualnych niedociągnięciach dotyczących urządzeń laboratoryjnych, sprzętu, zaopatrzenia laboratorium, pracy personelu lub metod badawczych.

W przypadku stwierdzenia poważnych niedociągnięć, które mogą wpłynąć na wyniki badań Inżynier wstrzyma użycie do robót badanych materiałów i dopuści je do użycia dopiero wtedy, gdy niedociągnięcia w pracy laboratorium Wykonawcy zostaną usunięte i stwierdzona zostanie odpowiednia jakość tych materiałów. Wszystkie koszty związane z organizowaniem oraz prowadzeniem badań materiałów ponosi Wykonawca.

6.3. Pobieranie próbek

Próbki będą pobierane losowo. Zaleca się stosowanie statystycznych metod pobierania próbek opartych na zasadzie, że wszystkie jednostkowe elementy produkcji mogą być z jednakowym prawdopodobieństwem wytypowane do badań. Inżynier/Kierownik projektu będzie mieć zapewnioną możliwość udziału w pobieraniu próbek.

Ogólne wymagania dotyczące pobierania próbek:

- Pojemniki do pobierania próbek będą dostarczane przez Wykonawcę i zatwierdzone przez Inżyniera,
- Próbki dostarczone przez Wykonawcę do badań wykonywanych przez Inżyniera będą odpowiednio opisane i oznakowane, w sposób zaakceptowany przez Inżyniera,

- Na zlecenie Inżyniera Wykonawca będzie przeprowadzać dodatkowe badania tych materiałów, które budzą wątpliwości co do jakości, o ile kwestionowane materiały nie zostaną przez Wykonawcę usunięte lub ulepszone z własnej woli. Koszty tych dodatkowych badań pokrywa Wykonawca – w przypadku stwierdzenia usterek; w przeciwnym przypadku koszty pokrywa Zamawiający.

6.4. Badania i pomiary

Wszystkie badania i pomiary będą przeprowadzane zgodnie z wymaganiami norm. W przypadku, gdy normy nie obejmują jakiegokolwiek badania wymaganego w ST, stosować można wytyczne krajowe, albo inne procedury, zaakceptowane przez Inżyniera/Kierownika projektu.

Przed przystąpieniem do pomiarów lub badań, Wykonawca powiadomi Inżyniera/Kierownika projektu o rodzaju, miejscu i terminie pomiaru lub badania. Po wykonaniu pomiaru lub badania, Wykonawca przedstawi na piśmie wyniki do akceptacji Inżyniera/Kierownika projektu.

6.5. Raporty z badań

Wykonawca będzie przekazywać Inżynierowi kopie raportów z wynikami badań jak najszybciej, nie później jednak niż w terminie określonym w Programie Zapewnienia Jakości. Wyniki badań (kopie) będą przekazywane Inżynierowi na formularzach według dostarczonego przez niego wzoru lub innych, przez niego zaakceptowanych.

6.6. Badania prowadzone przez Inżyniera/Kierownika projektu

Inżynier/Kierownik projektu jest uprawniony do dokonywania kontroli, pobierania próbek w miejscu ich wytwarzania/pozyskiwania, a Wykonawca i producent materiałów powinien udzielić mu niezbędnej pomocy.

Inżynier/Kierownik projektu dokonują weryfikacji systemu kontroli robót prowadzonego przez Wykonawcę, poprzez swoje badania (kontrolne), oceniana jest zgodność materiałów i robót z wymaganiami specyfikacji na podstawie wyników badań kontrolnych jak i wyników badań dostarczonych przez Wykonawcę.

Inżynier/Kierownik projektu powinien pobierać próbki materiałów i prowadzić badania niezależnie od Wykonawcy. W przypadku wyników niezadawalających Inżynier musi oprzeć się wyłącznie na badaniach kontrolnych przy ocenie zgodności materiałów oraz robót - z dokumentacją projektową i specyfikacjami.

Inżynier może zlecić przeprowadzenie badań powtórnych lub dodatkowych niezależnemu laboratorium; w takim przypadku całkowite koszty badań powtórnych lub dodatkowych ponosi Wykonawca.

6.7. Podstawy dopuszczenia materiałów do robót drogowych

Inżynier/Kierownik projektu może dopuścić do użycia tylko te materiały, które posiadają:

- Certyfikat wykazujący, że zapewniono zgodność z kryteriami technicznymi określonymi na podstawie Polskich Norm, aprobat technicznych oraz właściwych przepisów i dokumentów technicznych,
- Deklarację zgodności lub certyfikat zgodności z normami europejskimi PN – EN, jeżeli nie są objęte certyfikacją określoną w punkcie powyżej i które spełniają wymagania specyfikacji.

W przypadku materiałów, dla których w/w dokumenty są wymagane przez ST, każda partia dostarczona do robót powinna posiadać te dokumenty, określające w sposób jednoznaczny jej cechy.

Wyroby przemysłowe muszą posiadać w/w dokumenty wydane przez producenta, a w razie potrzeby poparte wynikami badań kontrolnych. Kopie tych wyników będą dostarczone przez Wykonawcę Inżynierowi/Kierownikowi projektu.

6.8. Dokumenty budowy

6.8.1. Dziennik budowy

Dziennik budowy jest wymaganym dokumentem prawnym obowiązującym Zamawiającego i Wykonawcę w okresie od przekazania Wykonawcy terenu budowy do końca okresu gwarancyjnego. Odpowiedzialność za prowadzenie dziennika budowy zgodnie z obowiązującymi przepisami spoczywa na Wykonawcy. Zapisy w dzienniku budowy muszą być dokonywane na bieżąco i dotyczyć przebiegu robót, stanu bezpieczeństwa ludzi i mienia oraz technicznej i gospodarczej strony budowy. Każdy zapis w dzienniku budowy będzie opatrzone datą jego wykonania, podpisem osoby która dokonała wpisu (z podaniem imienia i nazwiska oraz stanowiska służbowego)/ Zapisy muszą być czytelne, w porządku chronologicznym, wpisy powinny być bez przerw. Załączone do dziennika budowy protokoły i inne dokumenty będą oznaczone kolejnym numerem załącznika i opatrzone data i podpisem Wykonawcy i Inżyniera

Do dziennika budowy należy wpisywać w szczególności:

- datę przekazania Wykonawcy terenu budowy,
- datę uzgodnienia PZJ i harmonogramu robót,
- terminy rozpoczęcia i zakończenia poszczególnych elementów robót,
- przebieg robót, trudności i przeszkody,
- uwagi i polecenia Inżyniera,

- daty wstrzymania robót z podaniem przyczyn,
- zgłoszenia i daty odbiorów robót zanikających i ulegających zakryciu oraz częściowych i ostatecznych odbiorów robót,
- wyjaśnienia, uwagi i propozycje Wykonawcy,
- stan pogody i temperaturę powietrza w okresie wykonywania robót podlegających ograniczeniom lub wymaganiom szczególnym w związku z warunkami klimatycznymi,
- zgodność rzeczywistych warunków geotechnicznych z ich opisem w dokumentacji projektowej,
- dane dotyczące pomiarów geodezyjnych dokonywanych przed i w trakcie wykonywania robót,
- dane dotyczące jakości materiałów, pobierania próbek oraz wyniki przeprowadzanych badań z podaniem kto je przeprowadzał,
- wyniki prób poszczególnych elementów budowli z podaniem, kto je przeprowadzał,
- inne ważne informacje o przebiegu robót.

Propozycje, uwagi i wyjaśnienia Wykonawcy wpisane do dziennika budowy będą przedłożone Inżynierowi do ustosunkowania się. Decyzje Inżyniera wpisane do dziennika budowy Wykonawca podpisuje z zaznaczeniem ich przyjęcia lub zajęciem stanowiska. Wpis do dziennika budowy obliuguje Inżyniera projektu do ustosunkowania się; projektant nie będąc stroną zawartej umowy nie ma uprawnień do wydawania poleceń Wykonawcy robót.

6.8.2. Księga obmiarów

Rejestr obmiarów stanowi element pozwalający na rozliczenie faktycznego postępu każdego z elementów robót.

Obmiary wykonanych robót przeprowadza się w sposób ciągły w jednostkach przyjętych w kosztorysie i wpisuje do książki obmiarów.

6.8.3. Dokumenty laboratoryjne

Dokumenty laboratoryjne stanowią: dzienniki laboratoryjne, deklaracje zgodności, certyfikaty zgodności materiałów, orzeczenia o jakości materiałów, recepty robocze, wyniki badań kontrolnych, badania typu,

Gromadzenie dokumentów laboratoryjnych następować powinno w formie uzgodnionej w PZJ, Dokumenty laboratoryjne stanowią załączniki do odbioru robót i powinny być udostępniane na każde życzenie Inżyniera.

6.8.4. Pozostałe dokumenty budowy

Do dokumentów budowy zalicza się oprócz wymienionych w pkt. 6.8 następujące dokumenty:

- Pozwolenie na budowę (ZRID)
- Protokoły przekazania terenu budowy,
- Umowy cywilno-prawne z osobami trzecimi,
- Protokoły odbioru robót,
- Protokoły z narad i ustaleń,
- Korespondencję.

6.8.5. Przechowywanie dokumentów budowy

Dokumenty budowy muszą być przechowywane na terenie budowy w miejscu odpowiednio zabezpieczonym. Zaginięcie któregośkolwiek z dokumentów budowy wymaga jego natychmiastowego odtworzenia w formie przewidzianej prawem. Wszelkie dokumenty budowy będą dostępne dla Inżyniera/Kierownika projektu i przedstawiane do wglądu na życzenie Zamawiającego.

7. OBMIAR ROBÓT

7.1. Ogólne zasady obmiaru robót

Obmiar robót określać powinien faktyczny zakres wykonywanych robót zgodnie z dokumentacją projektową i ST, w jednostkach ustalonych w kosztorysie.

Obmiaru robót dokonuje Wykonawca po pisemnym powiadomieniu Inżyniera/Kierownika projektu o zakresie obmierzanych robót i terminie obmiaru – co najmniej na 3 dni przed tym terminem. Wyniki obmiaru powinny być wpisywane do książki obmiarów; jakkolwiek błąd lub przeoczenie w ilościach podanych w ślepym kosztorysie (przedmiarze robót) lub gdzie indziej w specyfikacji nie zwalnia Wykonawcy od obowiązku ukończenia wszystkich robót. Błędne dane zostaną poprawione wg instrukcji Inżyniera/Kierownika projektu.

Obmiar gotowych robót będzie przeprowadzony z częstotliwością wymaganą w celu miesięcznych płatności na rzecz Wykonawcy lub w innym czasie, określonym w umowie lub oczekiwanym przez Wykonawcę i Inżyniera/Kierownika projektu.

7.2. Zasady określania ilości robót i materiałów

Długości i odległości pomiędzy wyszczególnionymi punktami skrajnymi będą obmierzone poziomo, wzdłuż linii osiowej.

Jeżeli ST nie wymagają tego inaczej, objętości będą wyliczone w m³ jako długość przemnożona przez średni przekrój.

Ilości, które mają być obmierzone wagowo będą wyrażone w tonach lub w kilogramach, zgodnie z wymaganiami ST.

7.3. Urządzenia i sprzęt pomiarowy

Wszystkie urządzenia i sprzęt pomiarowy stosowane w czasie obmiaru będą zaakceptowane przez Inżyniera. Urządzenia i sprzęt pomiarowy zostaną dostarczone przez Wykonawcę. W przypadku kiedy urządzenia wymagają legalizacji Wykonawca uzyska stosowne świadectwa. Wszelkiego rodzaju urządzenia pomiarowe będą przez Wykonawcę utrzymywane w dobrym stanie, przez cały okres trwania robót.

7.4. Wagi i zasady ważenia

Wykonawca dostarczy i zainstaluje urządzenia wagowe odpowiadające wymaganiom specyfikacji technicznych. Następnie Wykonawca utrzymywać będzie to wyposażenie, zapewniając zachowanie dokładności według norm zatwierdzonych przez Inżyniera oraz wymaganą legalizację.

7.5. Czas przeprowadzenia obmiaru

Obmiary będą przeprowadzane przed częściowym lub ostatecznym odbiorem robót, a także w przypadku występowania przerwy w robotach:

- obmiar robót zanikających przeprowadza się w trakcie ich wykonywania,
- obmiar robót podlegających zakryciu przeprowadza się przed ich zakryciem,
- roboty pomiarowe do obmiaru oraz wyliczenia będą wykonywane w sposób zrozumiały i jednoznaczny.

Wykazy skomplikowanych powierzchni lub objętości będą uzupełnione odpowiednimi szkicami umieszczonymi na karcie rejestru obmiarów. W razie braku miejsca szkice mogą być dołączone w formie oddzielnego załącznika do Rejestru pomiarów, którego wzór zostanie uzgodniony z Inżynierem.

8. ODBIÓR ROBÓT

8.1. Rodzaje odbiorów robót

W zależności od ustaleń odpowiednich specyfikacji technicznych roboty podlegają następującym etapom odbioru:

- Odbiór robót zanikających i ulegających zakryciu,
- Odbiór częściowy,
- Odbiór ostateczny,
- Odbiór pogwarancyjny .

8.2. Odbiór robót zanikających i ulegających zakryciu

Odbiór robót zanikających i ulegających zakryciu polega na finalnej ocenie ilości i jakości wykonywanych robót, które w dalszym procesie realizacji ulegną zakryciu. Odbiór robót zanikających i ulegających zakryciu będzie dokonany w czasie umożliwiającym wykonanie ewentualnych korekt i poprawek bez hamowania ogólnego postępu robót. Odbioru dokonuje Inżynier. Gotowość danej części robót do odbioru zgłasza Wykonawca wpisem do dziennika budowy i jednoczesnym powiadomieniem Inżyniera; odbiór będzie przeprowadzony bezzwłocznie, nie później niż 3 dni od daty zgłoszenia wpisem do dziennika budowy i powiadomienia o tym fakcie Inżyniera

Jakość i ilość robót ulegających zakryciu ocenia Inżynier na podstawie dokumentów zawierających komplet wyników badań laboratoryjnych i w oparciu o przeprowadzone pomiary, w odniesieniu do dokumentacji projektowej, specyfikacji i uprzednimi ustaleniami.

Nie dopuszcza się do dokonania odbioru robót w przypadku wystąpienia wad i usterek mających wpływ na jakość wykonanych robót i późniejszą negatywną pracę konstrukcji w okresie eksploatacji. W takim przypadku Wykonawca jest odpowiedzialny za dokonanie wszelkich starań celem likwidacji tych wad i poprawy jakości robót na własny koszt. W przypadku, gdy Inżynier stwierdzi, że zaistniałe wady i usterki nie mają istotnego wpływu na ogólną jakość wykonanych robót może dopuścić do odbioru robót pod warunkiem dokonania odpowiednich potrąceń z tytułu ich występowania.

8.3. Odbiór częściowy

Odbiór częściowy polega na ocenie ilości i jakości wykonanych części robót. Odbioru częściowego dokonuje się według zasad jak przy odbiorze ostatecznym robót. Odbioru częściowego dokonuje Inżynier.

8.4. Odbiór ostateczny robót

8.4.1. Zasady odbioru ostatecznego robót

Odbiór ostateczny polega na finalnej ocenie rzeczywistego wykonania robót w odniesieniu do ich ilości, jakości i wartości. Całkowite zakończenie robót oraz gotowość do odbioru ostatecznego powinna zostać stwierdzona przez Wykonawcę wpisem do dziennika budowy z bezzwłocznym powiadomieniem na piśmie Inżyniera. Odbiór ostateczny nastąpi w terminie ustalonym w dokumentach umowy, licząc od dnia potwierdzenia przez Inżyniera zakończenia robót, Odbioru ostatecznego dokona Komisja wyznaczona przez Zamawiającego, w obecności Inżyniera, Kierownika projektu i Wykonawcy. Komisja dokona oceny jakościowej na podstawie przedłożonych dokumentów, wyników badań i pomiarów, ocenie wizualnej oraz zgodności wykonania robót z dokumentacją projektową oraz zapisami w specyfikacjach. W przypadkach niewykonania wyznaczonych robót poprawkowych lub robót uzupełniających Komisja przerwie swoje czynności i ustali nowy termin odbioru ostatecznego. W przypadku stwierdzenia przez Komisję, że jakość wykonanych robót w poszczególnych asortymentach nieznacznie odbiega od wymaganych dokumentacją projektową z uwzględnieniem tolerancji i nie ma większego wpływu na cechy eksploatacyjne obiektu oraz bezpieczeństwo ruchu, Komisja dokona potrąceń, oceniając pomniejszoną wartość wykonanych robót w stosunku do wymagań przyjętych w dokumentach kontraktowych.

8.4.2. Dokumenty do odbioru ostatecznego

Podstawowym dokumentem do dokonania odbioru ostatecznego robót jest protokół odbioru ostatecznego robót, sporządzony według wzoru ustalonego przez Zamawiającego.

Wykonawca zobowiązany jest do przygotowania następujących dokumentów:

1. Dokumentację projektową podstawową z wniesionymi zmianami oraz dokumentację dodatkową, jeżeli została sporządzona w trakcie realizacji umowy,
2. Dokumentację powykonawczą w odpowiedniej ilości egzemplarzy - w wersji papierowej i w wersji elektronicznej,
3. Szczegółowe specyfikacje techniczne (podstawowe z projektu oraz ST uzupełniające oraz zamienne),
4. Badania typu, recepty i ustalenia technologiczne,
5. Dzienniki budowy i księgi obmiarów (oryginały),
6. Wyniki badań i pomiarów kontrolnych,
7. Deklaracje zgodności i certyfikaty zgodności wbudowanych materiałów (zgodnie z SST i PZJ),
8. Opinię technologiczną sporządzoną na podstawie wszystkich wyników badań i pomiarów,
9. Rysunki (dokumentacje) na wykonanie robót towarzyszących (np. przełożenie linii telefonicznych, energetycznych, gazowych, oświetlenia) oraz protokoły odbioru i przekazania tych robót właścicielom urządzeń,
10. Geodezyjną inwentaryzację powykonawczą robót i sieci uzbrojenia terenu,
11. Kopie mapy zasadniczej powstałej w wyniku geodezyjnej inwentaryzacji powykonawczej,
12. Sprawozdanie kierownika budowy z oświadczeniem o zakończeniu robót,
13. Protokoły odbiorów częściowych i robót zanikających.

W przypadku, gdy według Komisji roboty pod względem przygotowania dokumentacyjnego nie będą gotowe do odbioru ostatecznego, Komisja w porozumieniu z Wykonawcą wyznaczy ponowny termin odbioru ostatecznego robót. Wszystkie zarządzane przez Komisję roboty poprawkowe lub uzupełniające będą zestawione wg wzoru ustalonego przez Zamawiającego; termin wykonania robót poprawkowych wyznaczy Komisja.

8.5. Odbiór pogwarancyjny

Odbiór pogwarancyjny polega na ocenie wykonanych robót związanych z usunięciem wad stwierdzonych przy odbiorze ostatecznym i zaistniałych w okresie gwarancyjnym. Odbiór pogwarancyjny będzie dokonany na podstawie oceny wizualnej obiektu z uwzględnieniem zasad opisanych w punkcie 8.4 „Odbiór ostateczny robót”.

9. PODSTAWA PŁATNOŚCI

9.1. Ustalenia ogólne

Podstawą płatności jest cena jednostkowa skalkulowana przez Wykonawcę za jednostkę obmiarową ustaloną dla danej pozycji kosztorysu (przedmiaru robót). Dla pozycji kosztorysowych wycenionych ryczałtowo podstawa płatności jest kwotą podaną przez Wykonawcę w danej pozycji kosztorysu.

Cena jednostkowa lub kwota ryczałtowa pozycji kosztorysowej będzie uwzględniać wszystkie czynności, wymagania i badania składające się na jej wykonanie, określone dla tej roboty i w dokumentacji projektowej.

Ceny jednostkowe lub kwoty ryczałtowe robót będą obejmować:

- robocizną bezpośrednią wraz z towarzyszącymi kosztami,
- wartość użytych materiałów wraz z kosztami zakupu, magazynowaniem, ewentualnych ubytków i transportu na teren budowy,
- wartość pracy sprzętu wraz z kosztami towarzyszącymi,
- koszty pośrednie, zysk kalkulacyjny i ryzyko Wykonawcy z tytułu innych wydatków mogących wystąpić w czasie realizacji robót i w okresie gwarancyjnym,
- podatki obliczone zgodnie z obowiązującymi przepisami.

Do cen jednostkowych nie należy doliczać podatku VAT.

W kosztach pośrednich Wykonawca powinien uwzględnić następujące koszty około inwestycyjne:

- koszty projektu – dokumentacji powykonawczej,
- koszty urządzenia, utrzymania i likwidacji zaplecza Wykonawcy,
- koszty ustawienia, utrzymania i demontażu tablic informacyjnych,
- koszty ustawienia tablic pamiątkowych,
- koszty ustawienia, utrzymania i demontażu urządzeń zabezpieczających plac budowy, świateł ostrzegawczych, zapór, ogrodzenia,
- koszty projektu organizacji ruchu na czas budowy oraz koszty wybudowania, utrzymania i likwidacji przewiązek, objazdów, przejazdów i oznakowania czasowej organizacji ruchu,
- koszty inwentaryzacji i oceny stanu technicznego budynków narażonych na oddziaływanie robót oraz naprawę wyrządzonych szkód,
- koszty zapewnienia wymaganych ubezpieczeń,
- koszty nadzoru przyrodniczego,
- koszty nadzoru archeologicznego,
- koszty ochrony saperskiej terenu robót.

Do cen jednostkowych nie należy wliczać podatku VAT.

Cena jednostkowa zaproponowana przez Wykonawcę za daną pozycję w kosztorysie ofertowym jest ostateczna i wyklucza możliwość żądania dodatkowej zapłaty za wykonanie robót objętych tą pozycją kosztorysową, z wyjątkiem przypadków omówionych w warunkach Kontraktu.

9.2. Warunki umowy i wymagania ogólne ST D-M-00 .00.00

Koszt dostosowania się do wymagań warunków umowy i wymagań ogólnych zawartych w niniejszej specyfikacji D-M-00.00.00 obejmuje wszystkie warunki określone w w/w dokumentach, a nie wyszczególnione w kosztorysie.

9.3. Objazdy, przejazdy i organizacja ruchu

Wykonawca jest zobowiązany do dostosowania otrzymanego projektu Organizacji Ruchu na czas budowy do przyjętej technologii i harmonogramu robót oraz uzyskanie zatwierdzenia tego projektu przez właściwy organ i administratora drogi. Koszty dostosowania projektu i wykonania organizacji ruchu na czas budowy ponosi Wykonawca. Po stronie Wykonawcy leży również spełnienie roszczeń osób i podmiotów, które w związku z wprowadzeniem organizacji Ruchu na czas budowy i prowadzeniem robót doznają jakiegokolwiek uszczerbku.

Koszt wybudowania objazdów/przejazdów i organizacji ruchu obejmuje:

- opracowanie oraz uzgodnienie z Inżynierem i odpowiednimi instytucjami projektu organizacji ruchu, wraz z dostarczeniem kopii projektu Inżynierowi/Kierownikowi Projektu i wprowadzeniem ewentualnych zmian
- ustawienie tymczasowego oznakowania i oświetlenia zgodnie z wymaganiami bezpieczeństwa ruchu,
- budowę dróg dojazdowych, innych urządzeń i obiektów lub remont istniejących dróg w zakresie dostosowania ich do ruchu objazdowego,
- opłaty za dzierżawę i użytkowanie terenu,
- przygotowanie terenu,
- konstrukcję tymczasowej nawierzchni, ramp, chodników, barier, oznakowań i drenażu,
- tymczasowe zabezpieczenie lub przebudowę urządzeń obcych.

Koszt utrzymania objazdów/przejazdów i organizacji ruchu obejmuje:

- oczyszczanie, przestawianie, przykrycie i usunięcie tymczasowych oznakowań pionowych, poziomych, barier i świateł,
- utrzymanie płynności ruchu publicznego.

Koszt likwidacji objazdów/przejazdów oraz koszt organizacji ruchu obejmuje:

- usunięcie wbudowanych materiałów i oznakowania,
- doprowadzenie terenu do stanu pierwotnego.

10. PRZEPISY ZWIĄZANE

10.1. Normy

Niniejsza specyfikacja przywołuje normy PN-EN niedatowane. Przyjęto, że w przypadku powołań niedatowanych, należy stosować ostatnie wydanie normy.

10.2. Ustawy i Rozporządzenia

1. Ustawa z dnia 07.07.1994 r. Prawo budowlane Dz. U. 2013 poz. 1409 z późniejszymi zmianami.
2. Ustawa z dnia 14.12.2012 r. o odpadach Dz. U. 2013 poz. 21 z późniejszymi zmianami
3. Ustawa z dnia 17.05.1989 r. – Prawo geodezyjne i kartograficzne - Dz. U. 2010 nr 193 poz. 1287 z późniejszymi zmianami
4. Ustawa z dnia 21.03.1985 r. – o drogach publicznych – Dz. U. 2013 poz. 260 z późniejszymi zmianami
5. Ustawa z dnia 27.04.2001 r. – Prawo ochrony środowiska- Dz.U. 2013 nr 0 poz. 1232 z późniejszymi zmianami
6. Ustawa z dnia 20.06.1997 r. – Prawo o ruchu drogowym – Dz.U. 2012 nr 0 poz. 1137 z późniejszymi zmianami
7. Ustawa z dnia 16.04.2004 r. - O ochronie przyrody – Dz.U. 2013 nr 0 poz. 627 z późniejszymi zmianami
8. Ustawa z dnia 03.02.1995 r. – O ochronie gruntów rolnych i leśnych – Dz.U. 2013 nr 0 poz. 1205 z późniejszymi zmianami
9. Rozporządzenie MISWiA z dnia 31.07.2002 r. – W sprawie znaków i sygnałów drogowych- Dz. U. Nr 170 poz. 1393 z 2002 r. z późniejszymi zmianami
10. Rozporządzenie MŚ z dnia 24.07.2006 r. W sprawie warunków, jakie należy spełnić przy wprowadzaniu ścieków do wód i ziemi oraz w sprawie substancji szczególnie szkodliwych dla środowiska wodnego – Dz. U. Nr 137 poz. 984 z 2006 r. z późniejszymi zmianami
11. Rozporządzenie MI z dnia 23.09.2003 r. – W sprawie szczegółowych warunków zarządzania ruchem na drogach oraz wykonywania nadzoru nad tym zarządzeniem z późniejszymi zmianami
12. Rozporządzenia MI z dnia 26.06.2002 r. – W sprawie dziennika budowy, montażu oraz rozbiórki oraz tablicy informacyjnej – Dz. U. Nr 108 poz. 953 z 2002 r. z późniejszymi zmianami
13. Rozporządzenia MI z dnia 08.11.2004 r. – W sprawie aprobat technicznych oraz jednostek organizacyjnych upoważnionych do ich wydawania- Dz. U. Nr 249 poz. 2497 z 2004 r. z późniejszymi zmianami
14. Rozporządzenia MGPIB z dnia 21.02.1995 r. – W sprawie rodzaju i zakresu opracowań geodezyjno-kartograficznych oraz czynności geodezyjnych obowiązujących w budownictwie Dz. U. Nr 25 poz. 133 z 1995 r. z późniejszymi zmianami
15. Rozporządzenie MI z dnia 06.02.2003 r. – W sprawie bezpieczeństwa i higieny pracy podczas wykonywania robót budowlanych- Dz. U. Nr 47 poz. 401 z 2003 r. z późniejszymi zmianami
16. Rozporządzenie MI z dnia 23.06.2003 r. – W sprawie informacji dotyczącej bezpieczeństwa i ochrony zdrowia oraz planu bezpieczeństwa i ochrony zdrowia – Dz. U. Nr 120 poz. 1126 z 2003 r. z późniejszymi zmianami
17. Zarządzenie Ministra Infrastruktury z dnia 19 listopada 2001 r. w sprawie dziennika budowy, montażu oraz rozbiórki oraz tablicy informacyjnej (Dz. U. nr 138, poz. 1555 z późniejszymi zmianami)

D - 01.01.01 ODTWORZENIE TRASY I PUNKTÓW WYSOKOŚCIOWYCH**1. WSTĘP****1.1. Przedmiot ST**

Przedmiotem niniejszej specyfikacji technicznej (ST) są wymagania dotyczące wykonania i odbioru robót związanych z odtworzeniem trasy drogowej i jej punktów wysokościowych.

1.2. Zakres stosowania ST

Specyfikacja techniczna (ST) stanowi obowiązującą podstawę stosowaną jako dokument przetargowy i kontraktowy przy zlecaniu i realizacji robót na drogach.

1.3. Zakres robót objętych ST

Ustalenia zawarte w niniejszej specyfikacji dotyczą zasad prowadzenia robót związanych z wszystkimi czynnościami umożliwiającymi i mającymi na celu odtworzenie w terenie przebiegu trasy drogowej oraz położenia obiektów inżynierskich.

1.3.1. Odtworzenie trasy i punktów wysokościowych

W zakres robót pomiarowych, związanych z odtworzeniem trasy i punktów wysokościowych wchodzi:

- a) sprawdzenie wyznaczenia sytuacyjnego i wysokościowego punktów głównych osi trasy i punktów wysokościowych,
- b) uzupełnienie osi trasy dodatkowymi punktami (wyznaczenie osi),
- c) wyznaczenie dodatkowych punktów wysokościowych (reperów roboczych),
- d) wyznaczenie przekrojów poprzecznych,
- e) zastabilizowanie punktów w sposób trwały, ochrona ich przed zniszczeniem oraz oznakowanie w sposób ułatwiający odszukanie i ewentualne odtworzenie.

1.4. Określenia podstawowe

1.4.1. Punkty główne trasy - punkty załamania osi trasy, punkty kierunkowe oraz początkowy i końcowy punkt trasy.

1.4.2. Pozostałe określenia podstawowe są zgodne z obowiązującymi, odpowiednimi polskimi normami i z definicjami podanymi w ST D-M-00.00.00 „Wymagania ogólne” pkt 1.4.

1.5. Ogólne wymagania dotyczące robót

Ogólne wymagania dotyczące robót podano w ST D-M-00.00.00 „Wymagania ogólne” pkt 1.5.

2. MATERIAŁY**2.1. Ogólne wymagania dotyczące materiałów**

Ogólne wymagania dotyczące materiałów, ich pozyskiwania i składowania podano w ST D-M-00.00.00 „Wymagania ogólne” pkt 2.

2.2. Rodzaje materiałów

Do utrwalenia punktów głównych trasy należy stosować pale drewniane z gwoździem lub prętem stalowym, słupki betonowe albo rury metalowe o długości około 0,50 metra.

Pale drewniane umieszczone poza granicą robót ziemnych, w sąsiedztwie punktów załamania trasy, powinny mieć średnicę od 0,15 do 0,20 m i długość od 1,5 do 1,7 m.

Do stabilizacji pozostałych punktów należy stosować paliki drewniane średnicy od 0,05 do 0,08 m i długości około 0,30 m, a dla punktów utrwalanych w istniejącej nawierzchni bolce stalowe średnicy 5 mm i długości od 0,04 do 0,05 m.

„Świadki” powinny mieć długość około 0,50 m i przekrój prostokątny.

3. SPRZĘT**3.1. Ogólne wymagania dotyczące sprzętu**

Ogólne wymagania dotyczące sprzętu podano w ST D-M-00.00.00 „Wymagania ogólne” pkt 3.

3.2. Sprzęt pomiarowy

Do odtworzenia sytuacyjnego trasy i punktów wysokościowych należy stosować następujący sprzęt:

- teodolity lub tachimetry,
- niwelatory,
- dalmierze,
- tyczki,
- łąty,
- taśmy stalowe, szpilki.

Sprzęt stosowany do odtworzenia trasy drogowej i jej punktów wysokościowych powinien gwarantować uzyskanie wymaganej dokładności pomiaru.

4. TRANSPORT

4.1. Ogólne wymagania dotyczące transportu

Ogólne wymagania dotyczące transportu podano w ST D-M-00.00.00 „Wymagania ogólne” pkt 4.

4.2. Transport sprzętu i materiałów

Sprzęt i materiały do odtworzenia trasy można przewozić dowolnymi środkami transportu.

5. WYKONANIE ROBÓT

5.1. Ogólne zasady wykonania robót

Ogólne zasady wykonania robót podano w ST D-M-00.00.00 „Wymagania ogólne” pkt 5.

5.2. Zasady wykonywania prac pomiarowych

Prace pomiarowe powinny być wykonane zgodnie z obowiązującą Ustawą o infrastrukturze informacji przestrzennej oraz Rozporządzeniem Ministra Administracji i Cyfryzacji w sprawie osnów geodezyjnych, grawimetrycznych i magnetycznych..

Przed przystąpieniem do robót Wykonawca powinien przejąć od Zamawiającego dane zawierające lokalizację i współrzędne punktów głównych trasy oraz reperów.

W oparciu o materiały dostarczone przez Zamawiającego, Wykonawca powinien przeprowadzić obliczenia i pomiary geodezyjne niezbędne do szczegółowego wytyczenia robót.

Prace pomiarowe powinny być wykonane przez osoby posiadające odpowiednie kwalifikacje i uprawnienia.

Wykonawca powinien natychmiast poinformować Inżyniera o wszelkich błędach wykrytych w wytyczeniu punktów głównych trasy i (lub) reperów roboczych. Błędy te powinny być usunięte na koszt Zamawiającego.

Wykonawca powinien sprawdzić czy rzędne terenu określone w dokumentacji projektowej są zgodne z rzeczywistymi rzędnymi terenu. Jeżeli Wykonawca stwierdzi, że rzeczywiste rzędne terenu istotnie różnią się od rzędnych określonych w dokumentacji projektowej, to powinien powiadomić o tym Inżyniera. Ukształtowanie terenu w takim rejonie nie powinno być zmieniane przed podjęciem odpowiedniej decyzji przez Inżyniera. Wszystkie roboty dodatkowe, wynikające z różnic rzędnych terenu podanych w dokumentacji projektowej i rzędnych rzeczywistych, akceptowane przez Inżyniera, zostaną wykonane na koszt Zamawiającego. Zaniechanie powiadomienia Inżyniera oznacza, że roboty dodatkowe w takim przypadku obciążą Wykonawcę.

Wszystkie roboty, które bazują na pomiarach Wykonawcy, nie mogą być rozpoczęte przed zaakceptowaniem wyników pomiarów przez Inżyniera.

Punkty wierzchołkowe, punkty główne trasy i punkty pośrednie osi trasy muszą być zaopatrzone w oznaczenia określające w sposób wyraźny i jednoznaczny charakterystykę i położenie tych punktów. Forma i wzór tych oznaczeń powinny być zaakceptowane przez Inżyniera.

Wykonawca jest odpowiedzialny za ochronę wszystkich punktów pomiarowych i ich oznaczeń w czasie trwania robót. Jeżeli znaki pomiarowe przekazane przez Zamawiającego zostaną zniszczone przez Wykonawcę świadomie lub wskutek zaniedbania, a ich odtworzenie jest konieczne do dalszego prowadzenia robót, to zostaną one odtworzone na koszt Wykonawcy.

Wszystkie pozostałe prace pomiarowe konieczne dla prawidłowej realizacji robót należą do obowiązków Wykonawcy.

5.3. Sprawdzenie wyznaczenia punktów głównych osi trasy i punktów wysokościowych

Punkty wierzchołkowe trasy i inne punkty główne powinny być zastabilizowane w sposób trwały, przy użyciu pali drewnianych lub słupków betonowych, a także dowiązane do punktów pomocniczych, położonych poza granicą robót ziemnych. Maksymalna odległość pomiędzy punktami głównymi na odcinkach prostych nie może przekraczać 500 m.

Zamawiający powinien założyć robocze punkty wysokościowe (repery robocze) wzdłuż osi trasy drogowej, a także przy każdym obiekcie inżynierskim.

Maksymalna odległość między reperami roboczymi wzdłuż trasy drogowej w terenie płaskim powinna wynosić 500 metrów, natomiast w terenie falistym i górskim powinna być odpowiednio zmniejszona, zależnie od jego konfiguracji.

Repery robocze należy założyć poza granicami robót związanych z wykonaniem trasy drogowej i obiektów towarzyszących. Jako repery robocze można wykorzystać punkty stałe na stabilnych, istniejących budowach wzdłuż trasy drogowej. O ile brak takich punktów, repery robocze należy założyć w postaci słupków betonowych lub grubych kształtowników stalowych, osadzonych w gruncie w sposób wykluczający osiadanie, zaakceptowany przez Inżyniera.

Rzędne reperów roboczych należy określać z taką dokładnością, aby średni błąd niwelacji po wyrównaniu był mniejszy od 4 mm/km, stosując niwelację podwójną w nawiązaniu do reperów państwowych.

Repery robocze powinny być wyposażone w dodatkowe oznaczenia, zawierające wyraźne i jednoznaczne określenie nazwy reperu i jego rzędnej.

5.4. Odtworzenie osi trasy

Tyczenie osi trasy należy wykonać w oparciu o dokumentację projektową oraz inne dane geodezyjne przekazane przez Zamawiającego, przy wykorzystaniu sieci poligonizacji państwowej albo innej osnowy geodezyjnej, określonej w dokumentacji projektowej.

Oś trasy powinna być wyznaczona w punktach głównych i w punktach pośrednich w odległości zależnej od charakterystyki terenu i ukształtowania trasy, lecz nie rzadziej niż co 50 metrów.

Dopuszczalne odchylenie sytuacyjne wytyczonej osi trasy w stosunku do dokumentacji projektowej nie może być większe niż 3 cm. Rzędne niwelety punktów osi trasy należy wyznaczyć z dokładnością do 1 cm w stosunku do rzędnych niwelety określonych w dokumentacji projektowej.

Do utrwalenia osi trasy w terenie należy użyć materiałów wymienionych w pkt 2.2.

Usunięcie pali z osi trasy jest dopuszczalne tylko wówczas, gdy Wykonawca robót zastąpi je odpowiednimi palami po obu stronach osi, umieszczonych poza granicą robót.

5.5. Wyznaczenie przekrojów poprzecznych

Wyznaczenie przekrojów poprzecznych obejmuje wyznaczenie krawędzi nasypów i wykopów na powierzchni terenu (określenie granicy robót), zgodnie z dokumentacją projektową oraz w miejscach wymagających uzupełnienia dla poprawnego przeprowadzenia robót i w miejscach zaakceptowanych przez Inżyniera.

Do wyznaczania krawędzi nasypów i wykopów należy stosować dobrze widoczne paliki lub wiechy. Wiechy należy stosować w przypadku nasypów o wysokości przekraczającej 1 metr oraz wykopów głębszych niż 1 metr. Odległość między palikami lub wiechami należy dostosować do ukształtowania terenu oraz geometrii trasy drogowej. Odległość ta co najmniej powinna odpowiadać odstępowi kolejnych przekrojów poprzecznych.

Profilowanie przekrojów poprzecznych musi umożliwiać wykonanie nasypów i wykopów o kształcie zgodnym z dokumentacją projektową.

5.6. Wyznaczenie położenia obiektów mostowych

Dla każdego z obiektów mostowych należy wyznaczyć jego położenie w terenie poprzez:

- a) wytyczenie osi obiektu,
- b) wytyczenie punktów określających usytuowanie (kontur) obiektu, w szczególności przyczółków i filarów mostów i wiaduktów.

W przypadku mostów i wiaduktów dokumentacja projektowa powinna zawierać opis odpowiedniej osnowy realizacyjnej do wytyczenia tych obiektów.

Położenie obiektu w planie należy określić z dokładnością określoną w punkcie 5.4.

6. KONTROLA JAKOŚCI ROBÓT

6.1. Ogólne zasady kontroli jakości robót

Ogólne zasady kontroli jakości robót podano w ST D-M-00.00.00 „Wymagania ogólne” pkt 6.

6.2. Kontrola jakości prac pomiarowych

Kontrolę jakości prac pomiarowych związanych z odtworzeniem trasy i punktów wysokościowych należy prowadzić według ogólnych zasad określonych w przepisach krajowych oraz zgodnie z wymaganiami podanymi w pkt 5.4.

7. OBMIAR ROBÓT

7.1. Ogólne zasady obmiaru robót

Ogólne zasady obmiaru robót podano w ST D-M-00.00.00 „Wymagania ogólne” pkt 7.

7.2. Jednostka obmiarowa

Jednostką obmiarową jest km (kilometr) odtworzonej trasy w terenie.

Obmiar robót związanych z wyznaczeniem obiektów jest częścią obmiaru robót mostowych.

8. ODBIÓR ROBÓT

8.1. Ogólne zasady odbioru robót

Ogólne zasady odbioru robót podano w ST D-M-00.00.00 „Wymagania ogólne” pkt 8.

8.2. Sposób odbioru robót

Odbiór robót związanych z odtworzeniem trasy w terenie następuje na podstawie szkiców i dzienników pomiarów geodezyjnych lub protokołu z kontroli geodezyjnej, które Wykonawca przedkłada Inżynierowi.

9. PODSTAWA PŁATNOŚCI

9.1. Ogólne ustalenia dotyczące podstawy płatności

Ogólne ustalenia dotyczące podstawy płatności podano w ST D-M-00.00.00 „Wymagania ogólne” pkt 9.

9.2. Cena jednostki obmiarowej

Cena 1 km wykonania robót obejmuje:

- sprawdzenie wyznaczenia punktów głównych osi trasy i punktów wysokościowych,
- uzupełnienie osi trasy dodatkowymi punktami,
- wyznaczenie dodatkowych punktów wysokościowych,
- wyznaczenie przekrojów poprzecznych z ewentualnym wytyczeniem dodatkowych przekrojów,
- zastabilizowanie punktów w sposób trwały, ochrona ich przed zniszczeniem i oznakowanie ułatwiające odszukanie i ewentualne odtworzenie.

Płatność robót związanych z wyznaczeniem obiektów mostowych jest ujęta w koszcie robót mostowych.

10. PRZEPISY ZWIĄZANE

Niniejsze zestawienie obejmuje przepisy niedatowane. Przyjęto, że w przypadku powołań niedatowanych, należy stosować ostatnie wydanie przepisu.

1. Ustawa o infrastrukturze informacji przestrzennej
2. Ustawa Prawo geodezyjne i kartograficzne
3. Rozporządzenie Ministra Administracji i Cyfryzacji w sprawie osnów geodezyjnych, grawimetrycznych i magnetycznych

D - 01.02.01 USUNIĘCIE DRZEW I KRZEWÓW**1. WSTĘP****1.1. Przedmiot ST**

Przedmiotem niniejszej specyfikacji technicznej (ST) są wymagania dotyczące wykonania i odbioru robót związanych z usunięciem drzew i krzewów.

1.2. Zakres stosowania ST

Specyfikacja techniczna (ST) stanowi obowiązującą podstawę stosowaną jako dokument przetargowy i kontraktowy przy zlecaniu i realizacji robót na drogach.

1.3. Zakres robót objętych ST

Ustalenia zawarte w niniejszej specyfikacji dotyczą zasad prowadzenia robót związanych z usunięciem drzew i krzewów, wykonywanych w ramach robót przygotowawczych.

1.4. Określenia podstawowe

Stosowane określenia podstawowe są zgodne z obowiązującymi, odpowiednimi normami oraz z definicjami podanymi w ST D-M-00.00.00 „Wymagania ogólne” pkt 1.4.

1.5. Ogólne wymagania dotyczące robót

Ogólne wymagania dotyczące robót podano w ST D-M-00.00.00 „Wymagania ogólne” pkt 1.5.

2. MATERIAŁY

Nie występują.

3. SPRZĘT**3.1. Ogólne wymagania dotyczące sprzętu**

Ogólne wymagania dotyczące sprzętu podano w ST D-M-00.00.00 „Wymagania ogólne” pkt 3.

3.2. Sprzęt do usuwania drzew i krzewów

Do wykonywania robót związanych z usunięciem drzew i krzewów należy stosować:

- piły mechaniczne,
- specjalne maszyny przeznaczone do karczowania pni oraz ich usunięcia z pasa drogowego,
- spycharki,
- koparki lub ciągniki ze specjalnym osprzętem do prowadzenia prac związanych z wyrębem drzew.

4. TRANSPORT**4.1. Ogólne wymagania dotyczące transportu**

Ogólne wymagania dotyczące transportu podano w ST D-M-00.00.00 „Wymagania ogólne” pkt

4.2. Transport pni i karpiny

Pnie, karpinę oraz gałęzie należy przewozić transportem samochodowym. Pnie przedstawiające wartość jako materiał użytkowy (np. budowlany, meblarski itp.) powinny być transportowane w sposób nie powodujący ich uszkodzeń.

5. WYKONANIE ROBÓT**5.1. Ogólne zasady wykonania robót**

Ogólne zasady wykonania robót podano w ST D-M-00.00.00 „Wymagania ogólne” pkt 5.

5.2. Zasady oczyszczania terenu z drzew i krzaków

Roboty związane z usunięciem drzew i krzewów obejmują wycięcie i wykarczowanie drzew i krzewów, wywiezienie pni, karpiny i gałęzi poza teren budowy na miejsce wskazane przez Zamawiającego oraz zasypanie dołów. Pozostałości po karczowaniu oraz drobne gałęzie zaleca się przerobić na zrębki przy pomocy rębaka do gałęzi. Teren pod budowę drogi w pasie robót ziemnych, w miejscach dokopów i w innych miejscach wskazanych w dokumentacji projektowej, powinien być oczyszczony z drzew i krzewów.

Zgoda na prace związane z usunięciem drzew powinna być uzyskana przez Zamawiającego.

Wycinkę drzew o właściwościach materiału użytkowego należy wykonywać w tzw. sezonie rębnym, ustalonym przez Inżyniera.

W miejscach dokopów i tych wykopów, z których grunt jest przeznaczony do wbudowania w nasypy, teren należy oczyścić z roślinności, wykarczować pnie i usunąć korzenie tak, aby zawartość części organicznych w gruntach przeznaczonych do wbudowania w nasypy nie przekraczała 2%.

W miejscach nasypów teren należy oczyścić tak, aby części roślinności nie znajdowały się na głębokości do 60 cm poniżej niwelety robót ziemnych i linii skarp nasypu, z wyjątkiem przypadków podanych w punkcie 5.3.

Roślinność istniejąca w pasie robót drogowych, nie przeznaczona do usunięcia, powinna być przez Wykonawcę zabezpieczona przed uszkodzeniem. Jeżeli roślinność, która ma być zachowana, zostanie uszkodzona lub zniszczona przez Wykonawcę, to powinna być ona odtworzona na koszt Wykonawcy, w sposób zaakceptowany przez odpowiednie władze.

5.3. Usunięcie drzew i krzaków

Pnie drzew i krzaków znajdujące się w pasie robót ziemnych, powinny być wykarczowane, za wyjątkiem następujących przypadków:

- w obrębie nasypów - jeżeli średnica pni jest mniejsza od 8 cm i istniejąca rzędna terenu w tym miejscu znajduje się co najmniej 2 metry od powierzchni projektowanej korony drogi albo powierzchni skarpy nasypu. Pnie pozostawione pod nasypami powinny być ścięte nie wyżej niż 10 cm ponad powierzchnią terenu. Powyższe odstępstwo od ogólnej zasady, wymagającej karczowania pni, nie ma zastosowania, jeżeli przewidziano stopniowanie powierzchni terenu pod podstawę nasypu,
- w obrębie wyokrąglenia skarpy wykopu przecinającego się z terenem. W tym przypadku pnie powinny być ścięte równo z powierzchnią skarpy albo poniżej jej poziomu.

Poza miejscami wykopów doły po wykarczowanych pniach należy wypełnić gruntem przydatnym do budowy nasypów i zagęścić, zgodnie z wymaganiami zawartymi w ST D-02.00.00 „Roboty ziemne”.

Doły w obrębie przewidywanych wykopów, należy tymczasowo zabezpieczyć przed gromadzeniem się w nich wody.

Wykonawca ma obowiązek prowadzenia robót w taki sposób, aby drzewa przedstawiające wartość jako materiał użytkowy (np. budowlany, meblarski itp.) nie utraciły tej właściwości w czasie robót.

Młode drzewa i inne rośliny przewidziane do ponownego sadzenia powinny być wykopane z dużą ostrożnością, w sposób który nie spowoduje trwałych uszkodzeń, a następnie zasadzone w odpowiednim gruncie.

5.4. Zniszczenie pozostałości po usuniętej roślinności

Sposób zniszczenia pozostałości po usuniętej roślinności powinien być zgodny z ustaleniami ST lub wskazaniami Inżyniera.

Zaleca się przerobienie gałęzi na zrębki za pomocą specjalistycznego sprzętu. Prace te powinny odpowiadać zaleceniom producenta sprzętu. Nieużyteczne pozostałości po przeróbce powinny być usunięte przez Wykonawcę z terenu budowy.

Nie zaleca się spalania roślinności usuniętej w czasie robót przygotowawczych ze względu na zanieczyszczanie atmosfery oraz marnowanie cennego materiału drzewnego.

6. KONTROLA JAKOŚCI ROBÓT

6.1. Ogólne zasady kontroli jakości robót

Ogólne zasady kontroli jakości robót podano w ST D-M-00.00.00 „Wymagania ogólne” pkt 6.

6.2. Kontrola robót przy usuwaniu drzew i krzaków

Sprawdzenie jakości robót polega na wizualnej ocenie kompletności usunięcia roślinności, wykarczowania korzeni i zasypania dołów. Zagęszczenie gruntu wypełniającego doły powinno spełniać odpowiednie wymagania określone w ST D-02.03.01 „Wykonanie nasypów”.

7. OBMIAR ROBÓT

7.1. Ogólne zasady obmiaru robót

Ogólne zasady obmiaru robót podano w ST D-M-00.00.00 „Wymagania ogólne” pkt 7.

7.2. Jednostka obmiarowa

Jednostką obmiarową robót związanych z usunięciem drzew i krzewów jest:

- dla pojedynczych drzew - sztuka,
- dla krzaków oraz lasów - hektar.

8. ODBIÓR ROBÓT

8.1. Ogólne zasady odbioru robót

Ogólne zasady odbioru robót podano w ST D-M-00.00.00 „Wymagania ogólne” pkt 8.

8.2. Odbiór robót zanikających i ulegających zakryciu

Odbiorowi robót zanikających i ulegających zakryciu podlega sprawdzenie dołów po wykarczowanych pniach, przed ich zasypaniem.

9. PODSTAWA PŁATNOŚCI

9.1. Ogólne ustalenia dotyczące podstawy płatności

Ogólne ustalenia dotyczące podstawy płatności podano w ST D-M-00.00.00 „Wymagania ogólne” pkt 9.

9.2. Cena jednostki obmiarowej

Płatność należy przyjmować na podstawie jednostek obmiarowych według pkt 7.

Cena wykonania robót obejmuje:

- wycięcie i wykarczowanie drzew i krzewów,
- wywiezienie pni, karpiny i gałęzi poza teren budowy lub przerobienie gałęzi na zrębki,
- ewentualne spalanie pozostałości po karczowaniu,
- zasypanie dołów,
- uporządkowanie miejsca prowadzonych robót.

10. PRZEPISY ZWIĄZANE

Nie występują.

D - 01.02.01.A OCHRONA ISTNIEJĄCYCH DRZEW W OKRESIE BUDOWY DROGI

1. WSTĘP

1.1. Przedmiot ST

Przedmiotem niniejszej specyfikacji technicznej (ST) są wymagania dotyczące wykonania i odbioru robót budowlanych związanych z ochroną istniejących drzew w okresie budowy drogi.

1.2. Zakres stosowania ST

Specyfikacja techniczna (ST) stanowi obowiązującą podstawę jako dokument przetargowy i kontraktowy przy zlecaniu i realizacji robót na drogach.

1.3. Zakres robót objętych ST

Ustalenia zawarte w niniejszej specyfikacji dotyczą zasad wykonania i odbioru robót trwających w okresie budowy drogi, związanych z ochroną i zabezpieczeniem istniejących drzew zlokalizowanych:

- w pasie wykonywania budowlanych robót drogowych, które dokumentacja projektowa, ST lub Inżynier przewiduje pozostawić po zakończeniu budowy,
- na terenie tymczasowych dróg dojazdowych do placu budowy, placów manewrowych i zaplecza budowy, z uwzględnieniem tymczasowego zabezpieczenia na okres budowy, stałego zabezpieczenia na okres po zakończeniu budowy i pielęgnacji drzew uszkodzonych w czasie prowadzenia robót.

1.4. Określenia podstawowe

1.4.1. Drzewo – roślina wieloletnia drzewiasta o silnie zdrewniałym pędzie głównym (pniu).

1.4.2. Korona – górna część drzewa utworzona przez jego pędy boczne.

1.4.3. Ziemia urodzajna – ziemia posiadająca właściwości zapewniające roślinom prawidłowy rozwój.

1.4.4. Forma pienna – forma drzew z pniami wysokości od 1,8 do 2,2 m, z wyraźnym nie przyciętym przewodnikiem i uformowaną koroną.

1.4.5. Bryła korzeniowa – uformowana bryła ziemi z przerastającymi ją korzeniami rośliny.

1.4.6. Pozostałe określenia podstawowe są zgodne z obowiązującymi, odpowiednimi polskimi normami i z definicjami podanymi w ST D-M-00.00.00 „Wymagania ogólne” [1] pkt 1.4.

1.5. Ogólne wymagania dotyczące robót

Ogólne wymagania dotyczące robót podano w ST D-M-00.00.00 „Wymagania ogólne” [1], pkt 1.5.

2. MATERIAŁY

2.1. Ogólne wymagania dotyczące materiałów

Ogólne wymagania dotyczące materiałów, ich pozyskiwania i składowania, podano w ST D-M-00.00.00 „Wymagania ogólne” [1] pkt 2.

2.2. Materiały do wykonania robót

2.2.1. Zgodność materiałów z dokumentacją projektową

Materiały do wykonania robót powinny być zgodne z ustaleniami dokumentacji projektowej lub ST.

2.2.2. Stosowane materiały

Przy ochronie i zabezpieczeniu istniejących drzew w okresie budowy drogi można stosować następujące materiały:

- a) materiały do wykonania tymczasowej ochrony drzew, jak:
 - deski iglaste grubości min. 20 mm, słupki drewniane, żerdzie, itp.,
 - maty słomiane,
 - zużyte opony samochodowe,

- drut, taśmę stalową, gwoździe,
 - wodę,
- b) materiały pielęgnacyjne drzew uszkodzonych, jak:
- preparaty emulsyjne, powierzchniowe,
 - środki impregnujące,
 - wodę.

Materiały stosowane do tymczasowej ochrony drzew i materiały pielęgnacyjne powinny być zaproponowane przez Wykonawcę i zaakceptowane przez Inżyniera.

Zaleca się, aby elementy stalowe były ocynkowane lub w inny sposób zabezpieczone przed korozją,

3. SPRZĘT

3.1. Ogólne wymagania dotyczące sprzętu

Ogólne wymagania dotyczące sprzętu podano w ST D-M-00.00.00 „Wymagania ogólne” [1], pkt 3.

3.2. Sprzęt stosowany do wykonania robót

Przy wykonywaniu robót Wykonawca, w zależności od potrzeb, powinien wykazać się możliwością korzystania ze sprzętu dostosowanego do przyjętej metody robót:

a) sprzętu do tymczasowej ochrony drzew:

- ręcznego sprzętu do prac ziemnych jak szpadle, drągi, łopaty,
- samochodu skrzyniowego do transportu,
- sprzętu do podlewania, z ew. przewoźnymi zbiornikami do wody, ew. wiadrami, konewkami,
- wyposażenia pomocniczego, drobnych narzędzi, drabin itp.,

b) sprzętu do pielęgnacji drzew uszkodzonych:

- ręcznego sprzętu pomocniczego, jak: piły, sekatory, dłuta, noże, skrobaki,
- ręcznego sprzętu do robót ziemnych, jak szpadle, łopaty itp.

Sprzęt powinien odpowiadać wymaganiom określonym w dokumentacji projektowej, ST, instrukcjach producentów lub propozycji Wykonawcy i powinien być zaakceptowany przez Inżyniera.

4. TRANSPORT

4.1. Ogólne wymagania dotyczące transportu

Ogólne wymagania dotyczące transportu podano w ST D-M-00.00.00 „Wymagania ogólne” [1] pkt 4.

4.2. Transport materiałów

Materiały do wykonania robót można przewozić dowolnymi środkami transportu, w warunkach zabezpieczających je przed zanieczyszczeniem, zmieszaniem z innymi materiałami i nadmiernym zawilgoceniem lub wysuszeniem.

5. WYKONANIE ROBÓT

5.1. Ogólne zasady wykonania robót

Ogólne zasady wykonania robót podano w ST D-M-00.00.00 „Wymagania ogólne” [1] pkt 5.

5.2. Zasady wykonywania robót

Sposób wykonania robót powinien być zgodny z dokumentacją projektową i ST. W przypadku braku wystarczających danych można korzystać z ustaleń podanych w niniejszej specyfikacji oraz z informacji podanych w załącznikach.

Podstawowe czynności przy wykonywaniu robót obejmują:

1. roboty przygotowawcze,
2. roboty zabezpieczające drzewo lub czynności pielęgnacyjne,
3. roboty wykończeniowe.

5.3. Roboty przygotowawcze

Przed przystąpieniem do robót należy, na podstawie dokumentacji projektowej, ST lub wskazań Inżyniera:

- ustalić lokalizację drzewa podlegającego zabezpieczeniu,
- usunąć przeszkody, np. drzewa, krzaki, elementy ogrodzeń itd.

Zaleca się korzystanie z ustaleń ST D-01.00.00 [2] w zakresie niezbędnym do wykonania robót przygotowawczych oraz z ustaleń ST D-02.00.00 [3] przy występowaniu robót ziemnych.

5.4. Tymczasowe zabezpieczenie drzew, na okres budowy

Tymczasowe zabezpieczenie drzew, które pozostaną w terenie po zakończeniu robót drogowych, a są narażone na uszkodzenia w czasie robót budowlanych, wymaga wykonania wszystkich czynności:

- w sposób uniemożliwiający uszkodzenie mechaniczne drzew,
- tylko ręcznie w zasięgu korony drzewa i w odległości co najmniej 2 m na zewnątrz od obrysu korony drzewa, przy czym wyjątkowe zastosowanie sprzętu mechanicznego wymaga zgody Inżyniera.

W zasięgu korony drzewa i w odległości co najmniej 2 m na zewnątrz od obrysu korony drzewa (lub w strefie 4×4 m wokół drzewa) nie powinno dopuścić się do:

- wykonania placów składowych i dróg dojazdowych,
- poruszania się sprzętu mechanicznego,
- składowania materiałów budowlanych,
- zmian poziomu gruntu.

Zaleca się, aby w strefie do 10 m od pnia drzewa nie składować cementu, kruszywa, olejów, paliw i lepiszcz.

Zaleca się, aby roboty ziemne w obrębie korzeni drzewa nie były prowadzone w okresie wegetacji roślin, a szczególnie w okresie letnim. Najkorzystniejszym okresem do wykonania tych robót są miesiące od października do kwietnia.

Zaleca się, aby czasowe wykopy instalacyjne wykonywane w strefie korzeniowej drzew były wykonywane wyłącznie ręcznie. Za deskowaniem czasowego wąskiego wykopu powinno się wykonać osłonę korzeni w formie szczeliny o szerokości $0,3 \div 0,5$ m i głębokości $1,5 \div 2,0$ m wypełnionej kompostem i torfem. Wskazane jest wykonanie takiej osłony rok wcześniej niż właściwy wykop. Z osłon takich można zrezygnować pod warunkiem wykonania robót instalacyjnych poza okresem wegetacji roślin (patrz rys. 1).

Zabezpieczenie drzewa na okres budowy drogi powinno obejmować:

- owinięcie pnia matami słomianymi (np. w ilości 4 m^2 na jeden pień) lub zużytymi oponami samochodowymi, a następnie oszalowanie ich deskami do wysokości pierwszych gałęzi. Dolna część każdej deski powinna opierać się na podłożu, będąc lekko wkopaną w grunt lub obsypaną ziemią. Oszalowanie powinno być otoczone opaskami z drutu lub taśmy stalowej w odległości wzajemnej co $40 \div 60$ cm,
- przykrycie odkrytych korzeni matami słomianymi w ilości około 4 m^2 na jedno drzewo,
- podlewanie drzewa wodą w ilości około 20 dm^3 na jedno drzewo przez cały okres trwania robót, w zależności od warunków atmosferycznych oraz wskazań Inżyniera.

Po zakończeniu robót należy wykonać demontaż zabezpieczenia drzewa, obejmujący:

- rozebranie konstrukcji zabezpieczającej drzewo,
- usunięcie materiałów zabezpieczających,
- lekkie spulchnienie ziemi w strefie korzeniowej drzewa.

5.5. Pielęgnacja drzew, uszkodzonych w czasie prowadzenia robót budowlanych

Drzewa uszkodzone w czasie prowadzenia robót powinny być natychmiast poddane zabiegom pielęgnacyjnym.

Należy wykonać następujące zabiegi pielęgnacyjne uzależnione od rodzaju uszkodzenia:

a) przy uszkodzeniu korzeni:

- zmniejszyć koronę drzewa, proporcjonalnie do ubytku korzeni,
- wykonać cięcia sanitarne korzeni pod kątem prostym, dokonując cięcia tam, gdzie zaczyna się korzeń zdrowy (żywy),
- zabezpieczyć powierzchnię ran preparatem impregnującym,
- posypać glebę na bieżąco zabezpieczone korzenie,
- zastąpić, przynajmniej w najbliższym otoczeniu uszkodzonych korzeni, dotychczasową ziemię glebą bardziej zasobną,

b) przy uszkodzeniu gałęzi:

- wykonywać cięcia gałęzi o średnicy powyżej 3 cm zawsze trzyetapowo,
- zabezpieczyć natychmiast powstałą ranę po usunięciu żywej gałęzi:
 - o średnicy do 10 cm, zasmarowując w całości preparatem o działaniu powierzchniowym,
 - o średnicy ponad 10 cm, zabezpieczając dwuskładnikowo, tj. krawędzie rany (miejsca, z których będzie wyrastała tkanka żywa – kalus) i drewno czynne (pierścień o

grubości 1,5 ÷ 2 cm) – środkiem o działaniu powierzchniowym, a pozostałą część rany wewnątrz pierścienia – środkiem impregnującym,

c) przy ubytkach powierzchniowych:

- wygładzić i uformować powierzchnię rany,
- uformować krawędź rany (ubytku),
- zabezpieczyć całą powierzchnię rany, z tym, że świeże rany zabezpieczyć jedynie przez zaszmarowanie w całości preparatem emulsyjnym, powierzchniowym typu Dendromal, Lak-Balsam lub Funaben.

5.6. Roboty wykończeniowe

Roboty wykończeniowe powinny być zgodne z dokumentacją projektową i ST. Do robót wykończeniowych należą prace związane z dostosowaniem wykonanych robót do istniejących warunków terenowych, takie jak:

- odtworzenie przeszkód czasowo usuniętych,
- niezbędne uzupełnienia zniszczonej w czasie robót roślinności, np. zatrawienia,
- roboty porządkujące otoczenie terenu robót.

6. KONTROLA JAKOŚCI ROBÓT

6.1. Ogólne zasady kontroli jakości robót

Ogólne zasady kontroli jakości robót podano w ST D-M-00.00.00 „Wymagania ogólne” [1] pkt 6.

6.2. Badania przed przystąpieniem do robót

Przed przystąpieniem do robót Wykonawca powinien:

- uzyskać wymagane dokumenty, dopuszczające wyroby budowlane do obrotu i powszechnego stosowania (aprobaty techniczne, certyfikaty zgodności, deklaracje zgodności, ew. badania materiałów wykonane przez dostawców itp.),
- ew. wykonać własne badania właściwości materiałów przeznaczonych do wykonania robót, określone w pktcie 2 lub ustalone przez Inżyniera,
- sprawdzić cechy zewnętrzne gotowych materiałów z tworzyw i prefabrykowanych.

Wszystkie dokumenty oraz wyniki badań Wykonawca przedstawia Inżynierowi do akceptacji.

6.3. Badania w czasie robót

6.3.1. Badania wykonania tymczasowej ochrony drzew

Badania wykonania tymczasowej ochrony drzew dotyczą sprawdzenia:

- obudowy drzewa w zakresie spełniania warunków zabezpieczenia przed uszkodzeniami mechanicznymi, wymienionymi w pktcie 5.4,
- zaopatrzenia drzewa w wodę i powietrze, zgodnie z pkttem 5.4,
- ewentualnych uszkodzeń drzewa, w tym pnia, korzeni i konarów, w czasie robót zabezpieczających.

6.3.2. Badania robót pielęgnacyjnych drzew uszkodzonych

Roboty pielęgnacyjne drzew uszkodzonych w czasie budowy drogi polegają na sprawdzeniu, w nawiązaniu do ustaleń pktu 5.6:

- zabezpieczeń glebą uszkodzonych korzeni,
- stopnia zaopatrzenia drzewa w wodę i powietrze.

7. OBMIAR ROBÓT

7.1. Ogólne zasady obmiaru robót

Ogólne zasady obmiaru robót podano w ST D-M-00.00.00 „Wymagania ogólne” [1] pkt 7.

7.2. Jednostka obmiarowa

Jednostką obmiarową jest sztuka zabezpieczonego drzewa.

8. ODBIÓR ROBÓT

8.1. Ogólne zasady odbioru robót

Ogólne zasady odbioru robót podano w ST D-M-00.00.00 „Wymagania ogólne” [1] pkt 8.

Roboty uznaje się za wykonane zgodnie z dokumentacją projektową, ST i wymaganiami Inżyniera, jeżeli wszystkie pomiary i badania z zachowaniem tolerancji wg pkt 6 dały wyniki pozytywne.

8.2. Odbiór robót zanikających i ulegających zakryciu

Odbiorowi robót zanikających i ulegających zakryciu podlegają:

- a) w zakresie robót stałego zabezpieczenia drzew – roboty określone w odpowiednich ST, wymienionych w pkt 5.5 niniejszej specyfikacji,
- b) w zakresie robót pielęgnacyjnych drzew uszkodzonych – cięcie i zabezpieczenie uszkodzonych korzeni oraz wymiana gruntu w najbliższym otoczeniu uszkodzonych korzeni.

9. PODSTAWA PŁATNOŚCI

9.1. Ogólne ustalenia dotyczące podstawy płatności

Ogólne ustalenia dotyczące podstawy płatności podano w ST D-M-00.00.00 „Wymagania ogólne” [1] pkt 9.

9.2. Cena jednostki obmiarowej

Cena zabezpieczenia 1 sztuki drzewa obejmuje:

- roboty przygotowawcze, pomiarowe,
- pozyskanie miejsca składowania materiałów,
- dostarczenie materiałów i sprzętu,
- wykonanie zabezpieczenia drzewa lub pielęgnacji drzewa uszkodzonego, zgodnie z wymaganiami dokumentacji projektowej i specyfikacji technicznej,
- przeprowadzenie pomiarów i badań wymaganych w niniejszej specyfikacji technicznej,
- odwiezienie sprzętu,
- uporządkowanie terenu robót.

9.3. Sposób rozliczenia robót tymczasowych i prac towarzyszących

Cena wykonania robót określonych niniejszą ST obejmuje:

- roboty tymczasowe, które są potrzebne do wykonania robót podstawowych, ale nie są przekazywane Zamawiającemu i są usuwane po wykonaniu robót podstawowych,
- prace towarzyszące, które są niezbędne do wykonania robót podstawowych, niezaliczane do robót tymczasowych, jak geodezyjne wytyczenie robót itd.

10. PRZEPISY ZWIĄZANE

10.1. Ogólne specyfikacje techniczne (ST)

1. D-M-00.00.00 Wymagania ogólne
2. D-01.00.00 Roboty przygotowawcze
3. D-02.00.00 Nawierzchnia z betonowej kostki brukowej dla dróg i ulic oraz placów i chodników
4. D-09.01.01 Zieleń drogowa

10.2. Inne dokumenty

1. Zasady ochrony środowiska w drogownictwie. Dział 4. Ochrona środowiska w budowie dróg. GDDP, Warszawa 2002

11. ZAŁĄCZNIKI

ZAŁĄCZNIK 1**ZASADY TYMCZASOWEGO ZABEZPIECZENIA DRZEW (wg [5])**

Tymczasowe zabezpieczenie drzewa, które pozostanie w terenie po zakończeniu robót drogowych i jest narażone na uszkodzenia związane z robotami drogowymi, wykonuje się przede wszystkim:

- na obszarze pasa robót drogowych, poza jezdnią, gdy nie zajdą zmiany poziomu gruntu,
- na terenie zaplecza budowy drogi,
- w pobliżu dróg tymczasowych, związanych z dojazdem do placu budowy.

Wokół każdego zagrożonego drzewa z zagrożoną bryłą korzeniową, zaleca się wydzielić strefę bezpieczeństwa o minimalnych wymiarach 4×4 m, wygradzoną płotem z desek lub żerdzi. Konstrukcja wygradzenia oparta jest na słupkach, wbitych w narożnikach. Wzmocnienie wygradzenia dokonuje się drutem lub taśmą stalową, opasującą całość wygradzenia. Wokół wygradzenia, w połowie jego wysokości, zaleca się umieścić pomalowaną deskę, zwracającą uwagę na wykonane zabezpieczenie. Na rysunku 6 przedstawiono przykład zabezpieczenia drzewa i jego bryły korzeniowej z lokalizacją urządzeń i materiałów placu budowy.

Zaleca się, aby w strefie do 10 m od pnia drzewa nie składować cementu, kruszywa, olejów, paliw i lepiszcz, jako materiałów powodujących duże zagęszczenie gruntu względnie niebezpiecznych dla gleb w przypadku awarii, np. wycieku.

Drzewa, przy których głównym zadaniem jest ochrona ich pnia, mogą być zabezpieczane w sposób bezpośrednio chroniący pień.

ZAŁĄCZNIK 2**ZASADY STAŁEGO ZABEZPIECZENIA DRZEW NA TERENIE BUDOWY DROGI (wg N.P. Ornatski: Drogi i ochrona przyrody, Transport 1982)**

Pozostawienie istniejących drzew (niewycinanie ich) przy budowie drogi powinno być najszerzej stosowaną praktyką projektową i wykonawczą.

Najczęściej drzewa pozostawia się na zewnętrznym terenie granicznym pasa drogowego (pasa wyłączenia), na obszarze przyszłych miejsc obsługi podróży, parkingów, miejsc wypoczynku i w pasach dzielących dróg dwujezdniowych, pod warunkiem, że w zasadzie:

- teren projektowany będzie obniżony lub podwyższony w stosunku do terenu istniejącego, w sposób pozwalający na zastosowanie rozwiązań technicznych, umożliwiających pozostawienie drzewa na stałe w terenie,
- drzewo nie ograniczy widoczności poziomej i pionowej na drodze,
- system korzeniowy drzewa nie będzie zagrażał niszczeniem konstrukcji jezdni drogi.

Drzewa, które przewidziano do pozostawienia, w czasie wykonywania robót ziemnych mogą być poddane niekorzystnym oddziaływaniom, np.:

- w wykopach mogą nastąpić podcięcia korzeni oraz pogorszenie nawodnienia bryły korzeniowej,
- w nasypach, zasypianie dolnej części drzewa może spowodować gnicie pnia oraz utrudnienie dostępu powietrza i wody do korzeni.

Decyzja o pozostawieniu drzewa zależy od stanu zdrowia drzewa i sposobu pogorszenia tego stanu w zależności od wysokości nasypu, gatunku drzewa, głębokości bryły korzeniowej i warunków nawodnienia. Drzewa z głębokim systemem korzeniowym, takie jak dąb, są bardziej odporne na zasypianie dolnej części pnia niż drzewa z powierzchniowym systemem korzeniowym, takie jak wiąz, topole, wierzby, akacje. Rodzaj gruntu wpływa również na możliwość pogorszenia stanu drzewa. Ciężka gleba gliniasta może pogarszać stan korzeni nawet przy kilkucentymetrowej nadsypce terenu, natomiast grunty piaszczyste są mniej szkodliwe przy grubszej warstwie. Zasyпка żwiru lub kruszywem kamiennym nie jest zbyt szkodliwa, gdyż umożliwia łatwiejsze napowietrzenie i nawodnienie korzeni, a ułożenie warstwy $5 \div 10$ cm żwiru zwykle powoduje wypuszczenie nowych korzeni w tę warstwę. Również obniżenie terenu o $10 \div 15$ cm wokół drzewa spowoduje jego szybkie dostosowanie się do nowych warunków.

Przy głębszych wykopach (ponad 0,5 m), wymagane są specjalne konstrukcje chroniące drzewo, zwykle w postaci studni szczelnie chroniących ucieczkę wody lub muru kamiennego układanego na sucho. Przy nasypach z gruntu związłego wokół drzewa z rozwiniętą bryłą korzeniową, wykonuje się wokół pnia okrągłą studnię na wysokości nasypu. Odległość od ściany studni do pnia średnicy 8-10 cm powinno wynosić co najmniej 50 cm. Na terenach zamieszkałych wewnątrz studni pozostawia się puste, a wierzch studni przykrywa się metalowym rusztem. Poza terenami zamieszkałymi, studnię wypełnia się piaskiem i ew. węglem drzewnym w stosunku 1:1, a na wierzchu układa się warstwę $10 \div 12$ cm żwiru lub kruszywa, tak aby warstwa ta zrównana była z poziomem otaczającego gruntu. W zależności od potrzeb można zastosować odwodnienie studni sączkami żwirowymi lub ceramicznymi i z tworzyw sztucznych.

Pojedyncze cenne drzewa można zabezpieczyć przy większej różnicy obniżonego terenu, np. przy wysokości 1 ÷ 1,2 m usypać ścięty stożek gruntowy ze skarpami 1:1. Jeśli teren zostanie obniżony na głębokość większą od 1 m, wokół drzewa wykonuje się ściankę oporową o kształcie okrągłym lub prostokątnym z kamienia, klinkieru lub betonu, z otworami. Na terenie miejsc wypoczynkowych ściankę wokół drzewa można wykorzystać jako ławkę, odpowiednio ją dostosowując do odpoczynku podróżnych (rys. 2c).

ZAŁĄCZNIK 3

RYSUNKI

Rys. 1. Wykonywanie wykopów instalacyjnych w obrębie strefy korzeniowej drzew (wg [5])

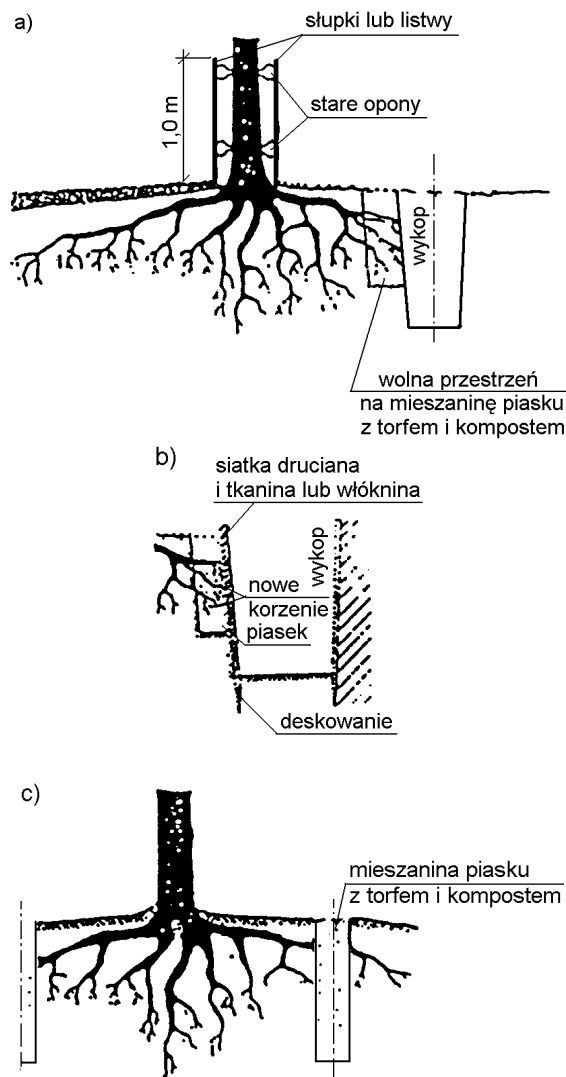

- a) przekrój ogólny, b) szczegół wykopu, c) wstępna faza zabezpieczenia, wykonywana najlepiej rok przed właściwym wykopem

Rys. 2. Zabezpieczenie drzew przy obniżeniu terenu, po wykonaniu wykopów
(wg N.P. Ornatski: Drogi i ochrona przyrody, Transport 1982)

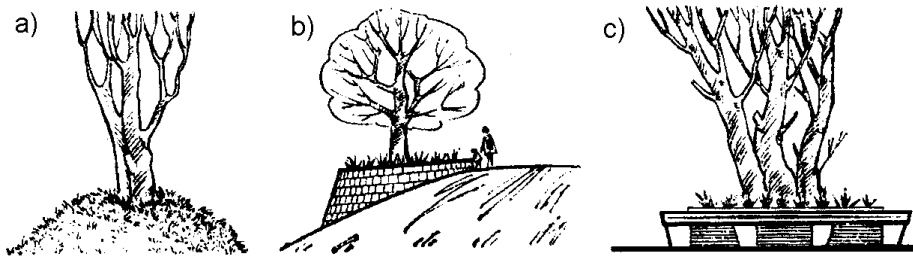

- a) pozostawiony ścięty stożek z gruntu, ochraniający korzenie drzewa
- b) ścianka podporowa z kamienia wokół drzewa pozostawionego na skarpie
- c) ścianka oporowa dostosowana do odpoczynku podróżnych przez wykonanie ławki na jej górnej powierzchni

Rys. 3. Niecka o łagodnym pochyleniu, dostosowująca drzewo do otaczającego terenu podwyższonego o $0,2 \div 0,4$ m
(wg [5])

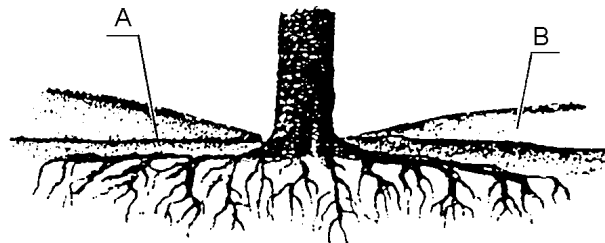

A - pierwotny poziom gruntu B - obsypka z lekkiej ziemi

Rys. 4. Pień drzewa obsypany na wysokość $0,2 \div 0,5$ m ze specjalnymi napowietrzającymi warstwami żwirowymi (wg [5])

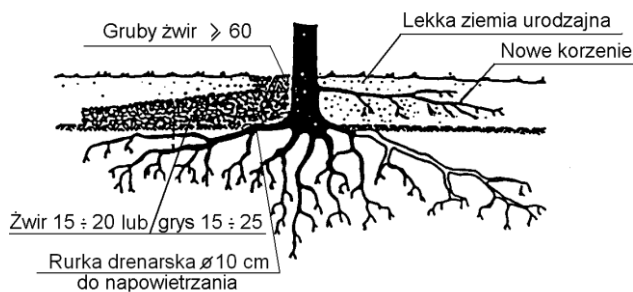

Rys. 5. Studzienka zabezpieczająca pień drzewa przy podwyższeniu terenu powyżej 0,5 m (wg [5])

Przekrój - wariant I

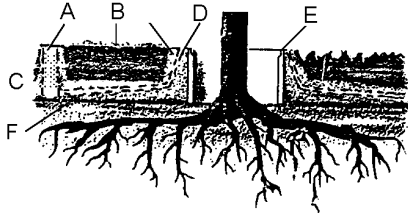

Przekrój - wariant II

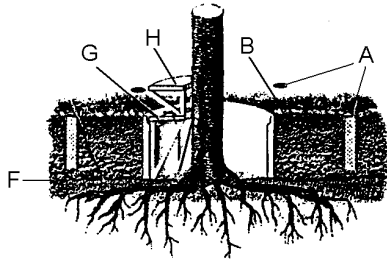

Objaśnienia:

- A – szyb napowietrzający z ażurowym przykryciem,
- B – nowy poziom terenu,
- C – żwir,
- D – perforowane rurki drenarskie,
- E – krąg betonowy,
- F – dawny poziom terenu,
- G – metalowa kratka, H – ławka

Rzut z góry

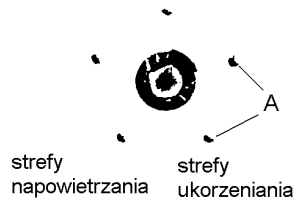

Rys. 6. Przykład ekologicznego zabezpieczenia drzewa z bryłą korzeniową na placu składowym (wg [5])

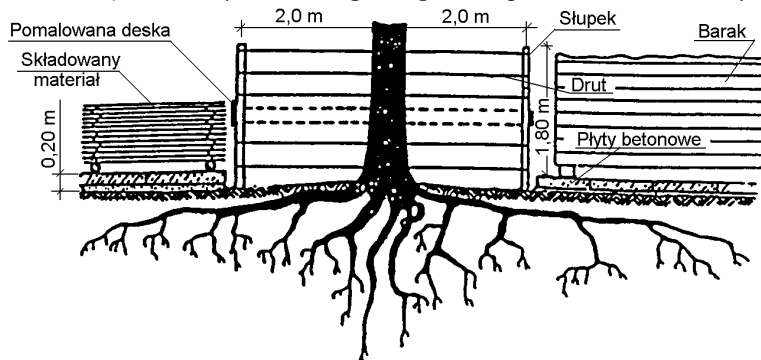

(Oprócz wyгородzenia drzewa płotem z desek lub żerdzi pokazano z lewej sposób składowania materiału, a z prawej lokalizację baraku budowy)

D - 01.02.02 ZDJĘCIE WARSTWY HUMUSU**1. WSTĘP****1.1. Przedmiot ST**

Przedmiotem niniejszej specyfikacji technicznej (ST) są wymagania dotyczące wykonania i odbioru robót związanych ze zdjęciem warstwy humusu i/lub darniny.

1.2. Zakres stosowania ST

Specyfikacja techniczna (ST) stanowi obowiązującą podstawę stosowaną jako dokument przetargowy i kontraktowy przy zlecaniu i realizacji robót na drogach.

1.3. Zakres robót objętych ST

Ustalenia zawarte w niniejszej specyfikacji dotyczą zasad prowadzenia robót związanych ze zdjęciem warstwy humusu i/lub darniny, wykonywanych w ramach robót przygotowawczych.

1.4. Określenia podstawowe

Stosowane określenia podstawowe są zgodne z obowiązującymi, odpowiednimi polskimi normami oraz z definicjami podanymi w ST D-M-00.00.00 „Wymagania ogólne” pkt 1.4.

1.5. Ogólne wymagania dotyczące robót

Ogólne wymagania dotyczące robót podano w ST D-M-00.00.00 „Wymagania ogólne” pkt 1.5.

2. MATERIAŁY

Nie występują.

3. SPRZĘT**3.1. Ogólne wymagania dotyczące sprzętu**

Ogólne wymagania dotyczące sprzętu podano w ST D-M-00.00.00 „Wymagania ogólne” pkt 3.

3.2. Sprzęt do zdjęcia humusu i/lub darniny

Do wykonania robót związanych ze zdjęciem warstwy humusu lub/i darniny należy stosować:

- równiarki,
- spycharki,
- łopaty, szpadle i inny sprzęt do ręcznego wykonywania robót ziemnych - w miejscach, gdzie prawidłowe wykonanie robót sprzętem zmechanizowanym nie jest możliwe,
- koparki/ładowarki i samochody samowyladowcze - w przypadku transportu na odległość wymagającą zastosowania takiego sprzętu,
- noże do cięcia darniny.

4. TRANSPORT**4.1. Ogólne wymagania dotyczące transportu**

Ogólne wymagania dotyczące transportu podano w ST D-M-00.00.00 „Wymagania ogólne” pkt 4.

4.2. Transport humusu i darniny

Humus należy przemieszczać z zastosowaniem równiarek lub spycharek albo przewozić transportem samochodowym. Wybór środka transportu zależy od odległości, warunków lokalnych i przeznaczenia humusu.

5. WYKONANIE ROBÓT**5.1. Ogólne zasady wykonania robót**

Ogólne zasady wykonania robót podano w ST D-M-00.00.00 „Wymagania ogólne” pkt 5.

Teren pod budowę drogi w pasie robót ziemnych, w miejscach dokopów i w innych miejscach wskazanych w dokumentacji projektowej powinien być oczyszczony z humusu i/lub darniny.

5.2. Zdjęcie warstwy humusu

Warstwa humusu powinna być zdjęta z przeznaczeniem do późniejszego użycia przy umacnianiu skarp, zakładaniu trawników, sadzeniu drzew i krzewów oraz do innych czynności określonych w dokumentacji projektowej. Zagospodarowanie nadmiaru humusu powinno być wykonane zgodnie z ustaleniami ST lub wskazaniami Inżyniera.

Humus należy zdejmować mechanicznie z zastosowaniem równiarek lub spycharek. W wyjątkowych sytuacjach, gdy zastosowanie maszyn nie jest wystarczające dla prawidłowego wykonania robót, względnie może stanowić zagrożenie dla bezpieczeństwa robót (zmienna grubość warstwy humusu, sąsiedztwo budowli), należy dodatkowo stosować ręczne wykonanie robót, jako uzupełnienie prac wykonywanych mechanicznie.

Warstwę humusu należy zdjąć z powierzchni całego pasa robót ziemnych oraz w innych miejscach określonych w dokumentacji projektowej lub wskazanych przez Inżyniera.

Grubość zdejmowanej warstwy humusu (zależna od głębokości jego zalegania, wysokości nasypu, potrzeb jego wykorzystania na budowie itp.) powinna być zgodna z ustaleniami dokumentacji projektowej, ST lub wskazana przez Inżyniera, według faktycznego stanu występowania. Stan faktyczny będzie stanowił podstawę do rozliczenia czynności związanych ze zdjęciem warstwy humusu.

Zdjęty humus należy składować w regularnych przyzmacach. Miejsca składowania humusu powinny być przez Wykonawcę tak dobrane, aby humus był zabezpieczony przed zanieczyszczeniem, a także najeżdżaniem przez pojazdy. Nie należy zdejmować humusu w czasie intensywnych opadów i bezpośrednio po nich, aby uniknąć zanieczyszczenia gliną lub innym gruntem nieorganicznym.

Jeżeli zdjęty humus nie będzie wykorzystywany do ponownego ułożenia należy uzgodnić z Zamawiającym miejsce odwiezienia poza teren budowy.

6. KONTROLA JAKOŚCI ROBÓT

6.1. Ogólne zasady kontroli jakości robót

Ogólne zasady kontroli jakości robót podano w ST D-M-00.00.00 „Wymagania ogólne” pkt 6.

6.2. Kontrola usunięcia humusu lub/i darniny

Sprawdzenie jakości robót polega na wizualnej ocenie kompletności usunięcia humusu lub/i darniny.

7. OBMIAR ROBÓT

7.1. Ogólne zasady obmiaru robót

Ogólne zasady obmiaru robót podano w ST D-M-00.00.00 „Wymagania ogólne” pkt 7.

7.2. Jednostka obmiarowa

Jednostką obmiarową jest m³ (metr sześcienny) zdjętej warstwy humusu lub/i darniny.

8. ODBIÓR ROBÓT

Ogólne zasady odbioru robót podano w ST D-M-00.00.00 „Wymagania ogólne” pkt 8.

9. PODSTAWA PŁATNOŚCI

9.1. Ogólne ustalenia dotyczące podstawy płatności

Ogólne ustalenia dotyczące podstawy płatności podano w ST D-M-00.00.00 „Wymagania ogólne” pkt 9.

9.2. Cena jednostki obmiarowej

Cena 1 m³ wykonania robót obejmuje zdjęcie humusu wraz z hałdowaniem w przyzmy wzdłuż drogi lub odwiezieniem na odkład,

10. PRZEPISY ZWIĄZANE

Nie występują.

D - 01.02.04 ROZBIÓRKA ELEMENTÓW ZAGOSPODAROWANIA TERENU

1. WSTĘP

1.1. Przedmiot ST

Przedmiotem niniejszej specyfikacji technicznej (ST) są wymagania dotyczące wykonania i odbioru robót związanych z wykonaniem robót rozbiórkowych.

1.2. Zakres stosowania ST

Specyfikacja techniczna (ST) stanowi obowiązującą podstawę stosowaną jako dokument przetargowy i kontraktowy przy zlecaniu i realizacji robót na drogach.

1.3. Zakres robót objętych ST

Ustalenia zawarte w niniejszej specyfikacji dotyczą zasad prowadzenia robót związanych z rozbiórką:

- warstw nawierzchni,
- nawierzchni z betonu,
- krawężników, obrzeży i oporników,
- ścieków,
- chodników,
- zjazdów,
- znaków drogowych
- urządzeń BRD,
- zbiornika p.poż.
- pomnika lokomotywy

1.4. Określenia podstawowe

Stosowane określenia podstawowe są zgodne z obowiązującymi, odpowiednimi polskimi normami oraz z definicjami podanymi w ST D-M-00.00.00 „Wymagania ogólne” pkt 1.4.

1.5. Ogólne wymagania dotyczące robót

Ogólne wymagania dotyczące robót podano w ST D-M-00.00.00 „Wymagania ogólne” pkt 1.5.

2. MATERIAŁY

2.1. Ogólne wymagania dotyczące materiałów

Ogólne wymagania dotyczące materiałów, ich pozyskiwania i składowania, podano w ST D-M-00.00.00 „Wymagania ogólne” pkt 2.

3. SPRZĘT

3.1. Ogólne wymagania dotyczące sprzętu

Ogólne wymagania dotyczące sprzętu podano w ST D-M-00.00.00 „Wymagania ogólne” pkt 3.

3.2. Sprzęt do rozbiórki

Do wykonania robót związanych z rozbiórką elementów dróg, ogrodzeń może być wykorzystany sprzęt podany poniżej, lub inny zaakceptowany przez Inżyniera:

- spycharki,
- ładowarki,
- żurawie samochodowe,
- samochody ciężarowe,
- zrywarki,
- młoty pneumatyczne,
- piły mechaniczne,
- frezarki nawierzchni,
- koparki,
- inny sprzęt do robót ręcznych jak młoty, kilofy itp.

4. TRANSPORT

4.1. Ogólne wymagania dotyczące transportu

Ogólne wymagania dotyczące transportu podano w ST D-M-00.00.00 „Wymagania ogólne” pkt 4.

4.2. Transport materiałów z rozbiórki

Materiał z rozbiórki można przewozić dowolnym środkiem transportu. Z zastrzeżeniem, że materiały które można ponownie wykorzystać w procesie budowlanym należy przewozić w sposób zapobiegający wymieszaniu z innymi materiałami.

5. WYKONANIE ROBÓT

5.1. Ogólne zasady wykonania robót

Ogólne zasady wykonania robót podano w ST D-M-00.00.00 „Wymagania ogólne” pkt 5.

5.2. Wykonanie robót rozbiórkowych

Roboty rozbiórkowe elementów dróg, ogrodzeń i innych wymienionych w punkcie 1.3 obejmują usunięcie z terenu budowy wszystkich elementów zgodnie z dokumentacją projektową, ST lub wskazanych przez Inżyniera.

Jeśli dokumentacja projektowa nie zawiera dokumentacji inwentaryzacyjnej lub/i rozbiórkowej, Inżynier może polecić Wykonawcy sporządzenie takiej dokumentacji, w której zostanie określony przewidziany odzysk materiałów.

Roboty rozbiórkowe można wykonywać mechanicznie lub ręcznie w sposób określony w ST lub przez Inżyniera.

W przypadku usuwania warstw nawierzchni z zastosowaniem frezarek drogowych, należy spełnić warunki określone w ST D - 05.03.11.00. FREZOWANIE NAWIERZCHNI ASFALTOWEJ NA ZIMNO.

Wszystkie elementy możliwe do powtórnego wykorzystania powinny być usuwane bez powodowania zbędnych uszkodzeń. O ile uzyskane elementy nie stają się własnością Wykonawcy, powinien on przewieźć je na miejsce określone w ST lub wskazane przez Inżyniera.

Elementy i materiały, które zgodnie z umową kontraktową nie stają się własnością Wykonawcy, powinny być wywiezione w miejsce wskazane przez Inżyniera. Elementy i materiały, które zgodnie z umową kontraktową stają się własnością Wykonawcy, powinny być usunięte z terenu budowy.

Doły (wykopy) powstałe po rozbiórce elementów dróg, ogrodzeń znajdujące się w miejscach, gdzie zgodnie z dokumentacją projektową będą wykonane wykopy drogowy, powinny być tymczasowo zabezpieczone. W szczególności należy zapobiec gromadzeniu się w nich wody opadowej.

Doły w miejscach, gdzie nie przewiduje się wykonania wykopów drogowych należy wypełnić, warstwami, odpowiednim gruntem do poziomu otaczającego terenu i zagęścić zgodnie z wymaganiami określonymi w odpowiedniej ST.

6. KONTROLA JAKOŚCI ROBÓT

6.1. Ogólne zasady kontroli jakości robót

Ogólne zasady kontroli jakości robót podano w ST D-M-00.00.00 „Wymagania ogólne” pkt 6.

6.2. Kontrola jakości robót rozbiórkowych

Kontrola jakości robót polega na wizualnej ocenie kompletności wykonanych robót rozbiórkowych oraz sprawdzeniu stopnia uszkodzenia elementów przewidzianych do powtórnego wykorzystania.

Zagęszczenie gruntu wypełniającego ewentualne doły po usuniętych elementach nawierzchni, ogrodzeń powinno spełniać odpowiednie wymagania określone w ST.

7. OBMIAR ROBÓT

7.1. Ogólne zasady obmiaru robót

Ogólne zasady obmiaru robót podano w ST D-M-00.00.00 „Wymagania ogólne” pkt 7.

7.2. Jednostka obmiarowa

Jednostką obmiarową robót związanych z rozbiórką elementów dróg i ogrodzeń jest:

- dla nawierzchni oraz schodów terenowych - m² (metr kwadratowy),
- dla krawężnika, opornika, obrzeża, ścieków prefabrykowanych, ogrodzeń, wygrodzień BRD - m (metr),
- dla znaków i tablic drogowych oraz elementów bezpieczeństwa ruchu – sztuka (szt.),

- dla rozbiórki zbiornika p.poż – sztuka (szt.),

8. ODBIÓR ROBÓT

Ogólne zasady odbioru robót podano w ST D-M-00.00.00 „Wymagania ogólne” pkt 8.

9. PODSTAWA PŁATNOŚCI

9.1. Ogólne ustalenia dotyczące podstawy płatności

Ogólne ustalenia dotyczące podstawy płatności podano w ST D-M-00.00.00 „Wymagania ogólne” pkt 9.

9.2. Cena jednostki obmiarowej

Cena wykonania robót obejmuje:

- a) dla rozbiórki warstw nawierzchni:
 - wyznaczenie powierzchni przeznaczonej do rozbiórki,
 - rozkucie i zerwanie nawierzchni,
 - ew. przesortowanie materiału uzyskanego z rozbiórki, w celu ponownego jej użycia, z ułożeniem na poboczu,
 - załadunek i wywiezienie materiałów z rozbiórki,
 - wyrównanie podłoża i uporządkowanie terenu rozbiórki;
- b) dla rozbiórki krawężników, obrzeży i oporników:
 - odkopanie krawężników, obrzeży i oporników wraz z wyjęciem i oczyszczeniem,
 - zerwanie podsypki cementowo-piaskowej i ew. ław,
 - załadunek i wywiezienie materiału z rozbiórki,
 - wyrównanie podłoża i uporządkowanie terenu rozbiórki;
- c) dla rozbiórki ścieku:
 - odsłonięcie ścieku,
 - ręczne wyjęcie elementów ściekowych wraz z oczyszczeniem,
 - ew. przesortowanie materiału uzyskanego z rozbiórki, w celu ponownego jego użycia, z ułożeniem na poboczu,
 - zerwanie podsypki cementowo-piaskowej,
 - uzupełnienie i wyrównanie podłoża,
 - załadunek i wywóz materiałów z rozbiórki,
 - uporządkowanie terenu rozbiórki;
- d) dla rozbiórki chodników oraz schodów terenowych:
 - ręczne wyjęcie płyt chodnikowych (kostki betonowej, granitowej), lub rozkucie i zerwanie innych materiałów chodnikowych,
 - ew. przesortowanie materiału uzyskanego z rozbiórki w celu ponownego jego użycia, z ułożeniem na poboczu,
 - zerwanie podsypki cementowo-piaskowej,
 - zerwanie ewentualnej podbudowy zgodnie z dokumentacją projektową.
 - załadunek i wywiezienie materiałów z rozbiórki,
 - wyrównanie podłoża i uporządkowanie terenu rozbiórki;
- e) dla rozbiórki zjazdów:
 - rozkucie i zerwanie nawierzchni zjazdów,
 - ewentualne przesortowanie materiału uzyskanego z rozbiórki w celu ponownego jego użycia, z ułożeniem w miejsce wskazane przez Inspektora,
 - wyrównanie podłoża i przygotowanie podłoża do ułożenia nowych warstw nawierzchni lub uporządkowanie terenu rozbiórki zgodnie z Dokumentacją projektową;
- f) dla rozbiórki ogrodzeń:
 - demontaż elementów ogrodzenia,
 - odkopanie i wydobycie słupków wraz z fundamentem,
 - zasypanie dołów po słupkach z zagęszczeniem do uzyskania $I_s \geq 1,00$,
 - ew. przesortowanie materiału uzyskanego z rozbiórki, w celu ponownego jego użycia, z ułożeniem w stopy na poboczu,
 - załadunek i wywiezienie materiałów z rozbiórki,
 - uporządkowanie terenu rozbiórki;

- g) dla rozbiórki znaków i tablic drogowych oraz urządzeń bezpieczeństwa ruchu:
- demontaż znaków i tablic drogowych ze słupków,
 - odkopanie i wydobywanie słupków,
 - zasypanie dołów po słupkach wraz z zagęszczeniem do uzyskania $I_s \geq 1,00$,
 - uporządkowanie terenu rozbiórki lub przygotowanie podłoża pod ustawienie nowego znaku;
- h) dla przestawienia tablic i masztów reklamowych:
- demontaż tablic ze słupków,
 - odkopanie i wydobywanie słupków oraz masztów,
 - zasypanie dołów po słupkach oraz masztach wraz z zagęszczeniem,
 - wykonanie wykopów i nowych fundamentów betonowych,
 - osadzenie w nowym fundamencie słupów wraz z reklamami;
 - uporządkowanie terenu rozbiórki
- i) dla rozbiórki zbiornika p.poż.:
- wyznaczenie powierzchni przeznaczonej do rozbiórki,
 - rozkucie i zerwanie nawierzchni wraz z podbudową,
 - ew. przesortowanie materiału uzyskanego z rozbiórki, w celu ponownego jej użycia,
 - załadunek i wywiezienie materiałów z rozbiórki,
 - wyrównanie podłoża i uporządkowanie terenu rozbiórki;
- j) dla przestawienia pomnika:
- demontaż pomnika lokomotywy,
 - rozebranie konstrukcji torowiska (szyny, podkłady, podsypka),
 - zasypanie dołów wraz z zagęszczeniem,
 - wykonanie wykopów i nowej konstrukcji torowiska,
 - osadzenie w nowej lokalizacji pomnika,
 - uporządkowanie terenu rozbiórki

UWAGA. W każdej pozycji dotyczącej rozbiórki należy ująć rozbiórkę, załadunek i wyładunek rozebranych materiałów oraz ich ewentualną segregację po zakończeniu robót, a także odległość odwozu do miejsca ustalonego przez Wykonawcę.

Rozebrane elementy tablic i masztów reklamowych przeznaczone do przestawienia Wykonawca powinien chronić przed zniszczeniem. W przypadku uszkodzeń wszelkie naprawy, wymianę elementów na nowe pokrywa Wykonawca..

10. PRZEPISY ZWIĄZANE

1. Ustawa z dnia 14.12.2012 r. o odpadach Dz. U. 2013 poz. 21 z późniejszymi zmianami.

D - 02.00.01 ROBOTY ZIEMNE**1. WSTĘP****1.1. Przedmiot ST**

Przedmiotem niniejszej specyfikacji technicznej są wymagania ogólne dotyczące wykonania i odbioru robót ziemnych, w szczególności nasypów oraz wykopów w gruntach nieskalistych.

1.2. Zakres stosowania ST

Specyfikacja techniczna (ST) stanowi obowiązującą podstawę jako dokument przetargowy i kontraktowy przy zlecaniu i realizacji robót na drogach.

1.3. Zakres robót objętych ST

Ustalenia zawarte w niniejszej specyfikacji dotyczą zasad prowadzenia robót ziemnych w czasie budowy lub modernizacji dróg i obejmują wykonanie nasypów oraz wykopów w gruntach nieskalistych.

Wykopy/nasypy pod chodniki oraz pod jezdnię manewrową przyjmować jak dla kategorii KR2.

Wykopy/nasypy pod parkingi jak dla kategorii KR3.

Wykopy/nasypy pod jezdnie jak dla kategorii KR3.

1.4. Określenia podstawowe

1.4.1. Drogowa budowla ziemna - budowla wykonywana w gruncie albo z gruntu naturalnego, ewentualnie ulepszonego dodatkami, lub z gruntów antropogenicznych; zadaniem tej budowli jest zapewnienie stateczności konstrukcji drogi, odwodnienie oraz przejęcie obciążeń od środków transportowych i urządzeń inżynierskich na/i w korpusie drogowym.

1.4.2. Dokop - położone poza pasem robót drogowych miejsce pozyskania gruntu do wykonania nasypu.

1.4.3. Odpad budowlany - jest to materiał nieprzydatny do celów konstrukcyjnych budowlanych o ile nie jest to materiał wykorzystywany w używanej technologii, np. kruszony beton konstrukcyjny w technologii wymiany dynamicznej.

1.4.4. Korpus drogowy - nasyp lub ta część wykopu, która jest ograniczona koroną drogi i skarpami rowów.

1.4.5. Nasyp - budowla ziemna w obrębie pasa drogowego wykonana powyżej istniejącego poziomu terenu.

1.4.6. Odkład - miejsce wbudowania lub składowania gruntów nieprzydatnych lub pozyskanych w czasie wykonywania wykopów, a nie wykorzystanych do budowy nasypów oraz innych prac związanych z budowlą drogową.

1.4.7. Podłoże drogowej budowli ziemnej - strefa gruntu poniżej spodu budowli, w której właściwości gruntu mają wpływ na projektowanie, wykonanie i eksploatację budowli.

1.4.8. Podłoże nawierzchni - warstwa gruntu rodzimego lub nasypowego, leżąca bezpośrednio pod konstrukcją nawierzchni, sięgająca do głębokości przemarzania, nie mniej jednak niż do głębokości 1 m od zaprojektowanej powierzchni robót ziemnych.

1.4.9. Ulepszone podłoże - warstwa lub zespół warstw wykonywanych pod konstrukcją nawierzchni drogowej, w wypadku gdy naturalne podłoże gruntowe nie spełnia warunku nośności, mrozoodporności lub wodo- przepuszczalności.

1.4.10. Roboty ziemne - termin oznaczający wszystkie czynności związane z odspajaniem, selekcionowaniem, przemieszczaniem, profilowaniem, uzdatnianiem oraz zagęszczaniem mas ziemnych z gruntów naturalnych lub antropogenicznych.

1.4.11. Ukop - położone w obrębie robót drogowych miejsce pozyskania gruntu do wykonania nasypu.

1.4.12. Grunt uzdatniony - mieszanina powstająca z dodania do gruntu spoiwa hydraulicznego lub innego dodatku po to, by mógł on spełnić zamierzoną funkcję

- 1.4.13. Grunt ulepszony - mieszanina powstająca z takiego uzdatnienia gruntu, które poprawia jego bezpośrednie osiągi poprzez, przykładowo, zmniejszenie wilgotności, i/lub poprawę nośności, i/lub zmniejszenie plastyczności,
- 1.4.14. Grunt stabilizowany - mieszanina powstająca z takiego uzdatnienia gruntu, które znacząco poprawia, zazwyczaj w średnim czy dłuższym czasie, jego własności mechaniczne i stabilność, szczególnie w odniesieniu do oddziaływania wody i mrozu.
- 1.4.15. Grunt wzmocniony - warstwa gruntu rodzimego lub wymienionego ulepszonego przez działanie mechaniczne (dynamiczne lub statyczne), chemiczne lub wykonanie elementów wzmacniających w celu poprawienia jego stateczności, zmniejszenia osiadań lub zwiększenia nośności.
- 1.4.16. Technologie hybrydowe - połączenie dwóch lub więcej metod, których końcowy efekt wzmocnienia jest większy niż suma pojedynczo zastosowanych metod – efekt synergii.
- 1.4.17. Zagęszczanie głębokie - zagęszczanie podłoża metodami dynamicznymi pozwalającymi na poprawę parametrów mechanicznych podłoża poniżej głębokości 5 m lub poniżej głębokości, na której klasyczne metody zagęszczania dynamicznego (konsolidacja dynamiczna, wymiana dynamiczna) nie są efektywne.
- 1.4.18. Wykop - element drogowej budowli ziemnej wykonany w obrębie pasa drogowego, w postaci odpowiednio ukształtowanej przestrzeni powstałej w wyniku usunięcia z niej gruntu.
- 1.4.19. Wysiewki kamienne - materiały otrzymywane w pierwszej fazie przesiewania i kruszenia urobku w kamieniołomach zawierające niekontrolowane ilości materiałów ilastych i kamiennych.
- 1.4.20. Ziemia urodzajna - warstwa gruntu o właściwościach zapewniających prawidłowy rozwój roślinom.
- 1.4.21. Ekspertyza geotechniczna - dokumentacja z bieżących badań podłoża gruntowego, wykonywana w trakcie realizacji poszczególnego zadania zawierająca wnioski i obserwacje wynikające z badań, wykonywana przez osoby posiadające doświadczenie w ustalaniu geotechnicznych warunków posadowienia.
- 1.4.22. Wskaźnik zagęszczenia gruntu parametr określający jakość zagęszczenia gruntu wbudowanego w nasyp określony wzorem:
$$I_s = \frac{\rho_d}{\rho_{d_{max}}}$$
- 1.4.23. Wskaźnik odkształcenia gruntu charakteryzujący stan zagęszczenia gruntu, określony wzorem:
$$I_0 = \frac{E_2}{E_1}$$
- 1.4.24. Wskaźnik różnoziarnistości - wielkość charakteryzująca uziarnienie gruntów, określona wzorem:
$$U = \frac{d_{60}}{d_{10}}$$

Obliczenia należy wykonać na wartościach odczytanych z wykresu wykonanego w skali półlogarytmicznej gdzie pomiędzy sitem 0,063 a sitem 125 mm będzie znajdowało się 12 kolejnych sit.

Pozostałe określenia podstawowe są zgodne z obowiązującymi, odpowiednimi polskimi normami oraz z definicjami podanymi w ST D-M-00.00.00 „Wymagania ogólne” pkt 1.4.

1.5. Symbole

- d_{15} – średnica oczek sita, przez które przechodzi 15% masy gruntu, [mm]
 d_{85} – średnica oczek sita, przez które przechodzi 85% masy gruntu, [mm]
 D – średnica płyty badawczej, [mm]
 D_{15} – średnica oczek sita, przez które przechodzi 15% masy materiału gruboziarnistego warstwy oddzielającej (filtrującej), [mm]
 h_z – głębokość przemarzania gruntu, [m]
 H_{kb} – kapilarność bierna, [m]
 I_{om} – zawartość części organicznych w gruncie, [%]
 I_s – wskaźnik zagęszczenia gruntu
 I_d – stopień zagęszczenia,
 K_{10} – współczynnik filtracji gruntu, [m/s]

- U – wskaźnik różnoziarnistości gruntu
 w – wilgotność gruntu, [%]
 w_L – granica płynności, [%]
 w_{opt} – wilgotność optymalna gruntu, [%]
 CBR - wskaźnik nośności gruntu, [%]
 SE – wskaźnik piaskowy,
 ρ_d – gęstość objętościowa szkieletu gruntu, [g/cm³]
 Φ - kąt tarcia wewnętrznego, [°]
 γ - ciężar objętościowy szkieletu gruntowego, [Mg/m³]
 ρ_{dmax} – maksymalna gęstość objętościowa szkieletu gruntu zagęszczonego, [g/cm³]
 E_2 – wtórny moduł odkształcenia wyznaczony w badaniu płytą wg EC7 [MPa]
 E_1 – pierwotny moduł odkształcenia wyznaczony w badaniu płytą wg EC7 [MPa]
 I_0 – wskaźnik odkształcenia charakteryzujący stan zagęszczenia gruntu.

2. MATERIAŁY (GRUNTY)

2.1. Przydatność materiałów do wykonywania budowli ziemnych

Podział gruntów pod względem przydatności do wykonywania budowli ziemnych podano w tablicy wg EC 7. Jako materiał przydatny określa się materiał przeznaczony do wbudowania w korpus drogowy spełniający wymagania podane w tablicy 1.

Materiał przydatny określa się jako materiał odspojony na terenie budowy lub dowieziony na teren budowy, spełniający wymagania podane w tablicy 1, przeznaczony do wbudowania w korpus drogowy. Dla odpadów powinien być spełniony warunek ograniczonej wymywalności związków chemicznych i metali ciężkich do wód gruntowych.

Materiał nieprzydatny określa się jako materiał nie spełniający wymagań podanych w tablicy 1. Do materiałów nieprzydatnych zalicza się ponadto następujące materiały lub składniki materiałów:

- Torf, materiały z moczarów, bagien i mokradeł.
- Kłody, pnie oraz materiały ulegające rozkładowi.
- Materiały w stanie zamrożonym.
- Materiały podatne na samozapalenie, z wyjątkiem przepalonych odpadów z węgla kamiennego.
- Materiał niebezpieczny o właściwościach chemicznych lub fizycznych wymagający zastosowania specjalnych środków w celu odspojenia, przemieszczenia, składowania, transportu i usunięcia, stanowi szczególną kategorię i jest klasyfikowany oddzielnie.
- W przypadku wykopalisk klasy archeologicznej, roboty należy wstrzymać do czasu podjęcia decyzji archeologa wojewódzkiego.

Tablica 1. Przydatność gruntów do wykonywania budowli ziemnych wg PN-S-02205 :1998

| Przeznaczenie | Przydatne | Przydatne z zastrzeżeniami | Treść zastrzeżenia |
|--|---|---|---|
| 1 | 2 | 3 | 4 |
| Na dolne warstwy nasypów poniżej strefy przemarzania | Rozdrobnione grunty skaliste twarde oraz grunty kamieniste, zwietrzelinowe, rumosze i otoczaki Żwirry i pospółki, również gliniaste Piaski grubo, średnio i drobnoziarniste, naturalne i łamane Piaski gliniaste z domieszką frakcji żwirowo-kamienistej (morenowe) o wskaźniku różnoziarnistości $U \geq 15$ Żuźle wielkopieczowe i inne metalurgiczne ze starych zwałów (powyżej 5 lat) Łupki przywęglowe przepalane Wysiewki kamienne o zawartości frakcji iłowej poniżej 2% | 1. Rozdrobnione grunty skaliste miękkie | - gdy pory w gruncie skalistym będą wypełnione gruntem lub materiałem drobnoziarnistym |
| | | Zwietrzeliny i rumosze gliniaste Piaski pylaste, piaski gliniaste, pyły piaszczyste i pyły | - gdy będą wbudowane w miejsca suche lub zabezpieczone od wód gruntowych i powierzchniowych |
| | | 4. Piaski próchniczne, z wyjątkiem pylastych piasków próchnicznych | - od nasypów nie wyższych niż 3 m, zabezpieczonych przed zawilgoceniem |
| | | 5. Gliny piaszczyste, gliny i gliny pylaste oraz inne o $w_1 < 35\%$ | - w miejscach suchych lub przejściowo zawilgoconych |
| | | 6. Gliny piaszczyste zwarte, gliny zwarte oraz inne grunty o granicy płynności w_1 od 35 do 60% | - do nasypów nie wyższych niż 3m: zabezpieczonych przed zawilgoceniem lub po ulepszeniu spoiwami |
| | | 7. Wysiewki kamienne gliniaste o zawartości frakcji iłowej ponad 2% | - gdy zwierciadło wody gruntowej znajduje się na głębokości większej od kapilarności biernej gruntu podłoża |

D - 02.00.01 ROBOTY ZIEMNE

| Przeznaczenie | Przydatne | Przydatne z zastrzeżeniami | Treść zastrzeżenia |
|--|---|--|--|
| 1 | 2 | 3 | 4 |
| | | 8. Żużle wielkopieczowe i inne metalurgiczne z nowego studzenia (do 5 lat) | - o ograniczonej podatności na rozpad – łączne straty masy do 5% |
| | | 9. Iłółupki przywęglowe nieprzeżalone | - gdy wolne przestrzenie zostaną wypełnione materiałem drobnoziarnistym |
| | | 10. Popioły lotne i mieszaniny popiołowo- żużłowe | - gdy zalegają w miejscach suchych lub są izolowane od wody |
| Na górne warstwy nasypów w strefie przemarzania | Żwiry i pospółki Piaski grubo i średnioziarniste Iłółupki przywęglowe przeżalone zawierające mniej niż 15% ziaren mniejszych od 0,075 mm Wysiewki kamienne o uziarnieniu odpowiadającym pospółkom lub żwirom | Żwiry i pospółki gliniaste Piaski pylaste i gliniaste Pyły piaszczyste i pyły 4. Gliny o granicy płynności mniejszej niż 35%. Mieszaniny popiołowożużłowe z węgla kamiennego Wysiewki kamienne gliniaste o zawartości frakcji iłowej > 2% | - pod warunkiem ulepszenia tych gruntów spoiwami takimi jak: cement, wapno, aktywne popioły itp. |
| | | 7. Żużle wielkopieczowe i inne metalurgiczne | - drobnoziarniste i nierozpadowe straty masy do 1 % |
| | | 8. Piaski drobnoziarniste | - o wskaźniku nośności $w_{nos} \geq 10$ |
| W wykopach i miejscach zerowych do głębokości przemarzania | Grunty niewysadzinowe | Grunty wątpliwe i wysadzinowe | - gdy są ulepszone spoiwami (cementem, wapnem, aktywnymi popiołami itp.) |

Wysadzinowość gruntów użytych do robót ziemnych należy określać na podstawie kryteriów podanych w tablicy 2 poniżej:

Tablica 2 - Podział gruntów pod względem wysadzinowości

| Lp. | Wyszczególnienie właściwości | Jednostki | Grupy gruntów | | |
|-----|---|-----------|---|---|--|
| | | | Niewysadzinowe | Wątpliwe | Wysadzinowe |
| | 1 | 2 | 3 | 4 | 5 |
| 1 | Rodzaj gruntu | | rumosz niegliniasty żwir pospółka piasek grubo piasek średni piasek drobny żużel nierozpadowy | piasek pylasty zwięzrelina gliniasta rumosz gliniasty żwir gliniasty pospółka gliniasta | mało wysadzinowe: głina piaszczysta zwięzła, gлина zwięzła, głina pylasta zwięzła ił, ił piaszczysty, ił pylasty <u>bardzo wysadzinowe:</u> piasek gliniasty pył, pył piaszczysty głina piaszczysta, gлина, głina pylasta ił warwowy |
| 2 | Zawartość cząstek w procentach na podstawie PN-B-04481: $\leq 0,063\text{mm}$ $\leq 0,02\text{ mm}$ | % | < 15 < 3 | od 15 do 30 od 3 do 10 | >30 >10 |

| Lp. | Wyszczególnienie właściwości | Jednostki | Grupy gruntów | | |
|-----|--|-----------|----------------|-------------|-------------|
| | | | Niewysadzinowe | Wątpliwe | Wysadzinowe |
| | 1 | 2 | 3 | 4 | 5 |
| 3 | Kapilarność bierna, H_{kb} , na podstawie PN-B-04493 | m | < 1,0 | $\geq 1,0$ | > 1,0 |
| 4 | Wskaźnik piaskowy SE na podstawie - EN 933-8 | % | > 35 | od 25 do 35 | < 25 |

Uwagi:

Podstawowym kryterium jest zawartość drobnych cząstek gruntu, a dodatkowymi, stosowanymi w przypadkach wątpliwych, wskaźnik piaskowy i kapilarność bierna. Wskaźnik piaskowy stanowi kryterium oceny gruntów niespoistych, zwłaszcza zbliżonych do mało spoistych. W przypadku rozbieżnej oceny według różnych kryteriów decydują wyniki najmniej korzystne.

Piasek próchniczny pod konstrukcją nawierzchni należy usunąć i wymienić gruntem spełniającym p. 2.3

2.2. Materiały z wykopów

Odspojone materiały należy klasyfikować zgodnie z niżej podanymi określeniami:

- ziemia urodzajna
- materiał przydatny
- materiał nieprzydatny
- materiał nieprzydatny o niebezpiecznych właściwościach.

Podział na odpowiednie grupy należy przeprowadzić zgodnie z punktem 2.1

Przed przystąpieniem do wykonywania wykopów, Wykonawca powinien przeprowadzić odpowiednie badania próbek gruntów uzyskanych z materiałów przewidzianych do odspojenia, w celu stwierdzenia zgodności ich właściwości z właściwościami określonymi w dokumentacji projektowej.

W przypadku gdy wyniki takich badań sprawdzających wskazują na potrzebę zmiany rozwiązań przyjętych w dokumentacji projektowej, Wykonawca powinien zaproponować rozwiązania alternatywne i przedłożyć je do akceptacji Inżyniera Kontraktu. Decyzja Inżyniera Kontraktu powinna być wsparta ekspertyzą geotechniczną.

2.3. Materiały do nasypów

2.3.1. Nasypy ziemne

Wszystkie grunty przeznaczone na nasypy powinny spełniać wymagania podane w tablicy 1 i tablicy 2 oraz w EC7.

Wskaźnik różnoziarnistości U gruntów niespoistych powinien wynosić co najmniej 3. Grunty o mniejszym wskaźniku różnoziarnistości można stosować jeżeli wstępne próby na poletku doświadczalnym wykażą możliwość uzyskania wymaganego zagęszczenia.

Górne warstwy nasypu, o grubości co najmniej 0,5 m należy wykonać z gruntów niewysadzinowych (tablica 2) o wskaźniku wodoprzepuszczalności $k \geq 6,0$ m/dobę) i wskaźniku różnoziarnistości $U \geq 5$. W przypadku, gdy grunt nie spełnia tych warunków, wtedy te warstwy nasypu należy stabilizować spoiwem hydraulicznym.

$$\frac{D_{15}}{d_{85}} \leq 5$$

gdzie:

D_{15} – średnica ziaren materiału leżącego nad warstwą nieprzepuszczalną, którego 15% przez sito d_{85} - średnica ziaren materiału leżącego poniżej układanej warstwy, którego 85% przez sito.

Obliczenia należy wykonać na wartościach odczytanych z wykresu wykonanego w skali półlogarytmicznej gdzie pomiędzy sitem 0,063 a sitem 125 mm będzie znajdowało się 12 kolejnych sit.

2.3.2. Nasypy z gruntów kamienistych

2.3.2.1. Nasypy z gruntów kamienistych z wypełnieniem wolnych przestrzeni

Każdą rozścieloną warstwę materiałów o grubości do 0,5 m należy przykryć warstwą żwiru lub piasku, którym przez ubijanie lub wibrowanie wypełnia się wolne przestrzenie między grubymi ziarnami. Przy tym sposobie budowania nasypów można stosować okruchy skał, kamienie i odpady przemysłowe miękkie i nie mrozoodporne, a jako materiał wypełniający - materiały syplkie o wskaźniku piaskowym nie mniejszym niż 40 oraz o uziarnieniu do 5 mm, jak piasek, wysiewki z żużla wielkopiecowego, mieszaniny popiołowo- żużlowe.

2.3.2.2. Nasypy z gruntów kamienistych bez wypełniania wolnych przestrzeni

Oddzielne warstwy nasypu m.in. na terenach zalewowych lub przystosowane do przepuszczania w dół napływającej po zboczu wody, wykonać można z materiałów gruboziarnistych: okruchów skał i materiałów

odpadowych twardych o maksymalnym wymiarze ziaren 120 mm, a także o średnicy ziaren ≥ 20 mm mrozoodpornych (straty wagowe po zamrażaniu do 10 %), bez wypełniania warstw materiałem drobnoziarnistym. Metodą tą można wykonywać warstwy poniżej głębokości przemarzania. Przy tym sposobie wykonania nasypu warstwy kamieniste należy oddzielić od podłoża gruntowego pod nasypem oraz od górnych części nasypu warstwami żwiru, pospółki lub kruszywa łamanego nieodsianego, spełniającego warunek:

$$\frac{D_{15}}{d_{85}} \leq 5$$

gdzie:

D_{15} – średnica ziaren materiału leżącego nad warstwą nieprzepuszczalną, którego 15% przez sito d_{85} – średnica ziaren materiału leżącego poniżej układanej warstwy, którego 85% przez sito.

Obliczenia należy wykonać na wartościach odczytanych z wykresu wykonanego w skali półlogarytmicznej gdzie pomiędzy sitem 0,063 a sitem 125 mm będzie znajdowało się 12 kolejnych sit.

Wykonawca przedstawi do akceptacji Inżyniera środki podejmowane w celu zapewnienia, iż materiał na skutek segregacji lub oddziaływania warunków atmosferycznych nie utraci swojej przydatności do wbudowania w nasypy z gruntów skalistych w trakcie odpajania, transportu oraz, jeżeli będzie to konieczne, podczas składowania. Inżynier podejmuje decyzję na podstawie ekspertyzy geotechnicznej.

2.3.3. Nasypy z materiałów antropogenicznych

Nasypy z materiałów antropogenicznych, stanowiących zazwyczaj produkty uboczne procesów przemysłowych, w zakresie wykraczającym poza zapisy normy PN-S-02205 i EC 7, wymagają wyspecyfikowania przez projektanta szczegółowych wymagań w zakresie ich właściwości.

2.3.4. Nasypy przy obiektach mostowych i urządzeniach obcych

Nasypy przy obiektach mostowych i urządzeniach obcych należy wykonywać z gruntów niespoistych o wskaźniku różnoziarnistości $U \geq 3$.

3. SPRZĘT

3.1. Uwagi ogólne

Wykonawca powinien używać następującego sprzętu:

- do odpajania gruntu: koparki, ładowarki, zrywarki, młoty pneumatyczne lub mechaniczne,
- do jednoczesnego odpajania i przemieszczania gruntu: zgarniarki, spycharki, równiarki,
- do zagęszczania: walce stalowe i ogumione, statyczne, wibracyjne i oscylacyjne, płyty wibracyjne, ubijaki,
- sprzęt do układania geosyntetyków zalecany przez producenta,
- sprzęt do uzdatniania gruntu (rozsyrywacze, recyklery, mieszalniki).

Wykonawca jest zobowiązany do używania jedynie takiego sprzętu, który jest odpowiedni dla stosowanych materiałów i który nie spowoduje niekorzystnego wpływu na właściwości gruntu, zarówno przed, w trakcie jak i po operacjach odpajania, transportu, wbudowania i zagęszczania.

Tablica 3. Orientacyjne dane przy doborze sprzętu zagęszczającego

| Rodzaje urządzeń zagęszczających | Rodzaje gruntu | | | | | | Uwagi o przydatności maszyn |
|----------------------------------|-------------------------------------|----------------------|--------------------------|----------------------|-----------------------------|----------------------|-----------------------------|
| | niespoiste: piaski, żwiry, pospółki | | spoisłe: pyły gliny, iły | | gruboziarniste i kamieniste | | |
| | Grubość warstwy [m] | Liczba przejść n *** | Grubość warstwy [m] | Liczba przejść n *** | Grubość warstw [m] | Liczba przejść n *** | |
| Walce statyczne gładkie * | 0,1 do 0,2 | 4 do 8 | 0,1 do 0,2 | 4 do 8 | 0,2 do 0,3 | 4 do 8 | 1) |
| Walce statyczne okołkowane * | - | - | 0,2 do 0,3 | 8 do 12 | 0,2 do 0,3 | 8 do 12 | 2) |
| Walce statyczne ogumione * | 0,2 do 0,5 | 6 do 8 | 0,2 do 0,4 | 6 do 10 | - | - | 3) |
| Walce wibracyjne gładkie ** | 0,4 do 0,7 | 4 do 8 | 0,2 do 0,4 | 3 do 4 | 0,3 do 0,6 | 3 do 5 | 4) |
| Walce wibracyjne okołkowane ** | 0,3 do 0,6 | 3 do 6 | 0,2 do 0,4 | 6 do 10 | 0,2 do 0,4 | 6 do 10 | 5) |
| Zagęszczarki wibracyjne ** | 0,3 do 0,5 | 4 do 8 | - | - | 0,2 do 0,5 | 4 do 8 | 6) |
| Ubijaki szybkouderszające | 0,2 do 0,4 | 2 do 4 | 0,1 do 0,3 | 3 do 5 | 0,2 do 0,4 | 3 do 4 | 6) |

| Rodzaje urządzeń zagęszczających | Rodzaje gruntu | | | | | | Uwagi o przydatności maszyn |
|---|-------------------------------------|-------------------------|---------------------------|------------------------|-----------------------------|------------------------|-----------------------------|
| | niespoiste: piaski, żwiry, pospółki | | spoiiste: pyły gliny, ily | | gruboziarniste i kamieniste | | |
| | Grubość warstwy [m] | Liczba przejść n *** | Grubość warstwy [m] | Liczba przejść n *** | Grubość warstw [m] | Liczba przejść n *** | |
| Ubijaki o masie od 1 do 10 Mg zrzucane z wysokości od 5 do 10 m | 2,0 do 8,0 | 4 do 10 uderzeń w punkt | 1,0 do 4,0 | 3 do 6 uderzeń w punkt | 1,0 do 5,0 | 3 do 6 uderzeń w punkt | |

*) Walce statyczne są mało przydatne w gruntach kamienistych.

**) Wibracyjnie należy zagęszczać warstwy grubości ≥ 15 cm, cieńsze warstwy należy zagęszczać statycznie.

***) Wartości orientacyjne, właściwe należy ustalić na odcinku doświadczalnym.

Uwagi:

- 1) Do zagęszczania górnych warstw podłoża. Zalecane do codziennego wygładzania (przywałowania) gruntów spoiстых w miejscu pobrania i w nasypie.
- 2) Nie nadają się do gruntów nawodnionych.
- 3) Mało przydatne w gruntach spoiстых
- 4) Do gruntów spoiстых przydatne są walce średnie i ciężkie, do gruntów kamienistych - walce bardzo ciężkie.
- 5) Zalecane do piasków pylastych i gliniastych, pospółek gliniastych i glin piaszczystych.
- 6) Zalecane do zasypek wąskich przekopów

4. TRANSPORT, PRZENOSZENIE I SKŁADOWANIE

4.1. Uwagi ogólne

Wykonawca powinien używać następujących środków transportu:

- samochody samowyładowcze,
- wozidła – tylko poruszające się w obrębie budowy,
- zgarniarki i spycharki,
- samochody skrzyniowe do przewozu geosyntetyków i innych materiałów,
- ziemiowozy.

Dobór środków transportowych oraz metod transportu powinien być dostosowany do kategorii gruntu, jego objętości, technologii odpajania i załadunku oraz odległości transportu. Wybór środków transportu należy do Wykonawcy.

Transport materiałów na nasypy lub inne miejsca ich wbudowania, powinien odbywać się jedynie wtedy, gdy w miejscu przeznaczenia pracuje odpowiedni sprzęt do rozścielania i zagęszczania umożliwiający Inżynierowi sprawowanie odpowiedniego nadzoru nad robotami.

Materiały transportowane luzem należy przewozić pojazdami przystosowanymi do bezkurzowego przewozu, bez strat i segregacji w jego trakcie.

5. WYKONANIE ROBÓT

5.1. Informacje ogólne

5.1.1. Składowanie materiałów

Wykonawca powinien we własnym zakresie przygotować i zapewnić oddzielne składowanie materiałów przydatnych oraz materiałów nieprzydatnych przewidzianych do uzdatnienia.

Wykonawca nie może pogorszyć stateczności wykopów i nasypów oraz warunków środowiskowych terenu na skutek zastosowanej przez siebie metody składowania materiałów, użycia sprzętu lub lokalizacji tymczasowych budynków lub budowli.

W przypadku, gdy Wykonawca tymczasowo składowa materiał przydatny lub ziemię urodzajną, jest zobowiązany chronić je przed negatywnym wpływem czynników atmosferycznych w celu uniknięcia ich degradacji.

5.1.2. Ziemia urodzajna

Należy unikać ruchu pojazdów po ziemi urodzajnej przed jej zdjęciem lub gdy jest ona składowana.

Ziemię urodzajną należy zdjąć ze wszystkich miejsc wykopów i wszystkich miejsc, na których przewiduje się ułożenie nasypów lub innych powierzchni zasypywanych aż do głębokości wskazanej w dokumentacji projektowej lub zgodnie z poleceniami Inżyniera. Ziemia urodzajna nie powinna być mieszana z materiałem z leżącego poniżej podłoża.

Wszędzie gdzie jest to możliwe, ziemię urodzajną należy użyć (zagospodarować) niezwłocznie po zdjęciu, a w przeciwnym wypadku należy ją składować w przyzmach o wysokości nie przekraczającej 2 m.

5.1.3. Odwodnienie

Należy zapewnić szybkie usunięcie wody opadowej gromadzącej się na terenie robót ziemnych lub przedostającej się na ten obszar z dowolnego innego źródła,

Stosując odpowiednie metody obniżyć poziom wody w wykopie i utrzymywać go na poziomie umożliwiającym wzniesienie korpusu drogowego.

5.1.4. Zasady wykorzystania materiałów

Z terenu budowy nie należy wywozić gruntów przydatnych, uzyskanych przy wykonywaniu wykopów lub materiałów przeznaczonych do uzdatnienia, poza materiałami stanowiącymi nadmiar mas ziemnych określony w dokumentacji projektowej. Materiały nieprzydatne czasowo z powodu zamarznięcia lub przemoczenia, należy pozostawić na terenie budowy do czasu kiedy staną się przydatne, chyba że Inżynier wyrazi zgodę na ich wcześniejsze wywiezienie i zastąpienie materiałami przydatnymi.

W przypadku, gdy w trakcie prowadzenia wykopu zostanie stwierdzone występowanie warstw gruntów przydatnych razem z gruntami nieprzydatnymi, Wykonawca powinien, o ile nie uzgodniono inaczej z Inżynierem, wykonywać wykop w taki sposób, aby materiał przydatny, przeznaczony do wbudowania był odspajany oddzielnie, bez zanieczyszczenia go materiałem nieprzydatnym.

5.1.5. Materiały niebezpieczne

W przypadku odkrycia w trakcie robót materiałów niebezpiecznych, Wykonawca powinien niezwłocznie powiadomić Inżyniera. Wykonawca powinien zastosować wszelkie zadysponowane przez Inżyniera niezbędne środki, w celu bezpiecznego wydobycia i usunięcia niebezpiecznych materiałów w uzgodnieniu z właściwymi służbami ratowniczymi i organami ochrony środowiska.

5.1.6. Stanowiska archeologiczne

W przypadku odkrycia w trakcie robót stanowisk archeologicznych, Wykonawca powinien niezwłocznie powiadomić Inżyniera. Wykonawca powinien zastosować wszelkie zadysponowane przez Inżyniera niezbędne środki, w celu zabezpieczenia takich stanowisk przed dostępem osób postronnych.

5.2. Wykonywanie wykopów

5.2.1. Odspajanie gruntów

Odspajanie gruntów należy prowadzić zgodnie z wymiarami i rzędnymi podanymi w dokumentacji projektowej.

Wykonawca powinien wykonywać wykopy w taki sposób, aby grunty o różnym stopniu przydatności do budowy nasypów były odspajane oddzielnie, w sposób uniemożliwiający ich wymieszanie. Odstępstwo od powyższego wymagania, uzasadnione skomplikowanym układem warstw geotechnicznych, wymaga zgody Inżyniera Kontraktu. Decyzja Inżyniera Kontraktu powinna być wsparta ekspertyzą geotechniczną.

Odspojone grunty przydatne do wykonania nasypów powinny być bezpośrednio wbudowane w nasyp lub przewiezione na odkład. O ile Inżynier Kontraktu dopuści czasowe składowanie odspojonych gruntów, należy je odpowiednio zabezpieczyć przed nadmiernym zawilgoceniem. Jeżeli grunt jest zamarznięty można go odspajać jedynie do głębokości 0,5 m powyżej projektowanych rzędnych robót ziemnych.

5.2.2. Skarpy wykopów

Skarpy wykopów należy formować w taki sposób, aby ich ukształtowana (ostateczna) powierzchnia nie uległa zniszczeniu, a ich stateczność była zapewniona w czasie budowy oraz po jej zakończeniu. Wykonawca powinien wykonać naprawę uszkodzeń wynikających z nieprawidłowego ukształtowania skarpy wykopu stosownie do uregulowań zawartych w umowie kontraktu odnośnie gwarancji wykonawstwa robót.

Ukształtowane powierzchnie skarpy wykopów, na które nie przewiduje się ułożenia warstwy urodzajnej powinny:

- gdzie to jest możliwe, nie mieć śladów lub zniszczeń spowodowanych maszynami budowlanymi.
- w celu uzyskania naturalnego wyglądu mieć nieregularną powierzchnię oraz/lub powierzchnię w granicach tolerancji określonych w dokumentacji projektowej.

Wykonawca powinien poinformować Inżyniera Kontraktu o wszystkich miejscach na powierzchniach wykopów, gdzie w trakcie prowadzenia robót napotkano na grunty w stanie luźnym, grunty o konsystencji plastycznej lub miejsca niestateczne (niestabilne). Projektant powinien przygotować rozwiązania projektowe mające na celu ochronę i naprawę takich miejsc.

Zalecane nachylenia skarpy w wykopach podano w tablicy 4.

Tablica 4. Wartości nominalnych nachyleń skarp dla gruntów spoistych i wartości ścinania

| Typ gruntów | Wysokość zbocza h [m] | Nachylenie skarpy wykopu | Nachylenie skarpy nasypu | Wskaźnik plastyczności I_p [%] | Ciężar objętościowy Mg/m^3 | Kąt tarcia wewnętrzznego [°] | Kohezja c [kN/m^2] |
|------------------------------------|---|--|--|-----------------------------------|------------------------------|------------------------------|--------------------------|
| Pyły | 0 do 3 3 do 6 6 do 9 9 do 12 12 do 15 | 1:1,25 1:1,6 1:1,75 1:1,9 1:2 | | < 10 | 1800 | 25 | 5 2,5* |
| Gliny piaszczyste i pylaste | 0 do 3 3 do 6 6 do 9 9 do 12 12 do 15 | 1:1,25 1:1,25 1:1,4 1:1,6 1:1,7 | 1:1,25 1:1,6 1:1,8 1:1,9 1:2 | 10 do 20 | 1900 | 25 | 10 5* |
| Gliny piaszczyste i pylaste zwarte | 0 do 3 3 do 6 6 do 9 9 do 12 12 do 15 | 1:1,25 1:1,25 1:1,25 1:1,7 1:1,2 | 1:1,25 1:1,7 1:2,1 1:2,4 1:2,5 | 20 do 30 | 2000 | 17,5 | 20 10* |
| Iły | 0 do 3 3 do 6 6 do 9 9 do 12 12 do 15 | 1:1,25 1:1,25 1:1,25 1:1,5 1:1,2 | | >30 | 2000 | 10 | 35 17,5* |

* Wartości spójności oznaczone gwiazdką stosuje się do obliczeń stateczności skarp

5.2.3. Usunięcie materiałów nieprzydatnych

Podczas wykonywania wykopów w gruntach torfowych, w namule lub w innym nieprzydatnym gruncie, materiały takie należy usunąć do pełnej głębokości ich zalegania, o ile nie przewidziano inaczej w dokumentacji projektowej. Odspojony materiał nieprzydatny należy zastąpić materiałem przydatnym, spełniającym wymagania podane w tablicy 2 w PN-S-0220, lub jak to określono inaczej w dokumentacji projektowej, a następnie zagęścić zgodnie z metodami zagęszczania podanymi w pkt. 3.1

5.2.4. Zagęszczanie gruntu w wykopach

Zасыpywanie wykopu należy wykonać warstwami, które po ułożeniu należy zagęścić.

Materiał zasypki nie może być zamrażnięty, przewilgocony (wilgotność większa od optymalnej), ani zawierać zanieczyszczeń (np. torfu, darniny, korzeni i innych materiałów nieprzydatnych oraz spełniać wymagania z tabl. 2 w PN-S-02205). Miąższość warstw zasypki powinna być dobrana w zależności od przyjętej metody zagęszczania.

Wykonawca powinien zagęścić warstwę w wykopie, uzyskując wymagane zagęszczenie i nośność zgodnie z Tablicą 5 i rysunkiem 1.

Wymagania dla wartości wskaźnika zagęszczenia I_s i wtórnego modułu E_2 należy przyjmować zgodnie z rysunkiem 1.

Wymagania dla wskaźnika odkształcenia I_0 w zależności od rodzaju gruntów występujących w wykopie należy przyjmować zgodnie z rysunkiem 1.

Jeżeli grunty rodzime w wykopach i miejscach zerowych nie osiągają wymaganego zagęszczenia i nośności, to przed ułożeniem konstrukcji nawierzchni należy je dogęścić do wartości I_s , zgodnie z rysunkiem 1.

Jeżeli wartości wskaźnika zagęszczenia nie mogą być osiągnięte przez bezpośrednie zagęszczanie gruntów rodzimych, to należy je uzdatnić w stopniu umożliwiającym uzyskanie wymaganego zagęszczenia.

Wymagania dotyczące zagęszczenia gruntu w wykopach podano w Tablicy 5

Tablica 5. Minimalne wartości wskaźnika zagęszczenia w wykopach i miejscach zerowych robót ziemnych.

| Nasypy o wysokości | Minimalna wartość wskaźnika zagęszczenia I_s | | |
|-----------------------------------|--|--|-----------|
| | KR5 - KR7 | Innych dróg (drogi zbiorcze, łącznice) | |
| | | KR3 - KR4 | KR1 - KR2 |
| Górna warstwa do głębokości 0,5 m | 1,03 | 1,00 | 1,00 |

5.2.5. Ochrona wykonanych wykopów

Ochrona wykonanych wykopów powinna odpowiadać wymaganiom pkt. 5.1

O ile w dokumentacji projektowej nie określono inaczej, wykonywanie wykopów można zatrzymać (wstrzymać) na dowolnym etapie, pod warunkiem zachowania minimum 0,3 m grubości warstwy gruntu powyżej rzędnych robót ziemnych lub spodu warstwy ulepszonego podłoża, jako ochrony przed warunkami klimatycznymi.

Jeżeli konieczne jest dopuszczenie ruchu budowlanego w wykopie po podłożu gruntowym zagęszczonym do rzędnych robót ziemnych, jako ochronę podłoża należy stosować ułożoną na nim warstwę z materiału przydatnego o grubości minimum 0,3m.

Po ostatecznym wyprofilowaniu i zagęszczeniu wykopu do rzędnych robót ziemnych, należy niezwłocznie przystąpić do układania warstw nawierzchni tak, aby powierzchnia wykopu nie została zniszczona przez ruch budowlany i warunki atmosferyczne.

W przypadku stwierdzenia w dniu wykopu gruntów spoistych w stanie plastycznym lub gruntów niespoistych w stanie luźnym, należy o tym fakcie powiadomić Inżyniera, wraz z przedstawieniem do jego akceptacji sposobu zapewnienia właściwych parametrów podłoża pod fundament. Inżynier podejmuje decyzję na podstawie opinii projektanta.

5.3. Wykonanie nasypów

5.3.1. Ogólne zasady wykonywania nasypów

- Nasypy powinny być budowane przy zachowaniu przekroju poprzecznego i profilu podłużnego, które określono w dokumentacji projektowej, z uwzględnieniem ewentualnych zmian poleconych przez Inżyniera.
- Materiał w nasypie należy układać i zagęszczać warstwami, grunty o różnych właściwościach należy wbudowywać w oddzielnych warstwach.
- Poszczególne warstwy materiału w nasypie powinny mieć stałą miąższość na całej szerokości. Nasypy powinny być wznoszone równomiernie na całej szerokości.
- Warstwy z gruntu przepuszczalnego należy wbudowywać bez spadku, a warstwy z gruntu mało przepuszczalnego ze spadkiem górnej powierzchni około 4% \pm 1%. Ukształtowanie powierzchni warstwy powinno uniemożliwiać lokalne gromadzenie się wody.
- Każda wykonana warstwa nasypu musi być poddana procedurze odbioru robót zanikających i ulegających zakryciu.
- Nasypy należy zagęszczać od krawędzi zewnętrznej ku środkowi.
- Materiały, a w szczególności grunty spoiste, należy zagęszczać bezpośrednio po ułożeniu warstwy.
- Należy zapobiegać przedostawaniu się wody w głąb nasypu np. poprzez wykonanie, rowów bocznych, oddzielonych od podnóża skarpy ochronną odsadzką gruntu.
- Urządzenia odwadniające podłoże gruntowe powinny zapewnić poprawienie warunków wykonania nasypu (np. przez wykonanie rowów opaskowych oraz rowów poprzecznych w podłożu pod nasypem) oraz warunków pracy podłoża w czasie eksploatacji nasypu.
- Jeżeli przewiduje się umieszczenie w nasypie konstrukcji i urządzeń, to powinny one być wykonywane wcześniej niż nasyp, chyba że przewidziano inaczej w dokumentacji projektowej.
- Jeżeli przewiduje się pozostawienie gruntów słabych w podłożu nasypu, należy zaprojektować i wykonać odpowiednie zabiegi uzdatniające celem uzyskania wymaganej nośności podłoża i dopuszczalnej wartości osiadania nasypu.
- Grunt przewieziony w miejsce wbudowania powinien być bezzwłocznie wbudowany w nasyp. Inżynier może dopuścić czasowe składowanie gruntu, pod warunkiem jego zabezpieczenia przed nadmiernym zawilgoceniem
- Jeżeli w okresie zimowym następuje przerwa w wykonywaniu nasypu, a górna powierzchnia jest wykonana z gruntu spoistego, to jej spadki poprzeczne powinny być ukształtowane prostopadle do osi nasypu, a woda odprowadzana poza nasyp z zastosowaniem ścieku.
- Na terenach o wysokim stanie wód gruntowych oraz na terenach zalewowych, dolne warstwy nasypu, o grubości co najmniej 0,5 m powyżej najwyższego poziomu wody, należy wykonać z gruntu przepuszczalnego.
- W przypadku, gdy nasyp może być wykonany jedynie po jednej stronie przyczółków, skrzydeł przyczółku, filarów lub ścian czołowych przepustów, Wykonawca powinien zastosować taką metodę zagęszczania gruntów, która nie spowoduje przewrócenia lub uszkodzenia tych konstrukcji, lub też wywarcia na nie nadmiernych obciążeń.
- Nie należy wbudowywać w nasypy gruntów kamienistych, gruzu betonowego i innych rodzajów materiałów w bryłach w tych miejscach, gdzie przewiduje się formowanie lub wbicie pali, oraz w pobliżu obiektów obcych.

- W celu uzyskania prawidłowego wskaźnika zagęszczenia w całym przekroju nasypu, nasyp należy formować jako minimum 0,5 m szerszy niż w dokumentacji projektowej, a po wykonaniu korpusu ziemnego nadmiar materiału usunąć.

5.3.2. Zasady rozmieszczania gruntów w nasypie.

- Górne warstwy nasypu, o grubości co najmniej 0,5 m należy wykonać z materiałów jak w pkt. 2.1
- Grunty spoiste o wilgotności naturalnej bliskiej optymalnej, które nie wymagają dodatkowych zabiegów w celu uzyskania wymaganego zagęszczenia, można wbudowywać na dowolnym poziomie nasypu, ale winny być wbudowane poniżej głębokości przemarzania.
- W celu zabezpieczenia nasypu przed rozmyciem dopuszcza się wykonanie tzw. "brewek" na czas ukorzenia się roślinności na skarpach.
- Każda warstwa nasypu powinna być wykonana z jednorodnego materiału. Nie można dopuścić do wymieszania się w formowanym nasypie gruntów o różnej wodoprzepuszczalności

5.3.3. Wartości nominalnych nachyleń skarp drogowych

Skarpy nasypów powinny mieć pochylenie 1:1,5.

Pochylenie skarp nasypów jest zawsze ustalane na podstawie obliczeń ich stateczności, zgodnie z polską normą, gdy:

- skarpa nasypu ma wysokość większą niż 8 m
- skarpa nasypu ma wysokość większą niż 6 m i pochylenie większe niż 1:3
- nasyp będzie budowany z materiału lub w gruncie wymagającym szczególnych procedur technicznych lub technologicznych
- nasyp będzie budowany w gruncie o małej nośności
- nasyp będzie budowany na terenie osuwiskowym
- nasyp będzie budowany na terenie podlegającym wpływowi eksploatacji górniczych
- skarpa nasypu będzie narażona na działanie wód płynących lub stojących na terenie zalewowym.

Pochylenie skarpy nasypu może być mniejsze niż określone powyżej, jeżeli nie występuje żaden z przypadków wymienionych jako wymagające obliczeń stateczności, a za zmianą pochylenia przemawiają względy utrzymania, ekonomiczne lub estetyczne.

Skarpy nasypów powinny być umocnione obudową roślinną, a w przypadkach, o których mowa jako wymagających obliczeń stateczności także w inny sposób.

5.3.4. Budowa nasypu na zboczu

Jeżeli teren pod nasyp ma pochylenie większe niż 1:5 należy w celu zabezpieczenia nasypu przed zsuwaniem się wyciąć w zboczu stopnie o wysokości od 0,5 m do 1 m. Szerokość stopni należy *przyjmować w granicach od 1 m do 2,5 m, a spadek górnej powierzchni około 4% - w kierunku zgodnym ze spadkiem zbocza w gruntach słabo przepuszczalnych, lub w przeciwnym do spadku zbocza w gruntach o dużej przepuszczalności (co najmniej piaski średnioziarniste).*

Przy pochyłości zbocza większej niż 1:2 stateczność nasypu należy zabezpieczyć wg indywidualnej dokumentacji projektowej.

5.3.5. Obciążenie nasypu nadkładem

Ewentualne obciążenie nasypu nadkładem należy wykonać wg indywidualnej dokumentacji projektowej.

5.3.6. Wykonanie nasypów nad przepustami.

Nasypy w obrębie przepustów należy wykonywać jednocześnie z obu stron przepustu z jednakowych, dobrze zagęszczonych poziomych warstw gruntu. Materiał należy rozkładać równomiernymi warstwami. Nie należy także formować przyzmy nad przepustem. Układanie i zagęszczanie warstw powinno być prowadzone równomiernie, tak aby rury przepustu nie uległy przesunięciu, odkształceniu lub uszkodzeniu. W odległości do 0,3 m od jakiegokolwiek części przepustu lub spoiny nie należy stosować ubijaków mechanicznych.

5.3.7. Zasyпки obiektów budowlanych.

- a) Z zastrzeżeniem ograniczeń warunków w pkt b i c poniżej, zasypkę nad i wokół obiektów należy zagęścić zgodnie z wymaganiami PN-S-02205 i wg EC 7.
- b) Jeżeli wymaga się wykonania zasyпки do tej samej rzędnej po kilku stronach obiektu, rzędne zagęszczonej zasyпки po przeciwnych stronach budowli nie powinny w trakcie jej wykonywania różnić się od siebie więcej niż o 0,5 m.

- c) W odległości do 2 m od obiektu rzędna zasypki po zagęszczeniu nie powinna w czasie jej wykonywania różnić się więcej niż 0,25 m od rzędnych na pozostałym obszarze zasypki. Wykonawca do zagęszczenia zasypki w tej strefie powinien stosować jedynie następujący sprzęt:
- walce wibracyjne o nacisku na 1 m szerokości nie przekraczającym 1300 kg i o masie
 - całkowitej nie przekraczającej 1 t,
 - płyty wibracyjne o masie nie przekraczającej 1 t,
 - ubijaki wibracyjne o masie nie przekraczającej 75 kg.

5.3.8. Wykonywanie nasypów w niekorzystnych warunkach atmosferycznych.

W okresach deszczów i mrozów nasypy zaleca się wykonywać jedynie z gruntów i materiałów przydatnych bez zastrzeżeń wg normy PN-S-02205 i wg EC 7. Wykonawca w Projekcie Zapewnienia Jakości przedstawi do akceptacji Inżyniera Kontraktu sposób prowadzenia robót ziemnych w czasie opadów i przy temperaturze bliskiej 0^oC.

5.3.9. Zagęszczanie i nośność nasypów dobór technologii układania i zagęszczania nasypu

- Procedury układania i zagęszczania nasypu powinny zapewniać stateczność nasypu podczas całego okresu budowy i nie wywierać niekorzystnego wpływu na naturalne podłoże pod nasypem bądź na konstrukcje i urządzenia umieszczone w nasypie.
- Kryteria zagęszczenia należy ustalać dla każdej warstwy, w zależności od jej lokalizacji, przeznaczenia nasypu i wymagań co do jego zachowania.
- W celu opracowania właściwej procedury zagęszczania należy wykonać próbne zagęszczanie (poletko doświadczalne) z użyciem materiału, który ma być zastosowany oraz sprzętu, którym materiał będzie zagęszczany.

5.3.10. Zagęszczanie gruntów w podłożu nasypu.

Wykonawca powinien skontrolować wskaźnik zagęszczenia gruntów rodzimych zalegających w górnej strefie podłoża do głębokości 0,5 m od powierzchni terenu. Jeżeli wartość wskaźnika zagęszczenia jest mniejsza niż określona w Tabelicy 6, Wykonawca powinien dogęścić podłoże tak, aby powyższe wymaganie zostało spełnione. Jeżeli to wymaganie nie może być spełnione przez bezpośrednie zagęszczanie, należy podjąć inne środki w celu doprowadzenia podłoża do powyższych wymagań, przykładowo poprzez uzdatnienie spoiwem hydraulicznym.

Tablica 6. Minimalne wartości wskaźnika zagęszczenia w nasypach i podłożu gruntowym

| Nasypy o wysokości | Minimalna wartość wskaźnika zagęszczenia I_s | | |
|---|--|-------------|-----------|
| | KR5 - KR7 | Innych dróg | |
| | | KR3 - KR4 | KR1 - KR2 |
| Górna warstwa nasypu do głębokości 0,5 m | 1,03 | 1,00 | 1,00 |
| W nasypie do głębokości 2 m poniżej 0,5 m | 1,00 | 0,97 | 0,97 |
| W nasypie o wysokości | | | |
| ponad 2 m w części poniżej 2 m | 0,97 | 0,97 | 0,95 |
| Podłoże nasypu o wysokości do 2 m | 1,00 | 0,97 | 0,95 |
| Podłoże nasypu o wysokości ponad 2 m | 0,97 | 0,97 | 0,95 |

5.3.11. Wymagania dotyczące zagęszczania oraz nośności warstw nasypu

Oceny zagęszczenia dokonuje się na podstawie:

- wskaźnika zagęszczenia I_s wg norm: BN-6931-12, PN-B-04481 i wg EC 7,
- porównania pierwotnego i wtórnego modułu odkształcenia (wskaźnik odkształcenia I_o). Wskaźnik odkształcenia I_o wyznacza się wg procedury [zał. A.]

- Oceny cech nośności warstwy gruntu dokonuje się na podstawie pomiaru wtórnego modułu odkształcenia E_2 , za pomocą obciążenia statycznego płytą o średnicy 300 mm (Tablica 7), lub w stosownej części przyszłego dokumentu odniesienia ją zastępującego.
- Końcowe obciążenie doprowadza się do maksymalnego nacisku wg Tablicy 7:
 - 0,25 MPa - przy badaniu gruntu podłoża lub górnej części nasypu, obliczenia wykonuje się dla zakresu odkształceń i nacisków 0,05 – 0,15 MPa
 - 0,35 MPa - przy badaniu ulepszanego podłoża nawierzchni oraz warstw konstrukcyjnych,
- obliczenia wykonuje się dla zakresu odkształceń i nacisków 0,15 – 0,25 MPa

Tablica 7. Badanie nośności gruntu

| Badanie nośności gruntu – płyta naciskowa \varnothing 300 mm (VSS) | | | |
|--|---------------------------------|--|--|
| Warstwa konstrukcyjna | Końcowy maksymalny nacisk [MPa] | Zakresy nacisków [MPa] | |
| | | Górny zakres nacisków do odczytu odkształcenia | Dolny zakres nacisków do odczytu odkształcenia |
| Warstwy gruntu podłoża oraz górne warstwy nasypu | 0,25 | 0,05 | 0,15 |
| Warstwy mrozoochronne | 0,35 | 0,15 | 0,25 |
| Warstwy podbudowy (KŁSM) | 0,35 | 0,15 | 0,25 |

- Dopuszcza się również stosowanie innych metod określania zagęszczenia, jak przykładowo płytą dynamiczną, aparatem izotopowym, LPD, sonda DCP, FWD, EDG itp., z uwzględnieniem właściwych dla danej metody ograniczeń w zakresie stosowalności (przykładowo: płytę dynamiczną można stosować tylko do gruntów niespoistych lub spoistych w stanie półzwałym lub zwałym, o uziarnieniu do 63 mm i w zakresie $E_v D = 15 \div 70$ MPa) oraz potwierdzonej i uznawanej korelacji do przywołanych wyżej metod tradycyjnych.

Tablica 8. Wymagany wtórny moduł odkształcenia E_2 na powierzchni warstwy KR1 – KR2

| WYMAGANY WTÓRNY MODUŁ ODKSZTAŁCENIA E_2 NA POWIERZCHNI WARSTWY | | | | |
|--|--|--|--|--|
| Kategoria ruchu | KR1 – KR2 Przy stwierdzonej grupie nośności | | | |
| | G1 | G2 | G3 | G4 |
| Grupa nośności podłoża | | | | |
| Dolne warstwy konstrukcji nawierzchni | nie wykonuje się, jeśli grunt rodzimy osiągnął moduł $E_2 \geq 80$ MPa | nie wykonuje się, jeśli grunt rodzimy osiągnął moduł $E_2 \geq 80$ MPa | nie wykonuje się, jeśli grunt rodzimy osiągnął moduł $E_2 \geq 80$ MPa | nie wykonuje się, jeśli grunt rodzimy osiągnął moduł $E_2 \geq 80$ MPa |
| Warstwa ulepszanego podłoża | | | | |
| Grunt rodzimy w wykopie lub grunt nasypowy | $E_2 \geq 80$ MPa | $E_2 \geq 50$ MPa | $E_2 \geq 35$ MPa | $E_2 \geq 25$ MPa |

*Dotyczy warstw konstrukcji nawierzchni

Tablica 9. Wymagany wtórny moduł odkształcenia E_2 na powierzchni warstwy KR5 - KR7

| WYMAGANY WTÓRNY MODUŁ ODKSZTAŁCENIA E_2 NA POWIERZCHNI WARSTWY | | | | |
|--|--|--|----------------------------|----------------------------|
| Kategoria ruchu | KR5 - KR7 Przy stwierdzonej grupie nośności | | | |
| Grupa nośności podłoża | G1 | G2 | G3 | G4 |
| Dolne warstwy konstrukcji nawierzchni | $E_2 \geq 120 \text{ MPa}$ | $E_2 \geq 120 \text{ MPa}$ | $E_2 \geq 120 \text{ MPa}$ | $E_2 \geq 120 \text{ MPa}$ |
| Warstwa ulepszanego podłoża | nie wykonuje się, jeśli grunt rodzimy osiągnął moduł $E_2 \geq 80 \text{ MPa}$ | nie wykonuje się, jeśli grunt rodzimy osiągnął moduł $E_2 \geq 50 \text{ MPa}$ | $E_2 \geq 50 \text{ MPa}$ | $E_2 \geq 50 \text{ MPa}$ |
| Grunt rodzimy w wykopie lub grunt nasypowy | $E_2 \geq 80 \text{ MPa}$ | $E_2 \geq 50 \text{ MPa}$ | $E_2 \geq 35 \text{ MPa}$ | $E_2 \geq 25 \text{ MPa}$ |
| *Dotyczy warstw konstrukcji nawierzchni | | | | |

Dla gruntów w nasypach, nieuzdatnianych spoiwami, wymagane wskaźniki zagęszczenia I_s , oraz wartości wtórnego modułu E_2 należy przyjmować w zależności od kategorii ruchu i od poziomu zalegania warstw wg rysunku 1.

5.3.12. Wymagania dla wskaźnika odkształcenia I_0 w zależności od rodzaju gruntów występujących w nasypie.

Wskaźnik odkształcenia I_0 nie powinien być większy niż:

- dla żwirów, pospółek i piasków:
 - 2,2 przy wymaganej wartości wskaźnika zagęszczenia $I_s \geq 1.0$
 - 2,5 przy wymaganej wartości wskaźnika zagęszczenia $I_s < 1.0$
- dla gruntów drobnoziarnistych o równomiernym uziarnieniu (pyłów, glin, glin ilastych, glin zwięzłych,) - 2,0
- dla gruntów różnoziarnistych (żwirów gliniastych, pospółek gliniastych, pyłów piaszczystych, piasków gliniastych, glin piaszczystych, glin piaszczystych zwięzłych) – 3,0
- dla narzutów kamiennych, rumoszy - 4,0
- dla gruntów antropogenicznych– na podstawie badań poligonowych.

5.3.13. Wymagania dla wilgotności gruntu

Wilgotność gruntu w czasie zagęszczania powinna być równa wilgotności optymalnej, z tolerancją:

- w gruntach niespoistych + 0 %, - 2%
- w gruntach mało i średnio spoistych + 0 %, - 2%
- w mieszaninach popiołowo-żuźlowych + 0 %, - 5%

6. KONTROLA JAKOŚCI ROBÓT

6.1. Informacje ogólne

6.1.1. Pobieranie próbek i badania

Wykonawca powinien pobierać próbki i wykonywać badania w czasie robót ziemnych, w celu stwierdzenia, iż wszystkie materiały odpowiadają wymaganiom dotyczącym ich zastosowania.

Próbki gruntów należy pobierać i badania wykonywać zgodnie z wymaganiami tablicy 10.

Tablica 10. Zakres i minimalna częstotliwość badań gruntów do robót ziemnych

| Badanie gruntu obejmujące ustalenie | Częstotliwość badania | Wymagania |
|--|---|------------------------|
| Uziarnienie, części organiczne, granica płynności, kapilarność, wskaźnik piaskowy | Badania na próbkach z każdej partii, nie rzadziej niż trzy razy na każde rozpoczęte 5000 m ³ | PKN-CN ISO /TS 17892-4 |
| Wskaźnik zagęszczenia I _s dopuszcza się wskaźnik odkształcenia I _o | określać dla każdej ułożonej warstwy lecz nie rzadziej niż raz na każde 500 m ² powierzchni gruntu | PN-S-02205 EC 7 |
| Moduł odkształcenia, pierwotny i wtórny, (E ₁ , E ₂) | określać dla każdej ułożonej warstwy lecz nie rzadziej niż raz na każde 500 m ² powierzchni gruntu | PN-S-02205 EC 7 |

6.1.2. Tolerancje

Przy formowaniu nasypów, wykonywaniu wykopów, profilowaniu skarp wykopów oraz przygotowywaniu warstw podłoża, Wykonawca powinien przestrzegać tolerancji podanych w PN-S-02205 i w EC 7.

6.1.3. Badania i pomiary

Wykonawca powinien wykonać sprawdzenie wszystkich robót ziemnych zgodnie z wymaganiami podanymi w EC 7 oraz powinien prowadzić odpowiednią dokumentację wykazującą zgodność robót z tymi wymaganiami.

6.1.4. Kontrola jakości projektów i wykonawstwa

Zakres kontroli jakości projektów i wykonawstwa powinien uwzględniać rekomendacje zawarte w *Stanowisku Polskiego Komitetu Geotechniki*, w sprawie interpretacji przepisów rozporządzenia Ministra Transportu, Budownictwa i Gospodarki Morskiej z dnia 25 kwietnia 2012 roku w sprawie ustalania geotechnicznych warunków posadawienia obiektów budowlanych (Dz. U. 2012 poz. 463), (p. Załącznik).

6.2. Kontrola wykonania wykopów

Kontrola wykonania wykopów polega na sprawdzeniu:

- czy odsypianie gruntów nie pogarsza ich właściwości,
- stateczności skarp,
- odwodnienia wykopów w czasie wykonywania robót i po ich zakończeniu,
- dokładności wykonania wykopów (usytuowanie i wykończenie),
- zagęszczenia górnej strefy korpusu w wykopie według wymagań określonych w pkt.

Rys.1. Wartości wymagane w wykopach: wskaźnik zagęszczenia podłoża I_s oraz wtórny moduł odkształcenia E₂ (MPa)

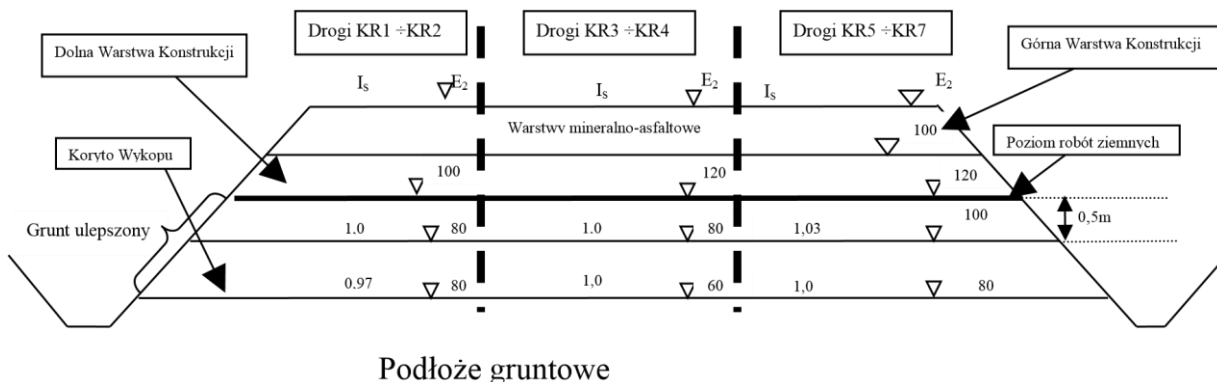

6.3. Kontrola wykonania nasypów

6.3.1. Odcinek doświadczalny dla nasypów

Próbne zagęszczenie należy wykonać dla każdego rodzaju materiału do nasypu, w celu wykazania, że zaproponowane przez Wykonawcę metody i sprzęt są odpowiednie. Wykonawca powinien przygotować program pobierania i badania próbek, i dostarczyć go Inżynierowi co najmniej 7 dni przed rozpoczęciem prac na poletku doświadczalnym.

Odcinek doświadczalny powinien charakteryzować się minimalną powierzchnią 300m² i powinien być wykonany na terenie oczyszczonym z ziemi urodzajnej, na którym układa się materiał pasami o szerokości nie mniejszej niż 2m. Poszczególne warstwy układanego materiału powinny mieć w każdym pasie inną grubość, z tym że wszystkie muszą mieścić się w granicach ustalonych dla danego sprzętu zagęszczającego. Wilgotność materiału powinna być równa optymalnej z dopuszczalnymi tolerancjami. Materiał ułożony na poletku według podanej wyżej zasady powinien być następnie zagęszczony, a po każdej serii przejść sprzętu należy zbadać zagęszczenie warstwy.

Badanie zagęszczenia należy wykonać co najmniej w 4 punktach, z których co najmniej 2 powinny umożliwić ustalenie wskaźnika zagęszczenia w dolnej części warstwy. Na podstawie porównania uzyskanych wyników zagęszczenia z wymaganiami podanymi w tablicy 1 dokonuje się wyboru sprzętu i ustala się potrzebną liczbę przejść oraz grubość warstwy rozkładanego gruntu.

Projekt poletka doświadczalnego, wykonanie oraz uzyskane wyniki podlegają ocenie w ekspertyzie geotechnicznej.

6.3.2. Badania do odbioru korpusu ziemnego

Częstotliwość oraz zakres badań i pomiarów do odbioru korpusu ziemnego podano w Tablicy 11

Tablica 11. Częstotliwość oraz zakres badań i pomiarów wykonanych robót ziemnych

| Lp. | Badana cecha | Minimalna częstotliwość badań i pomiarów | Dopuszczalne tolerancje |
|-----|---|--|----------------------------|
| 1 | Pomiar szerokości korpusu ziemnego | Pomiar taśmą, szablonem, łątą o długości 3 m i poziomą lub niwelatorem, w odstępach co 200 m na prostych, w punktach głównych łuku, co 100 m na łukach o $R \geq 100$ m; co 50 m na łukach < 100 m oraz w miejscach, które budzą wątpliwości | ± 10 cm |
| 2 | Pomiar szerokości dna rowów | | ± 5 cm |
| 3 | Pomiar rzędnych powierzchni korpusu ziemnego | | + 1, - 3cm |
| 4 | Pomiar pochylenia skarp | | $\pm 10\% \text{tg}\alpha$ |
| 5 | Pomiar równości powierzchni korpusu | | ± 3 cm |
| 6 | Pomiar równości skarp | | ± 10 cm |
| 7 | Pomiar spadku podłużnego powierzchni korpusu lub dna rowu | Pomiar niwelatorem rzędnych w odstępach co 200 m oraz w punktach wątpliwych. | - 3, + 1cm |
| 8 | Badanie zagęszczenia i nośności gruntu | Zagęszczenie i nośność określa się dla każdej ułożonej warstwy lecz nie rzadziej niż raz na każde 500 m ³ nasypu. | - |

7. OBMIAR ROBÓT

7.1. Ogólne zasady obmiaru robót

Ogólne zasady obmiaru robót podano w ST D-M-00.00.00 pkt 7.

7.2. Jednostka obmiarowa

Jednostką obmiarową jest m³ (metr sześcienny) wykonanego wykopu lub nasypu.

Objętość nasypów będzie ustalona w metrach sześciennych na podstawie obliczeń z przekrojów poprzecznych, w oparciu o poziom gruntu rodzimego lub poziom gruntu po usunięciu warstw gruntów nieprzydatnych.

Objętość odkładu będzie określona w metrach sześciennych na podstawie obmiaru jako różnica objętości wykopów, powiększonej o objętość ukopów i objętości nasypów, z uwzględnieniem spulchnienia gruntu i zastrzeżeń sformułowanych w pktcie 5

8. ODBIÓR ROBÓT

Ogólne zasady odbioru podano w ST D-M-00.00.00 pkt 8.

9. PODSTAWA PŁATNOŚCI

9.1. Ogólne ustalenia dotyczące podstawy płatności

Ogólne ustalenia dotyczące podstawy płatności podano w ST D-M-00.00.00 pkt 9.

9.2. Cena jednostki obmiarowej

Cena wykonania 1 m³ wykopów w gruntach nieskalistych obejmuje:

- prace pomiarowe i roboty przygotowawcze,
- oznakowanie robót,
- wykonanie wykopu z transportem urobku na nasyp lub odkład, obejmujące: odspojenie, przemieszczenie, załadunek, przewiezienie i wyładunek,
- odwodnienie wykopu na czas jego wykonywania,
- profilowanie dna wykopu, rowów, skarp,
- zagęszczenie powierzchni wykopu,
- przeprowadzenie pomiarów i badań laboratoryjnych, wymaganych w specyfikacji technicznej,
- rozplantowanie urobku na odkładzie,
- wykonanie, a następnie rozebranie dróg dojazdowych,
- rekultywację terenu.

Cena wykonania 1 m³ nasypów obejmuje:

- prace pomiarowe,
- oznakowanie robót,
- pozyskanie gruntu z ukopu lub/i dokopu, jego odspojenie i załadunek na środki transportowe,
- transport urobku z ukopu lub/i dokopu na miejsce wbudowania,
- wbudowanie dostarczonego gruntu w nasyp,
- zagęszczenie gruntu,
- profilowanie powierzchni nasypu, rowów i skarp,
- wyprofilowanie skarp ukopu i dokopu,
- rekultywację dokopu i terenu przyległego do drogi,
- odwodnienie terenu robót,
- wykonanie dróg dojazdowych na czas budowy, a następnie ich rozebranie,
- przeprowadzenie pomiarów i badań laboratoryjnych wymaganych w specyfikacji technicznej.

10. PRZEPISY ZWIĄZANE

Spis przepisów związanych podano w ST D-M-00.00.00 pkt. 10.

D - 04.01.01 PROFILOWANIE I ZAGĘSZCZANIE PODŁOŻA**1. WSTĘP****1.1. Przedmiot ST**

Przedmiotem niniejszej specyfikacji technicznej (ST) są wymagania dotyczące wykonania i odbioru robót związanych z wykonywaniem koryta wraz z profilowaniem i zagęszczaniem podłoża gruntowego.

1.2. Zakres stosowania ST

Specyfikacja techniczna (ST) stanowi obowiązującą podstawę jako dokument przetargowy i kontraktowy przy zleceniu i realizacji robót na drogach.

1.3. Zakres robót objętych ST

Ustalenia zawarte w niniejszej specyfikacji dotyczą zasad prowadzenia robót związanych z wykonaniem koryta przeznaczonego do ułożenia konstrukcji nawierzchni. Należy przyjmować wymagania dla:

- chodniki i jezdnię manewrową przyjmować jak dla kategorii KR2 (ruch mniejszy od ciężkiego).
- jezdnie i parkingi jak dla kategorii KR3 (ruch mniejszy od ciężkiego).

1.4. Określenia podstawowe

Określenia podstawowe są zgodne z obowiązującymi, odpowiednimi polskimi normami i definicjami podanymi w ST D-M-00.00.00 „Wymagania ogólne” pkt 1.4.

1.5. Ogólne wymagania dotyczące robót

Ogólne wymagania dotyczące robót podano w ST D-M-00.00.00 „Wymagania ogólne” pkt 1.5.

2. MATERIAŁY

Nie występują.

3. SPRZĘT**3.1. Ogólne wymagania dotyczące sprzętu**

Ogólne wymagania dotyczące sprzętu podano w ST D-M-00.00.00 „Wymagania ogólne” pkt 3.

3.2. Sprzęt do wykonania robót

Wykonawca przystępujący do wykonania koryta i profilowania podłoża powinien wykazać się możliwością korzystania z następującego sprzętu:

- równiarek lub spycharek uniwersalnych z ukośnie ustawianym lemieszem; Inżynier może dopuścić wykonanie koryta i profilowanie podłoża z zastosowaniem spycharki z lemieszem ustawionym prostopadle do kierunku pracy maszyny,
- koparek z czerpakami profilowymi (przy wykonywaniu wąskich koryt),
- walców statycznych, wibracyjnych lub płyt wibracyjnych.

Stosowany sprzęt nie może spowodować niekorzystnego wpływu na właściwości gruntu podłoża.

4. TRANSPORT**4.1. Ogólne wymagania dotyczące transportu**

Ogólne wymagania dotyczące transportu podano w ST D-M-00.00.00 „Wymagania ogólne” pkt 4.

4.2. Transport materiałów

Wymagania dotyczące transportu materiałów podano w ST D-04.02.01, D-04.02.02, D-04.03.01 pkt 4.

5. WYKONANIE ROBÓT**5.1. Ogólne zasady wykonania robót**

Ogólne zasady wykonania robót podano w ST D-M-00.00.00 „Wymagania ogólne” pkt 5.

5.2. Warunki przystąpienia do robót

Wykonawca powinien przystąpić do wykonania koryta oraz profilowania i zagęszczenia podłoża bezpośrednio przed rozpoczęciem robót związanych z wykonaniem warstw nawierzchni. Wcześniejsze przystąpienie do wykonania koryta oraz profilowania i zagęszczenia podłoża, jest możliwe wyłącznie za zgodą Inżyniera, w korzystnych warunkach atmosferycznych.

W wykonanym korycie oraz po wyprofilowanym i zagęszczonym podłożu nie może odbywać się ruch budowlany, niezwiązany bezpośrednio z wykonaniem pierwszej warstwy nawierzchni.

5.3. Wykonanie koryta

Paliki lub szpilki do prawidłowego ukształtowania koryta w planie i profilu powinny być wcześniej przygotowane.

Paliki lub szpilki należy ustawiać w osi drogi i w rzędach równoległych do osi drogi lub w inny sposób zaakceptowany przez Inżyniera. Rozmieszczenie palików lub szpilek powinno umożliwiać naciągnięcie sznurków lub linek do wytyczenia robót w odstępach nie większych niż co 10 metrów.

Rodzaj sprzętu, a w szczególności jego moc należy dostosować do rodzaju gruntu, w którym prowadzone są roboty i do trudności jego odspojenia.

Koryto można wykonywać ręcznie, gdy jego szerokość nie pozwala na zastosowanie maszyn, na przykład na poszerzeniach lub w przypadku robót o małym zakresie. Sposób wykonania musi być zaakceptowany przez Inżyniera.

Grunt odspojony w czasie wykonywania koryta powinien być wykorzystany zgodnie z ustaleniami dokumentacji projektowej i ST, tj. wbudowany w nasyp lub odwieziony na odkład w miejsce wskazane przez Inżyniera.

Profilowanie i zagęszczenie podłoża należy wykonać zgodnie z zasadami określonymi w pkt 5.4.

5.4. Profilowanie i zagęszczenie podłoża

Przed przystąpieniem do profilowania podłoże powinno być oczyszczone ze wszelkich zanieczyszczeń.

Po oczyszczeniu powierzchni podłoża należy sprawdzić, czy istniejące rzędne terenu umożliwiają uzyskanie po profilowaniu zaprojektowanych rzędnych podłoża. Zaleca się, aby rzędne terenu przed profilowaniem były o co najmniej 5 cm wyższe niż projektowane rzędne podłoża.

Jeżeli powyższy warunek nie jest spełniony i występują zaniżenia poziomu w podłożu przewidzianym do profilowania, Wykonawca powinien spulchnić podłoże na głębokość zaakceptowaną przez Inżyniera, dowieźć dodatkowy grunt spełniający wymagania obowiązujące dla górnej strefy korpusu, w ilości koniecznej do uzyskania wymaganych rzędnych wysokościowych i zagęści warstwę do uzyskania wartości wskaźnika zagęszczenia, określonych w tabelicy 1.

Do profilowania podłoża należy stosować równiarki. Ścięty grunt powinien być wykorzystany w robotach ziemnych lub w inny sposób zaakceptowany przez Inżyniera.

Bezpośrednio po profilowaniu podłoża należy przystąpić do jego zagęszczenia. Zagęszczenie podłoża należy kontynuować do osiągnięcia wskaźnika zagęszczenia nie mniejszego od podanego w tabelicy 1. Wskaźnik zagęszczenia należy określać zgodnie z BN-77/8931-12.

W przypadku natrafienia na grunt nasypowy o niewłaściwym stopniu zagęszczenia należy grunt dogęścić lub wymienić na głębokości do 0,5m poniżej dna konstrukcji, postępując zgodnie z ST D – 02.00.01.

Tablica 1. Minimalne wartości wskaźnika zagęszczenia podłoża (I_s)

| Strefa korpusu | Minimalna wartość I_s dla: | |
|---|------------------------------|----------------------------|
| | Innych dróg | |
| | Ruch ciężki i bardzo ciężki | Ruch mniejszy od ciężkiego |
| Górna warstwa o grubości 20 cm | 1,00 | 1,00 |
| Na głębokości od 20 do 50 cm od powierzchni podłoża | 1,00 | 0,97 |

W przypadku, gdy gruboziarnisty materiał tworzący podłoże uniemożliwia przeprowadzenie badania zagęszczenia, kontrolę zagęszczenia należy oprzeć na metodzie obciążeń płytowych. Należy określić pierwotny i wtórny moduł odkształcenia podłoża według BN-64/8931-02 [3]. Stosunek wtórnego i pierwotnego modułu odkształcenia nie powinien przekraczać 2,2.

Wilgotność gruntu podłoża podczas zagęszczenia powinna być równa wilgotności optymalnej z tolerancją od -20% do +10%.

5.5. Utrzymanie koryta oraz wyprofilowanego i zagęszczonego podłoża

Podłoże (koryto) po wyprofilowaniu i zagęszczeniu powinno być utrzymywane w dobrym stanie.

Jeżeli po wykonaniu robót związanych z profilowaniem i zagęszczeniem podłoża nastąpi przerwa w robotach i Wykonawca nie przystąpi natychmiast do układania warstw nawierzchni, to powinien on zabezpieczyć podłoże przed nadmiernym zawilgoceniem, na przykład przez rozłożenie folii lub w inny sposób zaakceptowany przez Inżyniera.

Jeżeli wyprofilowane i zagęszczone podłoże uległo nadmiernemu zawilgoceniu, to do układania kolejnej warstwy można przystąpić dopiero po jego naturalnym osuszeniu.

Po osuszeniu podłoża Inżynier oceni jego stan i ewentualnie zaleci wykonanie niezbędnych napraw. Jeżeli zawilgocenie nastąpiło wskutek zaniedbania Wykonawcy, to naprawę wykona on na własny koszt.

6. KONTROLA JAKOŚCI ROBÓT**6.1. Ogólne zasady kontroli jakości robót**

Ogólne zasady kontroli jakości robót podano w ST D-M-00.00.00 „Wymagania ogólne” pkt 6.

6.2. Badania w czasie robót**6.2.1. Częstotliwość oraz zakres badań i pomiarów**

Częstotliwość oraz zakres badań i pomiarów dotyczących cech geometrycznych i zagęszczenia koryta i wyprofilowanego podłoża podaje tablica 2.

Tablica 2. Częstotliwość oraz zakres badań i pomiarów wykonanego koryta i wyprofilowanego podłoża

| Lp. | Wyszczególnienie badań i pomiarów | Minimalna częstotliwość badań i pomiarów |
|--|---|--|
| 1 | Szerokość koryta | 10 razy na 1 km |
| 2 | Równość podłużna | co 20 m na każdym pasie ruchu |
| 3 | Równość poprzeczna | 10 razy na 1 km |
| 4 | Spadki poprzeczne *) | 10 razy na 1 km |
| 5 | Rzędne wysokościowe | co 25 m w osi jezdni i na jej krawędziach dla autostrad i dróg ekspresowych, co 100 m dla pozostałych dróg |
| 6 | Ukształtowanie osi w planie *) | co 25 m w osi jezdni i na jej krawędziach dla autostrad i dróg ekspresowych, co 100 m dla pozostałych dróg |
| 7 | Zagęszczenie, wilgotność gruntu podłoża | w 2 punktach na dziennej działce roboczej, lecz nie rzadziej niż raz na 600 m ² |
| *) Dodatkowe pomiary spadków poprzecznych i ukształtowania osi w planie należy wykonać w punktach głównych łuków poziomych | | |

6.2.2. Szerokość koryta (profilowanego podłoża)

Szerokość koryta i profilowanego podłoża nie może różnić się od szerokości projektowanej o więcej niż +10 cm i -5 cm.

6.2.3. Równość koryta (profilowanego podłoża)

Nierówności podłużne koryta i profilowanego podłoża należy mierzyć 4-metrową łątą zgodnie z normą BN-68/8931-04 [4].

Nierówności poprzeczne należy mierzyć 4-metrową łątą.

Nierówności nie mogą przekraczać 20 mm.

6.2.4. Spadki poprzeczne

Spadki poprzeczne koryta i profilowanego podłoża powinny być zgodne z dokumentacją projektową z tolerancją $\pm 0,5\%$.

6.2.5. Rzędne wysokościowe

Różnice pomiędzy rzędnymi wysokościowymi koryta lub wyprofilowanego podłoża i rzędnymi projektowanymi nie powinny przekraczać +1 cm, -2 cm.

6.2.6. Ukształtowanie osi w planie

Oś w planie nie może być przesunięta w stosunku do osi projektowanej o więcej niż ± 3 cm dla autostrad i dróg ekspresowych lub więcej niż ± 5 cm dla pozostałych dróg.

6.2.7. Zagęszczenie koryta (profilowanego podłoża)

Wskaźnik zagęszczenia koryta i wyprofilowanego podłoża określony wg BN-77/8931-12 [5] nie powinien być mniejszy od podanego w tablicy 1.

Jeśli jako kryterium dobrego zagęszczenia stosuje się porównanie wartości modułów odkształcenia, to wartość stosunku wtórnego do pierwotnego modułu odkształcenia, określonych zgodnie z normą BN-64/8931-02 [3] nie powinna być większa od 2,2.

Wilgotność w czasie zagęszczania należy badać według PN-B-06714-17 [2]. Wilgotność gruntu podłoża powinna być równa wilgotności optymalnej z tolerancją od -20% do +10%.

6.3. Zasady postępowania z wadliwie wykonanymi odcinkami koryta (profilowanego podłoża)

Wszystkie powierzchnie, które wykazują większe odchylenia cech geometrycznych od określonych w punkcie 6.2 powinny być naprawione przez spalchnienie do głębokości co najmniej 10 cm, wyrównanie i powtórne zagęszczenie. Dodanie nowego materiału bez spalchnienia wykonanej warstwy jest niedopuszczalne.

7. OBMIAR ROBÓT

7.1. Ogólne zasady obmiaru robót

Ogólne zasady obmiaru robót podano w ST D-M-00.00.00 „Wymagania ogólne” pkt 7.

7.2. Jednostka obmiarowa

Jednostką obmiarową jest m² (metr kwadratowy) wykonanego i odebranego koryta.

8. ODBIÓR ROBÓT

Ogólne zasady odbioru robót podano w ST D-M-00.00.00 „Wymagania ogólne” pkt 8.

Roboty uznaje się za wykonane zgodnie z dokumentacją projektową, ST i wymaganiami Inżyniera, jeżeli wszystkie pomiary i badania z zachowaniem tolerancji wg punktu 6 dały wyniki pozytywne.

9. PODSTAWA PŁATNOŚCI

9.1. Ogólne ustalenia dotyczące podstawy płatności

Ogólne ustalenia dotyczące podstawy płatności podano w ST D-M-00.00.00 „Wymagania ogólne” pkt 9.

9.2. Cena jednostki obmiarowej

Cena wykonania 1 m² koryta obejmuje:

- prace pomiarowe i roboty przygotowawcze,
- odspojenie gruntu z przerzutem na pobocze i rozplantowaniem,
- załadunek nadmiaru odspojonego gruntu na środki transportowe i odwiezienie na odkład lub nasyp,
- profilowanie dna koryta lub podłoża,
- zagęszczenie,
- utrzymanie koryta lub podłoża,
- przeprowadzenie pomiarów i badań laboratoryjnych, wymaganych w specyfikacji technicznej.

10. PRZEPISY ZWIĄZANE

10.1. Normy

- | | | |
|----|----------------|---|
| 1. | PN-B-04481 | Grunty budowlane. Badania próbek gruntu |
| 2. | PN-/B-06714-17 | Kruszywa mineralne. Badania. Oznaczanie wilgotności |
| 3. | BN-64/8931-02 | Drogi samochodowe. Oznaczanie modułu odkształcenia nawierzchni podatnych i podłoża przez obciążenie płytą |
| 4. | BN-68/8931-04 | Drogi samochodowe. Pomiar równości nawierzchni planografem i łąką |
| 5. | BN-77/8931-12 | Oznaczanie wskaźnika zagęszczenia gruntu |

D - 04.03.01 ZWIĄZANIA MIĘDZYWARSTWOWE**1. WSTĘP****1.1. Przedmiot ST**

Przedmiotem niniejszej specyfikacji technicznej (ST) są wymagania dotyczące:

- wykonania i odbioru związów międzywarstwowych ulegających zakryciu,
- wykonania i odbioru połączeń warstw ulegających zakryciu, z mieszanek mineralno-asfaltowych z innymi rodzajami nawierzchni i urządzeniami znajdującymi się w jezdni, krawężnikami itp.,

1.2. Zakres stosowania ST

Specyfikacja techniczna (ST) stanowi obowiązującą podstawę jako dokument przetargowy i kontraktowy przy zleceniu i realizacji robót na drogach.

1.3. Zakres robót objętych ST

Ustalenia zawarte w niniejszej specyfikacji dotyczą zasad prowadzenia robót związanych z oczyszczeniem i skropieniem warstw konstrukcyjnych przed ułożeniem następnej warstwy nawierzchni.

Dla jezdni głównych i manewrowych należy stosować jak dla KR1-KR3

1.4. Określenia podstawowe

Określenia podstawowe są zgodne z obowiązującymi, odpowiednimi polskimi normami i z definicjami podanymi w ST D-M-00.00.00 „Wymagania ogólne” pkt 1.4.

Emulsja asfaltowa - emulsja, w której fazą zdyspergowaną jest asfalt drogowy.

Kationowa emulsja asfaltowa - emulsja, w której emulgator nadaje dodatnie ładunki cząsteczkom zdyspergowanego asfaltu.

Emulsja asfaltowa modyfikowana polimerami - emulsja, w której fazą zdyspergowaną jest asfalt modyfikowany polimerami, lub emulsja asfaltowa modyfikowana lateksem.

Związanie międzywarstwowe — wykonana na miejscu (placu budowy) aplikacja określonego zestawu materiałów (emulsja asfaltowa, kruszywo itd.), której celem jest trwałe zespolenie warstw nawierzchni drogowej.

Połączenie jest powierzchnią (pionową lub skośną) styku:

- między rodzajami mma o różnych właściwościach, (np. beton asfaltowy/asfalt lany),
- między warstwami z mma i urządzeniami znajdującymi się w jezdni (np. krawężniki, kostka brukowa, studzienki instalacyjne itp.).

Spoina technologiczna jest (pionową lub skośną) powierzchnią styku, która powstaje przy pasmowym wbudowaniu mma o porównywalnych właściwościach obok siebie (spoiny podłużne) lub - w przypadku dłuższych przerw w pracy - jedna za drugą (spoiny poprzeczne).

Szczelina - jest zaprojektowanym lub wynikającym z uwarunkowań roboczych odstępem między dwoma warstwami mma lub między warstwami mma i urządzeniami wbudowanymi w jezdnię. Odstęp ten powinien zostać wypełniony w stopniu gwarantującym szczelność.

Urządzenie w jezdni — studzienki odwodnieniowe i instalacyjne, ścieki, krawężniki itp.

Taśma polimeroasfaltowa - najczęściej samoprzylepna taśma wytworzona w warunkach przemysłowych z asfaltu drogowego modyfikowanego elastomerami o przekroju prostokątnym, zabezpieczona przed sklejeniem się przekładką z papieru silikonowanego.

Masa polimeroasfaltowa - gotowa mieszanina asfaltu modyfikowanego polimerami, wypełniacza i innych dodatków, wytworzona w warunkach przemysłowych, stosowana na zimno, o właściwościach umożliwiających rozłożenie, warstwą o wymaganych wymiarach, na krawędziach styków warstw nawierzchni, połączeń, urządzeń w nawierzchni, stosowana do zapewnienia prawidłowego połączenia.

Zalewa drogowa — wytworzona w warunkach przemysłowych mieszanka asfaltu drogowego z elastomerami, która zapewnia dobrą przyczepność do ścianek szczeliny oraz dużą wydłużalność (rzędu 25 %) w niskiej temperaturze (-20 C), stosowana na gorąco do wypełnienia szczelin w nawierzchni drogowej.

1.5. Ogólne wymagania dotyczące robót

Ogólne wymagania dotyczące robót podano w ST D-M-00.00.00 „Wymagania ogólne” pkt 1.5.

2. MATERIAŁY

Ogólne wymagania dotyczące materiałów, ich pozyskiwania i składowania, podano w ST D-M-00.00.00 „Wymagania ogólne” pkt 2.

2.1. Związania międzywarstwowe**2.1.1. Materiały**

Do związań międzywarstwowych mogą być stosowane następujące materiały:

- kationowe emulsje asfaltowe (niemodyfikowane) wg Załącznika Krajowego NA w PN-EN 13808,
- kationowe emulsje asfaltowe modyfikowane polimerami wg Załącznika Krajowego NA w PN-EN 13808,
- Kruszywo grube (grysy) 8/16 lub 5/8, albo 2/5 o właściwościach nie gorszych niż wymagane przy stosowaniu tych kruszyw do warstwy ścieralnej z mma na danej drodze. Kruszywo grube (grysy) należy stosować do wykonania warstwy szepnej między warstwą (zwykle podbudowy) z kruszywa niezwiązanego lub związanego spoiwem hydraulicznym, a warstwą z mieszanki mineralno-asfaltowej.

Wymagania wobec emulsji stosowanych do związań międzywarstwowych wg PN-EN 13808 podaje tablica 2. Na podstawie wskazanych w tablicy 1. oznaczeń rodzajów emulsji należy wybrać odpowiednie wymagania zamieszczone w tablicy 2.

Dopuszczone jest stosowanie asfaltów upłynnionych wg PN-EN 15322 do wykonywania związku między warstwą podbudowy niezwiązaną (mineralną) a pierwszą warstwą asfaltową (zwykle podbudową asfaltową). W tym przypadku nie jest konieczne stosowanie kruszywa do posypywania warstwy niezwiązaną.

Tablica 1. Przewodnik wyboru rodzajów emulsji w zależności od rodzaju warstwy, na której zostanie wykonane skropienie emulsją

| Klasa drogi | podbudowa asfaltowa na warstwie niezwiązaną | podbudowa asfaltowa na warstwie związanej (spoiwo hydrauliczne) | warstwa wiążąca na podbudowie asfaltowej | warstwa wiążąca lub ścieralna na warstwie sfrezowanej | warstwa ścieralna na warstwie wiążącej |
|-------------|---|---|--|---|--|
| KR1-KR3 | C60B10 ZM/R | C60B10 ZM/R | C60B3 ZM | C60B3 ZM | C60B3 ZM |
| KR4-KR6 | C60B10 ZM/R | C60B10 ZM/R | C60BP3 ZM | C60BP3 ZM | C60BP3 ZM |

W tablicy 1 zastosowano system oznaczeń zgodny z systematyką zawartą w PN-EN 13808.

Oznaczenia wg PN-EN 13808, składające się z liter i cyfr, które są stosowane do opisu istotnych właściwości kationowych emulsji asfaltowych, np. polarności cząstek asfaltu, zawartości lepiszcza, rodzaju lepiszcza, indeksu rozpadu, muszą być zgodne z podanymi w tablicy 1.1.

| Pozycja oznaczenia | Litery i cyfry | Objaśnienie | Według EN |
|-------------------------------------|---------------------|--|--|
| 1 | C | Kationowa emulsja asfaltowa | PN-EN 1430 (polarność cząstek) |
| 2 i 3 | Liczba dwucyfrowa | Zawartość lepiszcza w %, (m/m) | PN-EN 1428 (zawartość wody) lub PN-EN 1431 (odzyskane lepiszcze + olej podestylacyjny) |
| 4, lub 4 i 5, lub 4, 5 i 6 | B P F | Informacje o rodzaju lepiszcza Asfalty drogowe Dodatek polimerów Dodatek więcej niż 2%, (m/m) fluksu do emulsji | PN-EN 12591 (Wymagania wobec asfaltów drogowych) PN-EN 14023 (Wymagania wobec asfaltów modyfikowanych polimerami). Polimer może być dodany przed, podczas lub po emulgacji |
| 5 lub 6, lub 7 (jeśli dotyczy) | 1-7 | Klasa indeksu rozpadu | PN-EN 13075-1 (indeks rozpadu) |
| | | Zastosowanie | |
| Uzupełnienia krajowe | - ZM | - do złączania warstw | |

Przykłady:

C60BP3-ZM - kationowa emulsja asfaltowa o zawartości lepiszcza 60%(m/m), wyprodukowana z asfaltu modyfikowanego polimerami, klasa indeksu rozpadu 3, przeznaczona do złączania warstw konstrukcyjnych nawierzchni.

Kationowe emulsje asfaltowe, przeznaczone do złączania warstw konstrukcji nawierzchni, powinny spełniać wymagania określone w tablicy 2. *Uwaga: wymagania w tablicy 1.2. zostały ustalone na podstawie zapisów w załączniku krajowym do normy PN-EN 13808:2013-10; w przypadku opublikowania przez Polski Komitet*

Normalizacyjny nowelizacji tego załącznika krajowego, mają zastosowanie wymagania według najnowszego wydania normy PN-EN 13808. Podobnie należy uwzględnić zmiany w tablicach 4.1. i 4.2.

Tablica 1.2. Wymagania do emulsji kationowych stosowanych do związań międzywarstwowych. Klasa wymagania podana jest w nawiasie obok wymagania liczbowego. Brak wymagania oznaczony jest NPD (0).

| Właściwość | Metoda badania | Jednostka | C60B3 ZM | C60BP3 ZM | C60B10 ZM/R |
|---|----------------|------------------------|---|---|---|
| Zalecane stosowanie | | | Do złączania warstw asfaltowych wykonanych z asfaltów niemodyfikowanych | Do złączania wszystkich warstw asfaltowych wbudowywanych w nawierzchnię | Do złączania wszystkich rodzajów warstw z wyłączeniem warstw asfaltowych wykonanych z asfaltów modyfikowanych |
| Zawartość lepiszcza | PN-EN 1428 | % (m/m) | 58 do 62 (6) | 58 do 62 (6) | 58 do 62 (6) |
| Indeks rozpadu (Forshammer) | PN-EN 13075-1 | g/100g | 70-155 (3) | 70-155 (3) | NR (0) |
| Stabilność podczas mieszania z cementem | PN-EN 12848 | g | NR (0) | NR (0) | ≤ 0.2 (10) |
| Pozostałość na sicie, sito 0,5 mm | PN-EN 1429 | % (m/m) | ≤ 0.2 (3) | ≤ 0.2 (3) | ≤ 0.2 (3) |
| Czas wypływu Φ 2 mm przy 40°C | PN-EN 12846-1 | s | 15-70 (3) | 15-70 (3) | 15-70 (3) |
| Przyczepność do kruszywa referencyjnego | PN-EN 13614 | % pokrycia powierzchni | NR (0) | NR (0) | ≥ 75 (2) |
| Pozostałość na sicie po 7 dniach magazynowania, sito 0,5 mm | PN-EN 1429 | % (m/m) | ≤ 0.2 (3) | ≤ 0.2 (3) | ≤ 0.2 (3) |
| Penetracja w 25°C asfaltu odzyskanego | PN-EN 1426 | 0.1 mm | ≤ 100 (3) | ≤ 100 (3) | ≤ 100 (3) |
| Temperatura mięknięcia asfaltu odzyskanego | PN-EN 1427 | °C | ≥ 43 (6) | ≥ 46 (5) | ≥ 43 (6) |
| Nawrót sprężysty w 25°C | PN-EN 13398 | % | NR (0) | ≥ 50 (5) | NR (0) |

2.1.2. Dostawy i składowanie materiałów

Za dostawy materiałów odpowiedzialny jest Wykonawca robót. Do obowiązku Wykonawcy należy takie zorganizowanie dostaw materiałów, aby zapewnić wymaganą jakość robót.

Warunki przechowywania nie mogą powodować utraty cech lepiszcza i obniżenia jego jakości.

Lepiszczce należy przechowywać w zbiornikach stalowych wyposażonych w urządzenia grzewcze i zabezpieczonych przed dostępem wody i zanieczyszczeniem. Dopuszcza się magazynowanie lepiszczy w zbiornikach murowanych, betonowych lub żelbetowych przy spełnieniu tych samych warunków, jakie podano dla zbiorników stalowych.

Emulsję można magazynować w opakowaniach transportowych lub stacjonarnych zbiornikach pionowych z nalewaniem od dna.

Nie należy stosować zbiornika walcowego leżącego, ze względu na tworzenie się na dużej powierzchni cieczy „kożucha” asfaltowego zatykającego później przewody.

Przy przechowywaniu emulsji asfaltowej należy przestrzegać zasad ustalonych przez producenta.

2.2. Spoiny technologiczne i połączenia

2.2.1. Materiały

Do wykonania połączeń i spoin technologicznych w warstwach z mma należy stosować materiały, do których producent/dostawca dostarczył informację o wcześniejszych pozytywnych zastosowaniach:

- taśmy polimerowoasfaltowe,

- asfaltowe zalewy drogowe,
- masy polimeroasfaltowe.

Potwierdzenie przydatności polega na przedstawieniu przez Wykonawcę pisemnej informacji od dostawcy/producenta składającej się z:

- referencji od zarządów dróg, na których zastosowano dany wyrób, lub
- przedstawienie odpowiednich wyników badań potwierdzających poprawne działanie wyrobu. Przedstawiane dokumenty muszą zostać zaakceptowane przez Inspektora Nadzoru.

2.2.2. Dostawy materiałów

Za dostawy materiałów odpowiedzialny jest Wykonawca robót. Do obowiązku Wykonawcy należy takie zorganizowanie dostaw materiałów, aby zapewnić wymaganą jakość robót.

3. SPRZĘT

Ogólne wymagania dotyczące sprzętu podano w ST D-M.00.00.00. „Wymagania ogólne” pkt.3.

3.1. Związania międzywarstwowe

Wykonawca przystępujący do oczyszczania warstw nawierzchni, powinien wykazać się możliwością korzystania z następującego sprzętu:

- szczotek mechanicznych - zaleca się użycie urządzeń dwuszcotkowych. Pierwsza ze szczotek powinna być wykonana z twardych elementów czyszczących i służyć do zdrapywania oraz usuwania zanieczyszczeń przylegających do czyszczonej warstwy. Druga szczotka powinna posiadać miękkie elementy czyszczące i służyć do zamiatania. Zaleca się używanie szczotek wyposażonych w urządzenia odpylające,
- sprzęzarek,
- zbiorników z wodą,
- szczotek ręcznych.

Do skrapiania warstw nawierzchni należy używać skraparki wyposażonej w urządzenia pomiarowo-kontrolne pozwalające na sprawdzenie i regulowanie następujących parametrów: temperatury, ciśnienia, obrotów pompy dozującej lepiszcze, prędkości poruszania się skraparki, ilości dozowanego lepiszcza. Skraparka powinna zapewniać rozkładanie lepiszcza z tolerancją $\pm 10\%$ w stosunku do ilości założonej. Obowiązkiem Wykonawcy skropienia jest przedstawienie Inżynierowi protokołów kalibracji skraparki w zakresie równomierności skrapiania i wydatku emulsji na m^2 wg metody PN-EN 12272-1. Skraparkę uznaje się przydatną jeżeli ilości rozkładanego lepiszcza różnią się nie więcej niż $\pm 10\%$ od założonej ilości.

Zbiornik na lepiszcze skraparki powinien być izolowany termicznie tak, aby było możliwe zachowanie stałej temperatury lepiszcza.

Tylko przy małych powierzchniach spryskiwanych, lub gdy zastosowanie skrapiarek samobieżnych z rampą opryskową nie jest możliwe, dopuszcza się zastosowanie ręcznych urządzeń do wykonania spryskania

3.2. Spoiny technologiczne i połączenia

Do wykonania spoin technologicznych należy stosować urządzenia zalecane przez producentów wyrobów wg p.2.2.1.

4. TRANSPORT

Ogólne wymagania dotyczące transportu podano w ST D-M.00.00.00. „Wymagania ogólne” pkt. 4.

4.1. Związania międzywarstwowe

Emulsja może być transportowana w cysternach, autocysternach, skraparkach, beczkach i innych opakowaniach pod warunkiem, że nie będą korodowały pod wpływem emulsji i nie będą powodowały jej rozpadu. Cysterny przeznaczone do przewozu emulsji powinny być podzielone przegrodami, dzielącymi je na komory o pojemności nie większej niż $1 m^3$, a każda przegroda powinna mieć wykroje w dnie umożliwiające przepływ emulsji. Cysterny, pojemniki i zbiorniki przeznaczone do transportu lub składowania emulsji powinny być czyste i nie powinny zawierać resztek innych lepiszczy.

4.2. Spoiny technologiczne i połączenia

Taśmy polimeroasfaltowe powinny być przewożone w opakowaniach firmowych dowolnymi środkami transportu w warunkach zabezpieczających ich przed uszkodzeniem lub zanieczyszczeniem.

Asfaltowe zalewy drogowe oraz masy polimeroasfaltowe powinny być przewożone w oryginalnych opakowaniach firmowych (najczęściej w hobokach) dowolnymi środkami transportu w warunkach zabezpieczających ich przed uszkodzeniem lub zanieczyszczeniem.

Magazynowanie materiałów stosowanych wg niniejszych WT powinno zapewniać zachowanie ich jakości przez cały okres przechowywania.

Wyroby dostarczane w opakowaniach powinny być przechowywane w oryginalnych opakowaniach bez rozpakowania (chyba że producent zaleca inaczej), w pomieszczeniach zabezpieczających je przed zanieczyszczeniem i chroniących przed bezpośrednim działaniem promieni słonecznych.

5. WYKONANIE ROBÓT

Ogólne zasady wykonania robót podano w ST D-M-00.00.00 „Wymagania ogólne” pkt 5.

5.1. Związania międzywarstwowe

5.1.1. Przygotowanie podłoża

Oczyszczenie podłoża polega na usunięciu luźnego materiału, brudu, błota i kurzu oraz plam olejów przy użyciu szczotek mechanicznych, a w razie potrzeby wody pod ciśnieniem i absorbentów. W miejscach trudno dostępnych należy używać szczotek ręcznych. Zanieczyszczenia stwardniałe, których usunięcie mechaniczne jest niemożliwe, należy usunąć ręcznie. Na terenach niezabudowanych bezpośrednio przed skropieniem, nawierzchnię można oczyścić sprężonym powietrzem.

W przypadku układania warstwy z asfaltu lanego podłoża nie wolno spryskiwać.

5.1.2. Warunki przystąpienia do robót

Temperatura podłoża w czasie skrapiania powinna wynosić nie mniej +5°C. Nie dopuszcza się wykonywania skrapiania podczas opadów atmosferycznych lub tuż przed opadami. Temperatura napelniania skrapiarek, przechowywania i użycia emulsji powinna mieścić się w granicach podanych w tabelicy 2.

Tablica 2. Temperatura użycia emulsji asfaltowych

| Rodzaj lepiszcza | Temperatura użycia °C | |
|--|--------------------------|------|
| | min | maks |
| Emulsja asfaltowa | 40 | 70 |
| Emulsja asfaltowa modyfikowana polimerem | 50 | 80 |

W przypadku skrapiania warstwy z kruszywa niezwiązanego lub związanego hydraulicznie po okresie długotrwałych opadów deszczu, Inspektor Nadzoru zdecyduje, czy powierzchnia, która ma być skrapiana jest wystarczająco sucha, aby emulsja mogła penetrować warstwę. Jeśli poziom zawilgocenia warstwy jest zbyt duży, należy wstrzymać się ze skrapianiem do momentu przesuszenia powierzchni warstwy.

5.1.3. Próbné dozowanie emulsji i kruszywa na odcinku próbnym

Jeżeli Inspektor Nadzoru uzna za konieczne wykonanie odcinka próbnego to, co najmniej 3 dni przed rozpoczęciem robót, Wykonawca wykona odcinek próbny w celu:

- stwierdzenia, czy użyty sprzęt jest właściwy,
- ustalenia poprawności dozowania emulsji,
- ustalenia poprawności dozowania posypki z kruszywa (na podbudowie niezwiązanej lub związanej hydraulicznie - patrz p. 5.1.4.1.)

Do takiej próby Wykonawca użyje takich samych materiałów oraz sprzętu, jakie będą stosowane do wykonania warstwy.

Odcinek próbny powinien być zlokalizowany w miejscu i o długości uzgodnionej z Inspektorem Nadzoru. Skropiona powierzchnia powinna mieć wygląd jednorodny i równomierny. Określenie ilości skropienia lepiszcza oraz dozowania kruszywa na drodze należy wykonać według PN-EN 12272-1.

5.1.4. Wykonanie skropienia

Należy zapewnić równomierne naniesienie warstwy lepiszcza na podłożu, w szczególności przy brzegach. Przyległe strefy należy w razie potrzeby zabezpieczyć (dotyczy to przede wszystkim obramowań i rynien odpływowych). Spryskane powierzchnie należy wyłączyć z ruchu publicznego i technologicznego.

5.1.4.1. Wykonanie skropienia na warstwie niezwiązanej (podbudowie z kruszywa) lub związanej hydraulicznie

Wykonanie skropienia składa się z dwóch czynności: skropienia emulsją i rozsypania ochronnej posypki z kruszywa.

Warstwę z kruszywa niezwiązanego lub związanego spoiwem hydraulicznym należy skropić rozcieńczoną do 40% (m/m) emulsją C60B10 ZM/R w ilości niezbędnej do zaimpregnowania warstwy lepiszczem oraz pozostawienia naddatku do przyklejenia posypki z kruszywa 5/8 lub 8/11.

Niezbędna ilość emulsji zależy od tekstury i porowatości skrapianej warstwy i powinna być ustalona każdorazowo na odcinku próbnym (p. 5.1.3.) lub przyjęta na podstawie porównania z wykonanymi wcześniej

impregnacjami takiej samej mieszanki mineralnej. Orientacyjna ilość pozostałego lepiszcza po rozpadzie emulsji powinna wynosić nie mniej niż 0,8 kg/m².

Następnie na warstwie podbudowy należy rozsypać pojedynczą warstwę kruszywa. Kruszywo powinno być rozłożone równomiernie w taki sposób, aby zapewnić całkowite pokrycie zabezpieczanej powierzchni bez naddatku z luźnego kruszywa, co ma zabezpieczyć koła samochodów dostawczych i koła/gąsienice rozkładarki przed kontaktem z asfaltem wytrąconym z emulsji. Niezbędna ilość kruszywa do posypania skropienia powinna być ustalona każdorazowo na odcinku próbnym (p. 5.1.3.) lub przyjęta na podstawie porównania z wykonanymi wcześniej impregnacjami takiej samej mieszanki mineralnej.

Uwagi:

- przy wykonywaniu warstwy szepnej na warstwie z kruszywa związanego spoiwem hydraulicznym skropienie impregnujące powinno być wykonane rozcieńczoną do 40% (m/m) emulsją asfaltową C60B10 ZM/R o obniżonej kwasowości (pH>3,5),
- zabrania się skrapiania podbudowy z kruszywa niezwiązanego lub związanego hydraulicznie emulsją C 60 B 3 ZM (dawna nazwa: „emulsja szybko rozpadowa”).

5.1.4.2. Wykonanie skropienia na warstwie z mieszanki mineralno-asfaltowej

Wymagane ilości emulsji do skropienia, w zależności od rodzaju podłoża, przy obciążeniu ruchem KR5-KR6 w gramach na 1 m², przedstawia tablica 3.

Tablica 3. Rodzaj i dozowanie emulsji asfaltowej w zależności od podłoża z mma, przy obciążeniu ruchem KR1-KR3 [ilości w g/m² emulsji]

| | | | Nakładana warstwa | | | |
|-------------------------|---------------------------|-----|-----------------------------|---------------------------|--------------------------------------|------------------------|
| | | | Asfaltowa warstwa podbudowy | Asfaltowa warstwa wiążąca | Warstwa ścierna z betonu asfaltowego | Warstwa ścierna z SMA |
| Rodzaj i jakość podłoża | Asfaltowa podbudowa | n | C60B3 ZM 130 do 200 | C60B3 ZM 200 do 270 | C60B3 ZM 130 do 200 | x |
| | | f | C60B3 ZM 200 do 270 | C60B3 ZM 270 do 300 | C60B3 ZM 130 do 200 | x |
| | | o/a | C60B3 ZM 230 do 300 | C60B3 ZM 230 do 330 | C60B3 ZM 200 do 270 | x |
| | Asfaltowa warstwa wiążąca | n | - | - | C60B3 ZM 100 do 170 | C60B3 ZM 100 do 170 |
| | | f | - | C60B3 ZM 200 do 270 | C60B3 ZM 130 do 300 | C60B3 ZM 170 do 230 |
| | | o/a | - | - | C60B3 ZM 200 do 270 | C60B3 ZM 200 do 270 |

Tablica 4. Rodzaj i dozowanie emulsji asfaltowych w zależności od rodzaju podłoża z mma, przy obciążeniu ruchem KR5-KR6 [ilości w g/m² emulsji]

| | | | Nakładana warstwa | | |
|-------------------------|---------------------------|-----|-----------------------------|---------------------------|--|
| | | | Asfaltowa warstwa podbudowy | Asfaltowa warstwa wiążąca | Warstwa ścierna z SMA lub betonu asfaltowego |
| Rodzaj i jakość podłoża | Asfaltowa podbudowa | n | C60BP3 ZM 130 do 200 | C60BP3 ZM 200 do 300 | x |
| | | f | C60BP3 ZM 200 do 300 | C60BP3 ZM 270 do 300 | x |
| | | o/a | C60BP3 ZM 250 do 330 | C60BP3 ZM 250 do 400 | x |
| | Asfaltowa warstwa wiążąca | n | - | x | C60BP3 ZM 130 do 200 |
| | | f | - | C60BP3 ZM 200 do 300 | C60BP3 ZM 200 do 300 |
| | | o/a | - | C60BP3 ZM 250 do 400 | C60BP3 ZM 200 do 300 |

Objaśnienia:

n = nowa warstwa,

f = frezowane,

x = traktować indywidualnie w odniesieniu do obiektu np. nietypowe przypadki układania warstwy ściernalnej na warstwie podbudowy lub warstwy wiążącej na warstwie wiążącej

o/a = bardzo porowate, chude lub z wykruszonymi ziarnami kruszywa

Jeżeli warstwy asfaltowe układane są bezpośrednio jedna na drugą (w tym samym dniu „cieple na ciepło”) należy zrezygnować ze skropienia (szczególnie pod SMA). Powinno to wynikać z harmonogramu robót. Inwestor w takim przypadku nie ma obowiązku zapłaty, mimo pozycji kosztorysowej.

5.2. Spoiny technologiczne i połączenia

5.2.1. Wykonanie spoin technologicznych i połączeń

Spoiny technologiczne i połączenia powinny być wykonywane starannie przez doświadczony personel wykonawcy, z uwzględnieniem postanowień ogólnych i zaleceń producenta stosowanych wyrobów budowlanych.

Nie zezwala się stosowania emulsji asfaltowej i emulsji asfaltowej modyfikowanej oraz gorącego lepiszcza asfaltowego do wykonywania spoin technologicznych i połączeń z innymi rodzajami nawierzchni oraz urządzeniami znajdującymi się w jezdni, krawężnikami itp.

Połączenia warstwy nawierzchni z mieszanki mineralno-asfaltowej z innymi rodzajami nawierzchni lub z warstwami z mma, ale innego rodzaju lub typu niż zaprojektowana i wykonywana, oraz z urządzeniami znajdującymi się w jezdni (np. włazy studzienek kanalizacyjnych i instalacyjnych, wpusty, krawężniki, elementy ściekowe itp.) powinny być projektowane i wykonywane jako szczelne.

Szczelne połączenie warstwy z mma z innymi rodzajami nawierzchni i z elementami urządzeń znajdujących się w jezdni może być uzyskane przez:

- oklejenie, tuż przed wbudowywaniem nowej warstwy mma, bocznej (pionowej lub skośnej) ścianki warstwy istniejącej nawierzchni lub elementu wyposażenia ulicy, samoprzylepną taśmą z polimeroasfaltu, o odpowiednich wymiarach (grubości 10 mm i szerokości równej grubości warstwy),
- ułożenie maszyny warstwy z masy polimeroasfaltowej o grubości 10 mm i wysokości równej grubości warstwy
- wykonanie połączenia, jako szczeliny, o odpowiednich wymiarach, wypełnionej asfaltową zalewą drogową na gorąco.

W przedmiarze robót należy przewidzieć osobną pozycję i podać rodzaj wybranego materiału do połączeń warstw z mieszank mineralno-asfaltowych z innymi rodzajami nawierzchni i urządzeniami znajdującymi się w jezdni, krawężnikami itp.

5.2.2. Ochrona warstw przed przenikaniem wody

Boczne powierzchnie warstw z mma, które nie są obramowane krawężnikami, powinny być odpowiednio zagęszczone walcem z boczną rolką dociskającą i wykonane ze skosem tworzącym z dolną płaszczyzną warstwy kąt nie większy niż 60°. Jeśli krawędzie te mogą być narażone na działanie wody napływającej z boku (np. od strony pasa dzielącego, pobocza lub na zewnętrznych krawędziach nawierzchni na łukach poziomych) to powinny być uszczelnione warstwą gorącego asfaltu drogowego lub asfaltową zalewą drogową w ilości ok. 4 kg/m² na powierzchni bocznej ścianki warstw. Boczne powierzchnie warstw z mma przed uszczelnieniem muszą być odpowiednio chronione przed zapyleniem i innymi zanieczyszczeniami.

W przypadku zastosowania lepiszcza asfaltowego na gorąco należy stosować proste narzędzia do smarowania lepiszczem bocznych ścianek warstw, albo zastosować natrysk gorącym lepiszczem odpowiednio ukształtowanymi lancami ręcznymi. Do uzyskania wystarczająco grubej warstwy lepiszcza konieczne będzie kilkukrotne nanoszenie lepiszcza na boczne ścianki pakietu warstw.

5.2.3. Układ spoin w warstwach i szczeliny dylatacyjne

Podłużne spoiny technologiczne w warstwach z mma, które tworzą wielowarstwową konstrukcję nawierzchni, powinny być przesunięte względem siebie nie mniej niż o 30 cm i żadna z tych spoin nie powinna znajdować się w obszarach (poszczególnych pasów ruchu) narażonych na intensywne, powtarzalne obciążenia od kół samochodowych, ani w obszarze oznakowania poziomego jezdni.

W przypadku dłuższych przerw (uniemożliwiających prawidłowe zagęszczenie ułożonej warstwy, lub na zakończenie działki roboczej) w trakcie układania warstwy wiążącej lub ścieralnej należy odciąć - z wyjątkiem warstw ścieralnych z asfaltu lanego - ułożone pasmo o długości ok. 3 m. Początek odciętego kawałka należy zakończyć ukośną płaszczyzną na całej grubości warstwy i usunąć ten kawałek bezpośrednio przed kontynuowaniem wbudowywania pasa mma. Przed rozpoczęciem wbudowywania należy zapewnić prawidłowe połączenia (spoiny poprzecznej) między obydwooma odcinkami.

Poprzeczne spoiny technologiczne w poszczególnych warstwach z mma, które tworzą wielowarstwową konstrukcję nawierzchni, powinny być przesunięte względem siebie nie mniej niż o 2,0 m. Jeżeli przesunięcie nie jest możliwe, wtedy w miejscu takiego połączenia należy wykonać szczelinę dylatacyjną wypełnioną asfaltową zalewą drogową na gorąco. Szerokość szczelin przy połączeniach podłużnych i poprzecznych zależy od grubości warstwy ścieralnej i wynosi przy grubości warstwy:

- do 2,5 cm - minimum 10 mm,
- powyżej 2,5 cm - minimum 15 mm.

6. KONTROLA JAKOŚCI ROBOT

6.1. Badania przed przystąpieniem do robót

Przed przystąpieniem do robót Wykonawca powinien przedstawić wyniki badań kwalifikacyjnych (badań wstępnych typu) wyrobów, wykonane przez producenta w ramach Zakładowej Kontroli Produkcji (emulsji, taśmy

polimerowo asfaltowej i/lub asfaltowej zalewy drogowej i/lub masy polimeroasfaltowej) Inspektorowi Nadzoru do akceptacji. W przypadku stosowania materiałów pochodzących od producenta, który posiada aktualny certyfikat Zakładowej Kontroli Produkcji, sprawdzenie dostarczonych materiałów może być ograniczone do kontroli zgodności rodzaju wyrobu z zamówieniem i ST.

6.2. Badania w czasie robót

6.2.1. Częstość oraz zakres badań i pomiarów

Ocena jakości lepiscza stosowanego do skropienia warstw nawierzchni powinna być oparta na deklaracji zgodności lub deklaracji właściwości użytkowych (od 1.07.2013 r., zgodnie z CPR) wystawionej przez producenta emulsji oraz świadectwie jakości dla dostarczonej partii produktu. W przypadku braku świadectwa jakości emulsji od producenta, Wykonawca powinien przedstawić własne badania.

6.2.1.1. Przed przystąpieniem do skrapiania należy:

- sprawdzić czystość podłoża, które ma być skropione emulsją i dokonać odpowiednich zapisów o stwierdzonym stanie czystości. Dopuszcza się skrapianie emulsją tylko czystego, najlepiej odpylonego i zmytego wodą podłoża, które może wykazywać jedynie oznaki zawilgocenia.
- skontrolować dokumenty sprzedaży i świadectwa badań emulsji oraz dokonać oceny organoleptycznej emulsji przeznaczonej do wykonania robót.
- Podczas skrapiania emulsją Wykonawca powinien wykonywać badania kontrolne ilości dozowanego materiału na 1 m². Częstość wykonanych prób określa tablica 4.

Tablica 4. Częstość pobierania próbek w zależności od wielkości produkcji

| Wielkość powierzchni do skropienia (całkowita w ramach kontraktu) | Jedna kontrola na każde | Uwagi |
|---|-------------------------|---|
| do 6000 m ² | 2000 m ² | lecz nie mniej niż dwukrotnie na odcinku |
| od 6001 m ² | 3000 m ² | lecz nie mniej niż czterokrotnie na odcinku |

Dopuszczalne odchylenia ilości dozowanej emulsji na 1 m : ±10%.

Dopuszczalne odchylenia szerokości dozowanej warstwy emulsji ±10cm.

6.2.1.2. Przed przystąpieniem do wykonania połączeń należy:

- sprawdzić czystość bocznych ścianek urządzeń w jezdni, bocznych powierzchni warstw i/lub szczelin, które mają być związane i uszczelnione taśmą z polimeroasfaltu lub zalewą drogową lub masą polimeroasfaltową oraz dokonać odpowiednich zapisów o stwierdzonym stanie czystości. Dopuszcza się uszczelnianie miejsc połączeń tylko czystych, najlepiej odpylonych gorącym powietrzem, warstwa asfaltobetonu przy krawędziach musi być odpowiednio zagęszczona.
- skontrolować dokumenty sprzedaży i świadectwa badań taśmy polimeroasfaltowej i/lub zalewy drogowej i/lub masy polimeroasfaltowej do złączeń oraz dokonać oceny organoleptycznej tych materiałów przeznaczonych do wykonania robót.

Odebrane mogą zostać spoiny i połączenia, które optycznie nie budzą wątpliwości tzn. są zamknięte na całej długości, w jednym poziomie.

7. OBMIAR ROBÓT

7.1. Ogólne zasady obmiaru robót

Obmiar robót będzie określać faktyczny zakres wykonywanych robót zgodnie z dokumentacją projektową i SST, w jednostkach ustalonych w kosztorysie.

Obmiaru robót dokonuje Wykonawca po pisemnym powiadomieniu Inspektora Nadzoru o zakresie obmierzanych robót i terminie obmiaru, co najmniej na 3 dni przed tym terminem.

Wyniki obmiaru będą wpisane do książki obmiarów.

Jakikolwiek błąd lub przeoczenie (opuszczenie) w ilościach podanych w ślepym kosztorysie lub gdzie indziej w SST nie zwalnia Wykonawcy od obowiązku ukończenia wszystkich robót. Błędne dane zostaną poprawione wg instrukcji Inspektora Nadzoru na piśmie.

Obmiar gotowych robót będzie przeprowadzony z częstością wymaganą do celu miesięcznej płatności na rzecz Wykonawcy lub w innym czasie określonym w umowie lub oczekiwanym przez Wykonawcę i Inspektora Nadzoru.

7.1.1. Zasady określania ilości robót i materiałów

Długości i odległości pomiędzy wyszczególnionymi punktami skrajnymi będą obmierzone poziomo wzdłuż linii osiowej.

Ilości, które mają być obmierzone wagowo, będą ważone w tonach lub kilogramach zgodnie z wymaganiami

7.1.2. Urządzenia i sprzęt pomiarowy

Wszystkie urządzenia i sprzęt pomiarowy, stosowany w czasie obmiaru robót będą zaakceptowane przez Inspektora Nadzoru.

Urządzenia i sprzęt pomiarowy zostaną dostarczone przez Wykonawcę. Jeżeli urządzenia te lub sprzęt wymagają badań atestujących to Wykonawca będzie posiadać ważne świadectwa legalizacji.

Wszystkie urządzenia pomiarowe będą przez Wykonawcę utrzymywane w dobrym stanie, w całym okresie trwania robót.

7.1.3. Czas przeprowadzenia obmiaru

Obmiary będą przeprowadzone przed częściowym lub ostatecznym odbiorem odcinków robót, a także w przypadku występowania dłuższej przerwy w robotach.

Obmiar robót zanikających przeprowadza się w czasie ich wykonywania. Obmiar robót podlegających zakryciu przeprowadza się przed ich zakryciem.

Roboty pomiarowe do obmiaru oraz nieodzowne obliczenia będą wykonane w sposób zrozumiały i jednoznaczny. Wymiary skomplikowanych powierzchni lub objętości będą uzupełnione odpowiednimi szkicami umieszczonymi na karcie książki obmiarów. W razie braku miejsca szkice mogą być dołączone w formie oddzielnego załącznika do książki obmiarów, którego wzór zostanie uzgodniony z Inspektorem Nadzoru.

Jednostką obmiarową związania międzywarstwowego lub wykonanych/ej warstw/y jest lm^2 .

Wykonanie połączenia roboczego lub spoiny roboczej zawiera się w cenie wykonania warstwy mma. Jednostką obmiarową zaprojektowanych połączeń z urządzeniami obcymi, (jako spoin przewidzianych w dokumentacji technicznej i przedmiarze robót w osobnych pozycjach, z podaniem szerokości i głębokości wypełnienia zalewą), jest 1 m.

8. ODBIÓR ROBÓT

Ogólne zasady odbioru robót podano w ST D-M-00.00.00 „Wymagania ogólne” pkt 8.

Roboty uznaje się za wykonane zgodnie z dokumentacją projektową, ST i wymaganiami Inżyniera, jeżeli wszystkie pomiary i badania z zachowaniem tolerancji wg pkt 4 dały wyniki pozytywne.

9. PODSTAWA PŁATNOŚCI

9.1. Ustalenia ogólne

Ogólne ustalenia dotyczące podstawy płatności w ST D-M.00.00.00 „Wymagania ogólne” pkt 9.

Dla pozycji kosztorysowych wycenionych ryczałtowo podstawą płatności jest wartość (kwota) podana przez Wykonawcę w danej pozycji kosztorysu.

Cena jednostkowa lub kwota ryczałtowa pozycji kosztorysowej będzie uwzględniać wszystkie czynności, wymagania i badania składające się na jej wykonanie, określone dla tej roboty w ST i w dokumentacji projektowej. Ceny jednostkowe lub kwoty ryczałtowe robót będą obejmować:

- robociznę bezpośrednią wraz z towarzyszącymi kosztami,
- wartość zużytych materiałów wraz z kosztami zakupu, magazynowania, ewentualnych ubytków i transportu na teren budowy,
- wartość pracy sprzętu wraz z towarzyszącymi kosztami,
- koszty pośrednie, zysk kalkulacyjny i ryzyko,
- podatki obliczone zgodnie z obowiązującymi przepisami.

Do cen jednostkowych nie należy wliczać podatku VAT.

9.2. Cena jednostki obmiarowej

Cena jednostkowa wykonania roboczych spoin technologicznych i połączeń jest zawarta w cenach jednostkowych wykonania warstwy ścieralnej.

Ceną jednostkową zaprojektowanych połączeń z urządzeniami obcymi, (jako spoin przewidzianych w dokumentacji technicznej i przedmiarze robót w osobnych pozycjach, z podaniem szerokości i głębokości wypełnienia zalewą), jest 1 m.

Cena 1 m^2 oczyszczenia i skropienia warstw konstrukcyjnych obejmuje:

- oznakowanie miejsca robót wraz z utrzymaniem,
- zakup, dostarczenie i składowanie potrzebnych materiałów,
- koszt zapewnienia niezbędnych czynników produkcji,
- próbne skropienie w celu ustalenia zużycia emulsji,
- mechaniczne oczyszczenie każdej niżej położonej warstwy konstrukcyjnej nawierzchni z ewentualnym polewaniem wodą lub użyciem sprężonego powietrza,
- ręczne odspojenie stwardniałych zanieczyszczeń.

- napełnienie skrapiarek lepiszczem,
- podgrzanie lepiszcza do wymaganej temperatury,
- skropienie powierzchni warstwy lepiszczem w ilości zgodnie z pkt.5.2.1,
- przeprowadzenie pomiarów i badań laboratoryjnych wymaganych w specyfikacji technicznej,
- koszt utrzymania czystości na przylegających drogach.

10. PRZEPISY ZWIĄZANE

10.1. Normy

Niniejsze zestawienie obejmuje normy PN-EN niedatowane. Przyjęto, że w przypadku powołań niedatowanych, należy stosować ostatnie wydanie normy.

PN-EN ISO 4259:2002 Przetwory naftowe. Wyznaczanie i stosowanie precyzji metod badania.

PN-EN 13808 Asfalty i lepiscza asfaltowe - Zasady specyfikacji kationowych emulsji asfaltowych.

PN-EN 14188-1 Wypełniacze i zalewy - Część 1: Specyfikacja zalew na gorąco

PN-EN 14188-2 Wypełniacze szczelin i zalewy - Część 2: Specyfikacja zalew na zimno

PN-EN 12272-1 Powierzchniowe utrwalanie - Metody badań - Część 1: Dozowanie i poprzeczny rozkład lepiszcza i kruszywa

PN-EN 15322 Asfalty i lepiscza asfaltowe - Zasady specyfikacji asfaltów upłynnionych i fluksowanych

D - 04.04.02 PODBUDOWA Z KRUSZYWA ŁAMANEGO STABILIZOWANEGO MECHANICZNIE

1. WSTĘP

1.1. Przedmiot ST

Przedmiotem niniejszej Specyfikacji Technicznej (ST) są wymagania dotyczące wykonania i odbioru robót związanych z wykonywaniem warstw konstrukcyjnych nawierzchni z mieszanek kruszyw niezwiązanych, zagęszczanych mechanicznie.

1.2. Zakres stosowania ST

Specyfikacja techniczna (ST) stanowi obowiązującą podstawę jako dokument przetargowy i kontraktowy przy zlecaniu i realizacji robót na drogach.

1.3. Zakres robót objętych ST

Ustalenia zawarte w niniejszej specyfikacji dotyczą zasad prowadzenia robót związanych z wykonaniem warstw z mieszanek kruszyw zagęszczanych mechanicznie, przyjętych na podstawie norm PN-EN 13285 „Mieszanki niezwiązane – Specyfikacja”, PN-EN 13242 „Kruszywa do niezwiązanych i hydraulicznie związanych materiałów stosowanych w obiektach budowlanych i budownictwie drogowym”. Wymagania mają zastosowanie do następujących warstw konstrukcyjnych nawierzchni:

Jezdnie główne:

- Podbudowa pomocnicza z kruszywa łamanego stabilizowanego mechanicznie 0/31,5 – wymagania dla KR3,

Miejsca postojowe:

- Podbudowa zasadnicza z kruszywa łamanego stabilizowanego mechanicznie 0/31,5 – wymagania dla KR3,

Chodniki, opaska, jezdnia manewrowa, azyle dla pieszych, wyspa dzieląca:

- Podbudowa zasadnicza z tłuczni kamiennego stabilizowanego mechanicznie 0/31,5 – wymagania jak dla KR2

1.4. Określenia podstawowe

1.4.1. Konstrukcja nawierzchni – konstrukcja, której celem jest rozłożenie naprężeń od kół pojazdów na podłoże gruntowe oraz zapewnienie bezpieczeństwa i komfortu jazdy pojazdów. Konstrukcja nawierzchni spoczywa na podłożu gruntowym lub ulepszonym podłożu. Konstrukcję wzmocnionej nawierzchni należy traktować jak podbudowę.

1.4.2. Podbudowa zasadnicza – warstwa lub warstwy konstrukcji nawierzchni spełniająca(e) podstawową funkcję w rozłożeniu naprężeń od kół pojazdów. Podbudowa zasadnicza może być jednowarstwowa lub dwuwarstwowa.

1.4.3. Podbudowa pomocnicza – warstwa tworząca platformę umożliwiającą prawidłowe wbudowanie podbudowy zasadniczej, a w czasie eksploatacji nawierzchni wspomagająca warstwy górne konstrukcji nawierzchni w rozłożeniu naprężeń od kół pojazdów oraz ochronę nawierzchni przed szkodliwym działaniem mrozu.

1.4.4. Warstwa mrozoochronna – warstwa, której głównym zadaniem jest ochrona nawierzchni przed szkodliwym działaniem mrozu i zwiększenie nośności warstw dolnych konstrukcji nawierzchni. W przypadku złych warunków wodnych warstwa mrozoochronna pełni także funkcję warstwy odsączającej.

1.4.5. Warstwa odsączająca – warstwa zapewniająca odprowadzenie wody przedostającej się do spodu nawierzchni, stosowana w złych warunkach wodnych. Rolę warstwy odsączającej pełni warstwa mrozoochronna lub warstwa ulepszonego podłoża, które w takim przypadku muszą być wykonane z materiału o dużej wodoprzepuszczalności.

1.4.6. Warstwa odcinająca – warstwa, której zadaniem jest uniemożliwienie przedostania się cząstek gruntu podłoża do warstw wyżej położonych. Warstwa ta powinna spełniać warunek szczelności.

$$\frac{D_{15}}{d_{85}} \leq 5$$

1.4.7. Mieszanka niezwiązana – ziarnisty materiał o określonym składzie ziarnowym ($d \div D$), który jest stosowany do wykonywania warstw konstrukcyjnych nawierzchni. Mieszanka niezwiązana może być wytworzona: z kruszyw naturalnych, sztucznych, z recyklingu lub mieszaniny tych kruszyw w określonych proporcjach.

1.4.8. Nawierzchnia z mieszanki niezwiązanej – nawierzchnia drogowa, której wierzchnia warstwa poddawana jest bezpośredniemu oddziaływaniu ruchu i czynników atmosferycznych jest wykonana z mieszanki kruszyw niezwiązanych o ciągłym uziarnieniu.

1.4.9. Kategoria – charakterystyczny poziom właściwości kruszywa lub mieszanki niezwiązanej, wyrażony jako przedział wartości lub wartość graniczna. Symbol NR użyty do określenia właściwości oznacza, że nie jest wymagane badanie danej cechy.

1.4.10. Partia – wielkość produkcji, wielkość dostawy, dostawa dzielona (np. ładunek wagonowy, ładunek samochodu ciężarowego, barki) lub hałda, która została wyprodukowana w okresie występowania jednakowych warunków. Przy ciągłym procesie produkcyjnym jako partię należy przyjmować ilość wyprodukowaną w ustalonym czasie.

1.5. Symbole i skróty

Pozostałe określenia używane w niniejszym dokumencie do oznaczania poszczególnych właściwości (symbole i skróty) przyjęto zgodnie z normami PN-EN 13242, PN-EN 13285, przywołanymi normami badawczymi oraz „Katalogiem typowych konstrukcji nawierzchni podatnych i półsztywnych” (aktualnie w opracowaniu). Ponadto zastosowano następujące symbole i skróty:

CBR – kalifornijski wskaźnik nośności, wyrażony w procentach [%];

k_{10} – współczynnik filtracji, oznaczany według ISO/TS 17892-11, [m/d], [cm/s];

D_{15} – wymiar boku oczka sita, przez które przechodzi 15% ziaren mieszanki niezwiązanej, z której jest wykonywana podbudowa lub warstwa mrozoochronna, [mm];

d_{85} – wymiar boku oczka sita, przez które przechodzi 85% ziaren gruntu podłoża, [mm];

d_{50} – wymiar boku oczka sita, przez które przechodzi 50% ziaren gruntu podłoża, [mm];

SE₄ – wskaźnik piaskowy oznaczony wg PN-EN 933-8:2012 załącznik A (dla frakcji 0/4 mm),

O₉₀ – umowna średnica porów geowłókniny lub geotkaniny odpowiadająca wymiarom frakcji gruntu podłoża zatrzymującego się na geowłókninie lub geotkaninie w ilości 90% (m/m), wartość O₉₀ powinna być podawana przez producenta wyrobu.

1.6. Ogólne wymagania dotyczące robót

Ogólne wymagania dotyczące robót podano w ST D-00.00.00 „Wymagania ogólne”

2. MATERIAŁY

2.1. Materiały do mieszanek

2.2. Ogólne wymagania dotyczące materiałów

Ogólne wymagania dotyczące materiałów, ich pozyskiwania i składowania, podano w ST D-00.00.00 „Wymagania ogólne”.

2.3. Kruszywa

Kruszywami stosowanymi do mieszanek niezwiązanych są kruszywa naturalne, sztuczne i z recyklingu, które spełniają wymagania ST zgodnie z Tablica 1 i normą PN-EN 13242. Kruszywa pochodzące z różnych źródeł (naturalne, sztuczne oraz z recyklingu) mają spełnić wymagania w całej mieszance.

Tablica 1. Wymagania dla kruszywa do mieszanek niezwiązanych

| Lp. | Właściwość | Wymagane właściwości kruszywa do mieszanek niezwiązanych (kategorie według PN-EN 13242) | | |
|-----|---|---|--|--|
| | | podbudowa pomocnicza nawierzchni drogowej obciążonej ruchem | podbudowa zasadnicza nawierzchni drogowej obciążonej ruchem | podbudowa zasadnicza chodników, ścieżek rowerowych i zjazdów |
| | | KR3 | KR3 | KR2 |
| 1. | Zestaw sit # | 0,063; 0,5; 1; 2; 4; 5,6; 8; 11,2; 16; 22,4; 31,5; 45; 56; 63 i 90 | | |
| | | Wszystkie wymiary kruszywa są dozwolone | | |
| 2. | Uziarnienie wg PN-EN 933-1, kategoria nie niższa niż (badanie na mokro) | G _C 80-20, G _F 80, G _A 75 | G _C 80-20, G _F 80, G _A 75 | G _C 80-20, G _F 80, G _A 75 |
| 3. | Kategorie ogólnych granic i tolerancji uziarnienia | | | |

| Lp. | Właściwość | Wymagane właściwości kruszywa do mieszanek niezwiązanych (kategorie według PN-EN 13242) | | |
|-----|--|---|---|--|
| | | podbudowa pomocnicza nawierzchni drogowej obciążonej ruchem | podbudowa zasadnicza nawierzchni drogowej obciążonej ruchem | podbudowa zasadnicza chodników, ścieżek rowerowych i zjazdów |
| | | KR3 | KR3 | KR2 |
| | kruszywo, nie niższa niż: a) kruszywo grube o $D \geq 2d$ przy: $D/d < 4$ | GT_{NR} | $GT_{C20/15}$ | $GT_{C20/15}$ |
| | $D/d \geq 4$ | GT_{NR} | $GT_{C20/17,5}$ | $GT_{C20/17,5}$ |
| | b) kruszywo drobne i kruszywo o ciągłym uziarnieniu, kategoria nie niższa niż: | GT_{FNR} GT_{ANR} | GT_F10 GT_{A20} | $GT_F 20$ GT_{A20} |
| 4. | Kształt kruszywa grubego lub kruszywa grubego ($\geq 4mm$) wydzielonego z kruszywa o ciągłym uziarnieniu wg PN-EN 933-3 ^{a)} a) wskaźnik płaskości, kategoria nie wyższa niż | FI_{NR} | FI_{50} | FI_{50} |
| | lub b) wskaźnik kształtu wg PN-EN 933-4 ^{a)} , kategoria nie wyższa niż | SI_{NR} | SI_{55} | SI_{55} |
| 5. | Kategorie procentowych zawartości ziaren o powierzchni przekruszonej lub łamanych oraz ziaren całkowicie zaokrąglonych w kruszywie grubym lub w kruszywie grubym ($\geq 4mm$) wydzielonym z kruszywa o ciągłym uziarnieniu wg PN-EN 933-5, kategoria nie niższa niż: | $C_{NR/70}$ | $C_{50/30}$ | $C_{NR/70}$ |
| 6. | Zawartość pyłów ^{b)} w kruszywie wg PN-EN 933-1 | $f_{Deklarowana}$ | $f_{Deklarowana}$ | $f_{Deklarowana}$ |
| 7. | Odporność na rozdrabnianie kruszywa grubego lub kruszywa grubego wydzielonego z kruszywa o ciągłym uziarnieniu (frakcja referencyjna do badania #10/14mm) wg PN-EN 1097-2, kategoria nie wyższa niż | LA_{50} | LA_{40} | LA_{50} |
| 8. | Odporność na ścieranie kruszywa grubego lub kruszywa grubego wydzielonego z kruszywa o ciągłym uziarnieniu (frakcja referencyjna do badania #10/14mm) wg PN-EN 1097-1, kategoria nie wyższa niż | M_{DE35} | M_{DE35} | M_{DE35} |
| 9. | Gęstość ziaren wg PN-EN 1097-6, rozdział 7, 8 albo 9 | Deklarowana | Deklarowana | Deklarowana |
| 10. | Nasiąkliwość ^{c)} wg PN-EN | WA_{242} | WA_{242} | WA_{242} |

| Lp. | Właściwość | Wymagane właściwości kruszywa do mieszanek niezwiązanych (kategorie według PN-EN 13242) | | |
|-----|---|--|--|--|
| | | podbudowa pomocnicza nawierzchni drogowej obciążonej ruchem | podbudowa zasadnicza nawierzchni drogowej obciążonej ruchem | podbudowa zasadnicza chodników, ścieżek rowerowych i zjazdów |
| | | KR3 | KR3 | KR2 |
| | 1097-6, rozdział 7, 8 albo 9, kategoria nie wyższa niż | | | |
| 11. | Siarczany rozpuszczalne w kwasie wg PN-EN 1744-1 | AS _{NR} | AS _{NR} | AS _{NR} |
| 12. | Całkowita zawartość siarki wg PN-EN 1744-1 | S _{NR} | S _{NR} | S _{NR} |
| 13. | Stołość objętości żużla stalowniczego wg PN-EN 1744-1. p. 19.3, kategoria nie wyższa niż: | V ₅ | V ₅ | V ₅ |
| 14. | Rozpad krzemianowy w żużlu wielkopieczowym kawałkowym wg PN-EN 1744-1, p.19.1 | Brak rozpadu | Brak rozpadu | Brak rozpadu |
| 15. | Rozpad żelazawy w żużlu wielkopieczowym kawałkowym wg PN-EN 1744-1, p.19.2 | Brak rozpadu | Brak rozpadu | Brak rozpadu |
| 16. | Składniki rozpuszczalne w wodzie wg PN-EN 1744-3 | Brak substancji szkodliwych w stosunku do środowiska wg odrębnych przepisów | | |
| 17. | Zanieczyszczenia (dot. kruszyw naturalnych) | Brak ciał obcych takich, jak: drewno, szkło i plastik, mogących pogorszyć wyrób końcowy (dotyczy kruszyw naturalnych) | | |
| 18. | Zawartość składników kruszyw grubych z recyklingu, oznaczona wg PN-EN 933-11, wymagane kategorie nie wyższe niż: | R _c Deklarowana R _{cug} Deklarowana R _b Deklarowana R _a Deklarowana R _g Deklarowana X ₁₋ FL ₁₀₋ | R _c Deklarowana R _{cug} Deklarowana R _b Deklarowana R _a Deklarowana R _g Deklarowana X ₁₋ FL ₁₀₋ | R _c Deklarowana R _{cug} Deklarowana R _b Deklarowana R _a Deklarowana R _g Deklarowana X ₁₋ FL ₁₀₋ |
| 19. | Zgorzel słoneczna bazaltu wg PN-EN 1367-3 pkt. 7.3 oraz pkt. 8.3, (frakcja referencyjna do badania #10/14mm) wymagana kategoria | SB _{LA} | SB _{LA} | SB _{LA} |
| 20. | Mrozoodporność kruszywa (frakcja referencyjna do badania #8/16mm) wg PN-EN 1367-1, kategoria nie wyższa niż | F _D Deklarowana (ubytek masy nie więcej niż 10% dla kruszyw naturalnych) F _D Deklarowana (ubytek masy nie więcej niż 15% dla kruszyw sztucznych i z recyklingu) | F _D Deklarowana (ubytek masy nie więcej niż 10% dla kruszyw naturalnych) F _D Deklarowana (ubytek masy nie więcej niż 15% dla kruszyw sztucznych i z recyklingu) | F _D Deklarowana (ubytek masy nie więcej niż 10% dla kruszyw naturalnych) F _D Deklarowana (ubytek masy nie więcej niż 15% dla kruszyw sztucznych i z recyklingu) |
| 21. | Skład mineralogiczny wg Załącznik C, p. C.3.4. | Deklarowany | Deklarowany | Deklarowany |

a) Podstawą oznaczania kształtu kruszywa jest badanie wskaźnika płaskości, natomiast dodatkowo można badać wskaźnik kształtu

b) Łączna zawartość pyłów w złożonej mieszance z kruszyw powinna się mieścić w krzywych dla poszczególnych warstw rys. 1÷20

c) Jeżeli kruszywo nie spełnia warunku nasiąkliwości WA₂₄₂, należy wykonać dodatkowo badanie mrozoodporności, wg PN-EN 1367-1. Mrozoodporność kruszywa powinna wykazywać % ubytek masy nie większy od zawartego w punkcie 20 Tablicy 1.

2.4. Woda

Woda do produkcji mieszanek i ewentualnie do pielęgnacji wykonanej warstwy powinna być zgodna z PN-EN 1008. Bez badań laboratoryjnych można stosować wodociągową wodę pitną. Kruszywo należy doprowadzić do wilgotności optymalnej przy użyciu wody nie zawierającej składników wpływających szkodliwie na mieszankę niezwiązaną.

2.5. Specyfikacja mieszanek

2.5.1. Przeznaczenie

Wymagania mają zastosowanie do wykonania następujących warstw konstrukcyjnych nawierzchni:

Jezdnie główne:

- Podbudowa pomocnicza z kruszywa łamanego stabilizowanego mechanicznie 0/31,5 – wymagania dla KR3,

Miejsca postojowe:

- Podbudowa zasadnicza z kruszywa łamanego stabilizowanego mechanicznie 0/31,5 – wymagania dla KR3,

Chodniki, opaska, jezdnia manewrowa, azyle dla pieszych, wyspa dzieląca:

- Podbudowa zasadnicza z tuczni kamienno stabilizowanego mechanicznie 0/31,5 – wymagania jak dla KR2

2.5.2. Projektowanie składu mieszanek

Procedura projektowania powinna być oparta na próbach laboratoryjnych. Skład mieszanki może być zweryfikowany na podstawie badań polowych przeprowadzonych na składnikach o takich samych właściwościach i pochodzących z tych samych źródeł.

Należy określić procentowy udział składników w stosunku do całkowitej masy mieszanki w stanie suchym oraz uziarnienie i gęstość objętościową. Proporcję należy określić laboratoryjnie. Ilość wody określona na podstawie badania laboratoryjnego powinna zapewnić właściwe zagęszczenie i uzyskanie oczekiwanych cech mechanicznych mieszanki.

2.5.3. Wymagane właściwości mieszanek niezwiązanych – postanowienia ogólne

W przypadku zastosowania kopaliny towarzyszących, kruszyw sztucznych, kruszyw z recyklingu i kruszyw z odpadów powydobywczych do produkcji mieszanek niezwiązanych, badania fizyko-mechaniczne należy wykonywać po 5-krotnym rozdrobieniu w aparacie Proctora wg PN-EN 13286-2.

2.5.4. Wartości graniczne i tolerancje

Wymagane właściwości mieszanek niezwiązanych zawarto w Tablicy 4. Podane wartości graniczne i tolerancje zawierają rozrzut wynikający ze zróżnicowanych warunków produkcji mieszanek, metod pobierania i dzielenia próbki oraz przedziału ufności.

2.5.5. Mieszanki kruszywa

Mieszanki kruszywa powinny być tak produkowane i składowane, aby miały jednakowe właściwości i spełniały wymagania podane w Tablicy 4. Wyprodukowane mieszanki kruszywa powinny być jednorodnie wymieszane i charakteryzować się równomierną wilgotnością w trakcie zagęszczania.

Zawartość wody w mieszance kruszywa w trakcie wbudowywania i zagęszczania, określona według PN-EN 13286-2, powinna odpowiadać wymaganiom podanym w Tablicy 4.

2.6. Wymagane właściwości mieszanki niezwiązanej do podbudowy zasadniczej

2.6.1. Postanowienia ogólne

Do podbudowy zasadniczej powinny być stosowane następujące mieszanki niezwiązane:
0/31,5;

2.6.2. Uziarnienie

Określone według PN-EN 933-1 uziarnienie mieszanki niezwiązanej do podbudowy zasadniczej powinno spełniać wymagania przedstawione na Rys. 1.

Aby zapewnić jednorodność i ciągłość uziarnienia mieszanki, oprócz wymagań podanych na Rys. 1, 90% uziarnień zbadanych w ramach ZKP w okresie do 6 miesięcy powinno spełniać wymagania podane w Tablica 2 i Tablica 3.

Tablica 2 Porównanie uziarnienia mieszanki niezwiązanej z uziarnieniem SDV deklarowanym przez producenta

| Mieszanka niezwiązana | Porównanie z deklarowanym SDV - tolerancja przesiewu przez sito [% (m/m)] | | | | | | | | | |
|-----------------------|---|-----|-----|-----|-----|-----|------|-----|------|------|
| | 0,5 | 1 | 2 | 4 | 5,6 | 8 | 11,2 | 16 | 22,4 | 31,5 |
| 0/31,5 | ± 5 | ± 5 | ± 7 | ± 8 | - | ± 8 | - | ± 8 | | |
| 0/63 | - | ± 5 | ± 5 | ± 7 | - | ± 8 | - | ± 8 | | ± 8 |

D - 04.04.02 PODBUDOWA Z KRUSZYWA ŁAMANEGO STABILIZOWANEGO MECHANICZNIE

Wartości uziarnienia SDV deklarowane przez producenta mieszanki powinny być zawarte między granicznymi wartościami podanymi na odpowiednich krzywych uziarnienia Rys. 1 z uwzględnieniem dopuszczalnych tolerancji podanych w Tablica 2 oraz spełniać wymagania ciągłości uziarnienia podane w Tablica 3.

Tablica 3 Różnice przesiewów przy badaniu ciągłości uziarnienia mieszanki niezwiązanej

| Mieszanka | Minimalna i maksymalna zawartość frakcji w mieszance - różnice przesiewów [% (m/m)] | | | | | | | | | | | | | | | |
|-----------|---|-----|------|-----|-------|-----|-----|-----|----------|-----|------|-----|-----------|-----|---------|-----|
| | 1/2 | | 2/4 | | 2/5,6 | | 4/8 | | 5,6/11,2 | | 8/16 | | 11,2/22,4 | | 16/31,5 | |
| | min. | max | min. | max | min. | Max | min | max | min | max | min | max | min. | max | min | max |
| 0/31,5 | 4 | 15 | 7 | 20 | - | - | 10 | 25 | - | - | 10 | 25 | - | - | - | - |
| 0/63 | - | - | 4 | 15 | - | - | 7 | 20 | - | - | 10 | 25 | - | - | 10 | 25 |

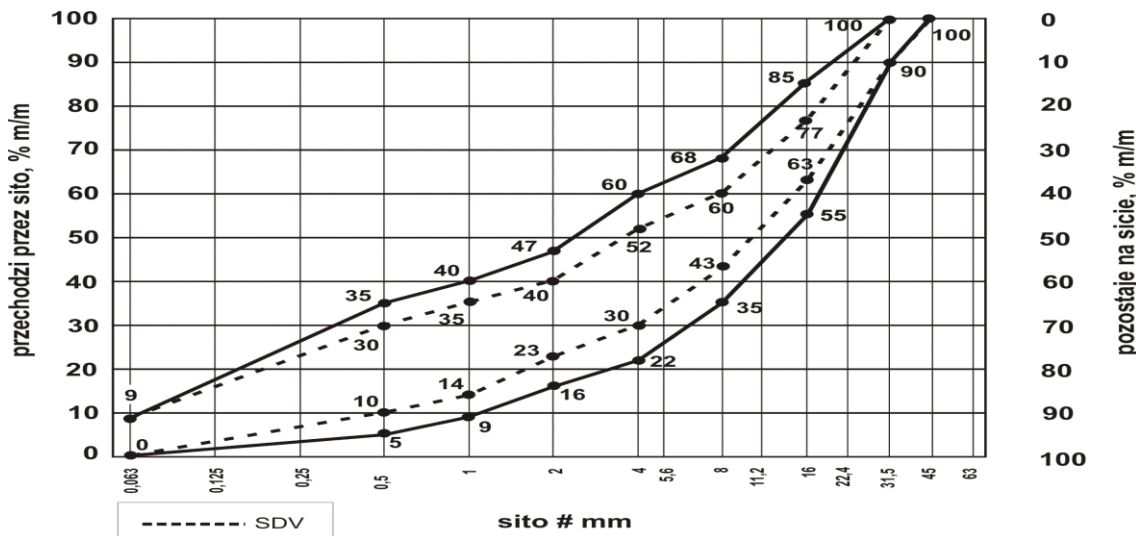

Rys. 1. Uziarnienie mieszanki niezwiązanej 0/31,5 dla podbudowy zasadniczej

Tablica 4 Wymagane właściwości mieszanki niezwiązanej do zasadniczej

| LP | Właściwość | Wymagane właściwości mieszanki niezwiązanej przeznaczonej do: | |
|-----|--|---|---|
| | | podbudowy zasadniczej | |
| | | KR2 | KR3 |
| 1. | Uziarnienie mieszanki Niezwiązanej | 0/31,5 | 0/31,5 |
| 2. | Maksymalna zawartość pyłów, kategoria nie wyższa niż: | UF9 | |
| 3. | Minimalna zawartość pyłów | LFNR | |
| 4. | Zawartość nadziarna, kategoria nie niższa niż: | OC90 | |
| 5. | Uziarnienie | Krzywa uziarnienia wg Rys. 1 | Krzywa uziarnienia wg Błąd! Nie można odnaleźć źródła odwołania. |
| 6. | Tolerancja przesiewu - porównanie z wartością S deklarowaną przez dostawcę | G B | |
| 7. | Jednorodność uziarnienia - różnice w przesiewach | G B | |
| 8. | Jakość pyłów oznaczona wg PN-EN 933-8 załącznik Ab) na frakcji 0/4 (SE4), po pięciokrotnym zagęszczeniu metodą Proctora, według PN-EN 13286-2, wartość nie niższa niż: | 30 | 35 |
| 9. | Odporność na rozdrabnianie (frakcja referencyjna do badania #10/14mm) wg PN-EN 1097-2, kategoria nie wyższa niż: | LA40 | |
| 10. | Odporność na ścieranie (frakcja referencyjna do badania #10/14mm) wg PN-EN 1097-1, kategoria nie wyższa niż | MDE35 | |
| 11. | Mrozoodporność wg PN-EN 1367-1, jako wartość średnia ważona, kategoria nie wyższa niż: | F4 | |

| LP | Właściwość | Wymagane właściwości mieszanki niezwiązanej przeznaczonej do: | |
|-----|--|---|-----|
| | | podbudowy zasadniczej | |
| | | KR2 | KR3 |
| 12. | Wartość CBRc) [%] po zagęszczeniu wg metody Proctora do wskaźnika zagęszczenia wymaganego dla danej warstwy, przy energii 0,59 J/cm ³ i moczeniu w wodzie 96 h, co najmniej: | 80 | |
| 13. | Wodoprzepuszczalność mieszanki w warstwie odsączającej po zagęszczeniu wg metody Proctora do wskaźnika zagęszczenia $I_s = 1,0$, przy energii 0,59 J/cm ³ ; współczynnik filtracji k_{10} [cm/s], co najmniej: Wodoprzepuszczalność mieszanki w pozostałych warstwach | NR | |
| 14. | Zawartość wody w mieszance zagęszczanej, [% (m/m)], według wilgotności optymalnej metodą Proctora | 80÷120 | |

a) Mieszankę 0/45 i 0/63 dopuszcza się tylko wyjątkowo, w wypadku przewidywanego wykonania powierzchniowego utrwalenia na nawierzchni z tych mieszanek, w ciągu najbliższego sezonu budowlanego

b) Badanie wskaźnika piaskowego SE4 według normy PN-EN 933-8:2012, załącznik A
Badanie wskaźnika piaskowego SE4 należy przeprowadzić według normy PN-EN 933-8 załącznik A, po wcześniejszym 5-cio krotnym ubiciu pojedynczej próbki mieszanki w wymaganej liczbie warstw przy użyciu aparatu Proctora według normy PN-EN 13286-2 (przy wilgotności optymalnej mieszanki ustalonej uprzednio podczas standardowego badania Proctora wg PN-EN 13286-2 dla badanej mieszanki niezwiązanej).
Dla mieszanek o $D \leq 31,5$ mm stosuje się formę Proctora B i ubijak A, a dla mieszanek o $D > 31,5$ mm formę Proctora C i ubijak C.
Po 5-cio krotnym ubiciu mieszanki w aparacie Proctora należy przygotować próbkę zgodnie z normą PN-EN 933-8 załącznik A i wykonać badanie wskaźnika piaskowego dla frakcji 0/4mm.

c) Badanie wskaźnika nośności CBR według normy PN-EN 13286-47:2012
Badanie wskaźnika nośności CBR dla mieszanek niezwiązanych do warstw przywołanych w niniejszej ST należy wykonać po ich zagęszczeniu metodą Proctora zgodnie z normą PN-EN 13286-2 do wskaźnika zagęszczenia $I_s = 1,0$. Próba do badania CBR powinna być przygotowana zgodnie z pkt 6 i 7 normy PN-EN 13286-47 (materiał odsiany przez sito #22,4mm). Zagęszczenie mieszanki powinno zostać wykonane zgodnie z pkt 7.1 normy PN-EN 13286-47 (odwołanie do normy PN-EN 13286-2).
Zgodnie z wymaganiami normy PN-EN 13286-2 pkt 5, powinna zostać wybrana forma B z ubijakiem A.
Po przygotowaniu próby do badania CBR, mieszanka powinna zostać przebadana zgodnie z procedurą zawartą w pkt 7, 8.1, 8.3 i 9 normy PN-EN 13286-47. Przy postępowaniu wg pkt 8.3.2 powinien zostać użyty obciążnik o masie 2 kg.

2.7. Wytwarzanie mieszanki i składowanie

Dla podbudowy chodników, ścieżek rowerowych oraz zjazdów mieszankę należy wykonywać bezpośrednio u producenta lub na budowie przy udziale mieszalnika. Składowanie mieszanki powinno odbywać się w sposób eliminujący segregację przy wbudowywaniu.

Dla podbudowy zasadniczej jezdni KR5 niezbędne jest wykonywanie mieszanki na budowie przy użyciu mieszalnika z optymalnym dozowaniem wody tak aby utrzymać zawartość wody w mieszance wbudowywanej, [% (m/m)] w granicach określonych w Tablica 4 (należy zastosować mieszalnik przy produkcji powyżej 5000 m³ dla całego zadania).

Z uwagi na możliwość segregacji mieszanek 0/31mm i 0/63mm sugeruje się składowanie tychże mieszanek w hałdach nie wyższych niż 5m wysokości a przy załadunku przed dowozem na budowę ponowne przemieszanie ładowarką lub wykonanie innych zabiegów uniemożliwiających jej rozsegregowanie.

W przypadku składników przeznaczonych do komponowania mieszanki w mieszalniku nie ogranicza się wysokości przy składowaniu.

3. SPRZĘT

Wymagania dotyczące sprzętu podano w ST D-M-00.00.00 „Wymagania ogólne”. Sprzęt do wykonania podbudów powinien być dobrany przez wykonawcę tak aby zabezpieczył jakość zgodnie z wymaganiami projektowymi i harmonogramem budowanej drogi.

Mieszanka kruszywa dla warstwy z mieszanki niezwiązanej winna być rozkładana za pomocą urządzeń uniemożliwiających segregację.

4. TRANSPORT

Wymagania dotyczące transportu podano w ST D-M-00.00.00 „Wymagania ogólne”.

Transport kruszywa należy dokonywać w taki sposób aby zminimalizować możliwość segregacji i zanieczyszczeń.

5. WYKONANIE ROBÓT

5.1. Ogólne zasady wykonania robót

Ogólne zasady wykonania robót podano w ST D-M-00.00.00 „Wymagania ogólne”.

Warstwa z mieszanki kruszywa niezwiązanego nie może być wykonywana wtedy, gdy podłoże jest zamrożone. Nie należy rozpoczynać w budowywania mieszanki z kruszywa niezwiązanego, jeżeli prognozy meteorologiczne wskazują na możliwy spadek temperatury poniżej 0°C w czasie układania.

5.2. Przygotowanie podłoża

Podłoże warstwy z mieszanki niezwiązanego powinno być przygotowane zgodnie z wymaganiami według odpowiedniej specyfikacji asortymentowej dla zaprojektowanego układu warstw.

5.3. Dostawa mieszanki niezwiązanego

Do każdej partii dostarczonej mieszanki niezwiązanego, powinien być dołączony dokument ze znakiem budowlanym B oraz deklaracja właściwości użytkowych wyrobu.

5.4. Układanie i zagęszczanie mieszanki niezwiązanego

Mieszanka niezwiązanego przed zagęszczaniem powinna być nawilżona optymalnie w całym przekroju. Mieszanka kruszywa powinna być rozkładana w warstwie o jednakowej grubości, takiej, aby jej ostateczna grubość po zagęszczeniu była równa grubości projektowanej. Grubość pojedynczo układanej warstwy nie może przekraczać 20 cm po zagęszczeniu. Warstwa podbudowy powinna być rozłożona w sposób zapewniający osiągnięcie wymaganych spadków i rzędnych wysokościowych. Rozpoczęcie budowy każdej następnej warstwy może nastąpić po odbiorze poprzedniej warstwy przez Inżyniera.

Wilgotność mieszanki kruszywa podczas zagęszczania powinna odpowiadać wilgotności optymalnej, określonej według próby Proctora, zgodnie z PN-B-04481 (metoda II). Materiał nadmiernie nawilżony, powinien zostać osuszony przez mieszanie i napowietrzanie. Jeżeli wilgotność mieszanki kruszywa jest niższa od optymalnej o <20% jej wartości, mieszanka powinna być zwilżona określoną ilością wody i równomiernie wymieszana. W przypadku, gdy wilgotność mieszanki kruszywa jest wyższa od optymalnej o <10% jej wartości, mieszankę należy osuszyć.

Zagęszczanie warstwy z mieszanki kruszywa należy prowadzić przy użyciu sprzętu gwarantującego uzyskanie wymaganych parametrów projektowych.

Kontrolę zagęszczenia i nośności warstwy z mieszanki niezwiązanego należy oprzeć na metodzie obciążeń płytowych.

Dla kontroli modułów E i wskaźnika odkształcenia I_0 warstwy z mieszanki niezwiązanego należy stosować metodę obciążeń płytowych wg załącznika B do normy PN-S-02205 (w zakresie przyrostu obciążenia jednostkowego od 0,25 MPa do 0,35MPa, maksymalne obciążenie przy oznaczaniu E_1 do 0,45MPa) albo inne metody zaakceptowane przez inżyniera.

Do obliczenia modułów E należy stosować następujący wzór:

$$E_{1,2} = \frac{3 \times \Delta p}{4 \times \Delta s} \times D$$

Δp – różnica nacisków z zakresu 0.25 – 0.35 [MPa]

Δs – przyrost osiadania odpowiadający Δp [mm]

D – średnica płyty [mm].

Za zgodą inżyniera dopuszcza się alternatywne metody badań.

Wszelkie odstępstwa od podanych powyższych wymagań podlegają uzgodnieniu z inżynierem i po ich wykonaniu muszą być zgodne z wymogami ST.

5.5. Odcinek próbny

Na życzenie inwestora (inżyniera budowy) wykonawca jest zobowiązany do wykonania odcinka próbnego z materiałów i przy użyciu sprzętu przewidzianego do realizacji warstwy z mieszanki niezwiązanego. Odcinek próbny, jeżeli nie będzie wykonany w ciągu budowanego odcinka drogi i rozliczony w ramach zadania, powinien zostać wykonany odpłatnie, w uzgodnieniu z inżynierem.

Wykonanie tego odcinka pozwoli stwierdzić czy użyte materiały i sprzęt zapewniają uzyskanie założonych w projekcie wymagań.

Wielkość odcinka w zależności od wielkości kontraktu powinna wynosić (od 300 m² do 700 m²).

Wykonawca może przystąpić do układania warstwy z mieszanki niezwiązanego po uzyskaniu akceptacji przez inżyniera.

5.6. Utrzymanie warstwy z mieszanki niezwiązanej

Do chwili położenia następczej warstwy wykonawca ponosi odpowiedzialność za jej stan.

6. KONTROLA JAKOŚCI ROBÓT

6.1. Ogólne zasady kontroli jakości robót

Ogólne zasady kontroli jakości robót podano w ST D-M-00.00.00 „Wymagania ogólne”. Przed przystąpieniem do robót Wykonawca powinien sprawdzić dane w dokumentach przewozowych mieszanki zgodnie z p. 5.3.

6.2. Badania przed przystąpieniem do robót

Dla wszystkich materiałów, które będą użyte do wykonania warstwy z mieszanki niezwiązanej, wykonawca musi przedstawić inżynierowi, inżynierowi budowy do akceptacji wszystkie niezbędne dokumenty wymagane przepisami. Inżynier budowy może zażądać przedstawienia poszczególnych materiałów do akceptacji. Koszty badań zleconych przez Nadzór pokrywa Inżynier Budowy. Akceptacja materiałów powinna nastąpić w terminie nie dłuższym niż 1 miesiąc (w przypadku przeprowadzenia badań przez nadzór). W wypadku oparcia się na przedstawionych przez wykonawcę dokumentach wymaganych przepisami czas zatwierdzenia winien wynosić 2 tygodnie.

6.3. Badania w czasie robót

6.3.1. Badania uziarnienia i wilgotności

Pobieranie próbek mieszanki niezwiązanej do badania uziarnienia i wilgotności należy wykonywać w oparciu o ustalony system poboru próbek w zależności od kategorii ruchu przewidzianego na danej drodze z częstotliwością 1 raz / na dziennej działce roboczej.

Dla chodników, ścieżek rowerowych oraz zjazdów pobieranie próbek mieszanki niezwiązanej winno się odbywać zgodnie z normą PN-EN 932-1 z hałd składowanego kruszywa (mieszanki niezwiązanej) lub z samochodu dostarczającego mieszankę niezwiązaną do wbudowania, jeżeli mieszanie jest wykonywane przy zastosowaniu mieszalnika na budowie.

Dla jezdni (KR5) pobieranie próbek do badania uziarnienia powinno odbywać się w trzech różnych miejscach po szerokości i długości działki dziennej przed jej zagęszczeniem. Miejsca poboru prób powinny być ustalone wspólnie przez inżyniera i wykonawcę na planie wykonanego odcinka.

6.3.2. Badania zagęszczenia i nośności

Kontrolę zagęszczenia oraz nośności warstwy z mieszanki niezwiązanej należy oprzeć na metodzie obciążeń płytowych wg załącznika B do normy PN-S-02205 lub badaniu wskaźnika zagęszczenia wg normy BN-77/8931-12 i nośności E_2 wg metody obciążeń płytowych. Zagęszczenie warstwy z mieszanki niezwiązanej należy uznać za prawidłowe, gdy stosunek wtórnego modułu odkształcenia E_2 do pierwotnego modułu odkształcenia E_1 jest $\leq 2,2$, lub wskaźnik zagęszczenia $I_s \geq 1,0$ i nośność warstwy E_2 jest zgodna z dokumentacją projektową.

Minimalna częstota badania zagęszczenia i nośności powinna wynosić 1 badanie na dziennej działce roboczej, lecz nie mniej niż 1 badanie na 3000m².

Dopuszcza się alternatywne metody pomiaru nośności i zagęszczenia w uzgodnieniu z inżynierem.

6.4. Wymagania dotyczące cech geometrycznych warstwy z mieszanki niezwiązanej

Częstota oraz zakres pomiarów dotyczących cech geometrycznych wykonanej warstwy z mieszanki niezwiązanej wraz dopuszczalnymi tolerancjami od wielkości projektowanych podano w Tablica 5.

Tablica 5 Minimalna częstota oraz zakres pomiarów cech geometrycznych wykonanej warstwy z mieszanki niezwiązanej wraz z dopuszczalnymi tolerancjami

| L.p. | Badania i pomiary | Minimalna częstota badań i pomiarów | Tolerancje |
|------|-----------------------------|--|----------------|
| 1 | Szerokość warstwy | 10 razy na km | ±10 cm |
| 2 | Równość podłużna | 10 razy na 1 km | +10 / -15 mm |
| 3 | Równość poprzeczna | 10 razy na 1 km | +10 / -15 mm |
| 4 | Spadek poprzeczny | 10 razy na 1 km | ± 0,5% |
| 5 | Rzędne wysokościowe | co 25 m w 3-ech wyznaczonych pkt | +1 / - 2cm |
| 6 | Ukształtowanie osi w planie | 10 razy na 1 km | ± 5 cm |
| 7 | Grubość warstwy | w 3-ech pkt na działce dziennej (min 1 raz na 2000m ²) | +10mm / -15 mm |

6.5. Zasady postępowania z wadliwie wykonanymi odcinkami warstwy z mieszanki niezwiązanej

6.5.1. Niewłaściwe cechy geometryczne

Wszystkie powierzchnie warstwy z mieszanki niezwiązanej, które wykazują większe odchylenia od określonych w punkcie 6.4 powinny być naprawione przez spulchnienie lub zerwanie do głębokości co najmniej 10 cm, wyrównane i powtórnie zagęszczone. Dodanie nowego materiału bez spulchnienia wykonanej warstwy jest niedopuszczalne. Jeżeli szerokość warstwy jest mniejsza od szerokości projektowanej o więcej niż 10 cm i nie zapewnia podparcia warstwom wyżej leżącym, to wykonawca powinien na własny koszt poszerzyć warstwę przez jej spulchnienie na pełną grubość do połowy szerokości pasa ruchu, dołożenie materiału i powtórne zagęszczenie.

6.5.2. Niewłaściwa grubość

Na wszystkich powierzchniach wadliwych pod względem grubości, wykonawca powinien wykonać naprawę warstwy. Powierzchnie powinny być naprawione przez spulchnienie lub wybranie warstwy na odpowiednią głębokość, zgodnie z decyzją inżyniera, uzupełnione nowym materiałem o odpowiednich właściwościach, wyrównane i ponownie zagęszczone. Roboty te wykonawca wykona na własny koszt. Po wykonaniu tych robót nastąpi ponowny pomiar i ocena grubości warstwy według wyżej podanych zasad.

6.5.3. Niewłaściwe zagęszczenie i/lub nośność

Jeżeli zagęszczenie i/lub nośność warstwy będzie mniejsza od wymaganej, to wykonawca wykona wszelkie roboty niezbędne do zapewnienia wymaganej jakości robót, zalecone przez inżyniera.

7. OBMIAR ROBÓT

Zasady obmiaru robót podano w ST D-M-00.00.00 „Wymagania ogólne”. Jednostką obmiarową dla podbudów zagęszczanych mechanicznie jest m^2 .

W przypadku wyrównań jednostką obmiarową jest m^3 .

8. ODBIÓR ROBÓT

Zasady odbioru robót podano w ST D-M-00.00.00 „Wymagania ogólne”. Roboty uznaje się za zgodne z dokumentacją projektową, SST i wymaganiami Inżyniera, jeżeli wszystkie pomiary i badania z zachowaniem tolerancji wg pkt. 6 dały wyniki pozytywne.

9. PODSTAWA PŁATNOŚCI

9.1. Ogólne ustalenia dotyczące podstawy płatności

Ogólne ustalenia dotyczące podstawy płatności podano w ST D-M-00.00.00 „Wymagania ogólne”.

9.2. Cena jednostki obmiarowej

Cena wykonania 1 m^2 podbudowy z mieszanki kruszyw zagęszczanych mechanicznie obejmuje:

- prace pomiarowe i roboty przygotowawcze,
- oznakowanie robót,
- sprawdzenie podłoża (naprawa niezawiniona obciąża poprzedniego wykonawcę lub decydenta który odpowiada za uszkodzenie)
- przygotowanie mieszanki
- transport mieszanki na miejsce wbudowania,
- rozłożenie i zagęszczenie mieszanki,
- przeprowadzenie pomiarów i badań laboratoryjnych, wymaganych w specyfikacji technicznej
- utrzymanie jakości podbudowy do czasu przekazania do wbudowania następnej warstwy.

10. PRZEPISY ZWIĄZANE

Niniejsze zestawienie obejmuje Polskie Normy nie datowane. Przyjęto zasadę, że w wypadku powołań nie datowanych należy stosować ostatnie wydanie normy.

| | |
|-------------|---|
| PN-EN 13242 | Kruszywa do niezwiązanych i hydraulicznie związanych materiałów stosowanych w obiektach budowlanych i budownictwie drogowym |
| PN-EN 13285 | Mieszanki niezwiązane – Specyfikacja |
| PN-EN 932-3 | Badania podstawowych właściwości kruszyw - Procedura i terminologia uproszczonego opisu petrograficznego |
| PN-EN 932-5 | Badania podstawowych właściwości kruszyw - Część 5: Wyposażenie podstawowe i wzorcowanie |
| PN-EN 933-1 | Badania geometrycznych właściwości kruszyw - Oznaczanie składu ziarnowego - Metoda przesiewania |
| PN-EN 933-3 | Badania geometrycznych właściwości kruszyw - Oznaczanie kształtu ziaren za pomocą wskaźnika płaskości |

| | |
|----------------|--|
| PN-EN 933-4 | Badania geometrycznych właściwości kruszyw – Część 4: Oznaczanie kształtu ziaren – Wskaźnik kształtu |
| PN-EN 933-5 | Badania geometrycznych właściwości kruszyw - Oznaczanie procentowej zawartości ziaren o powierzchniach powstałych w wyniku przekruszenia lub łamania kruszyw grubych |
| PN-EN 933-8 | Badania geometrycznych właściwości kruszyw - Część 8: Ocena zawartości drobnych cząstek - Badania wskaźnika piaskowego |
| PN-EN 933-9 | Badania geometrycznych właściwości kruszyw - Ocena zawartości drobnych cząstek - Badania błękitem metylenowym |
| PN-EN 1008 | Woda zarobowa do betonu - Specyfikacja pobierania próbek, badanie i ocena przydatności wody zarobowej do betonu, w tym wody odzyskanej z procesów produkcji betonu |
| PN-EN 1097-1 | Badania mechanicznych i fizycznych właściwości kruszyw - Oznaczanie odporności na ścieranie (mikro-Deval) |
| PN-EN 1097-2 | Badania mechanicznych i fizycznych właściwości kruszyw - Metody oznaczania odporności na rozdrabnianie |
| PN-EN 1097-6 | Badania mechanicznych i fizycznych właściwości kruszyw - Część 6: Oznaczanie gęstości ziaren i nasiąkliwości |
| PN-EN 1367-1 | Badania właściwości cieplnych i odporności kruszyw na działanie czynników atmosferycznych - Część 1: Oznaczanie mrozodporności |
| PN-EN 1367-2 | Badania właściwości cieplnych i odporności kruszyw na działanie czynników atmosferycznych - Badanie w siarczanie magnezu |
| PN-EN 1367-3 | Badania właściwości cieplnych i odporności kruszyw na działanie czynników atmosferycznych - Część 3: Badanie bazaltowej zgorzeli słonecznej metodą gotowania |
| PN-EN 1744-1 | Badania chemicznych właściwości kruszyw - Analiza chemiczna |
| PN-EN 1744-3 | Badania chemicznych właściwości kruszyw - Część 3: Przygotowanie wyciągów przez wymywanie kruszyw |
| PN-ISO 565 | Sita kontrolne - Tkanina z drutu, blacha perforowana i blacha cienka perforowana elektrochemicznie - Wymiary nominalne oczek |
| PN-EN 13286-1 | Mieszanki niezwiązane i związane spoiwem hydraulicznym. Część 1: Laboratoryjne metody oznaczania referencyjnej gęstości i wilgotności. Wprowadzenie, wymagania ogólne i pobieranie próbek |
| PN-EN 13286-2 | Mieszanki niezwiązane i związane spoiwem hydraulicznym. Część 2: Metody określania gęstości i zawartości wody. Zagęszczanie metodą Proctora |
| PN-EN 13286-47 | Mieszanki niezwiązane i związane spoiwem hydraulicznym. Część 47: Metoda badania do określenia kalifornijskiego wskaźnika nośności, natychmiastowego wskaźnika nośności i pęcznienia liniowego |
| PN-88/B-04481 | Grunty budowlane. Badanie próbek gruntu |

D - 04.05.01 ULEPSZONE PODŁOŻE Z GRUNTU STABILIZOWANEGO CEMENTEM

1. WSTĘP

1.1. Przedmiot ST

Przedmiotem niniejszej specyfikacji technicznej (ST) są wymagania ogólne dotyczące wykonania i odbioru robót związanych z wykonywaniem podbudowy i ulepszonego podłoża z gruntu lub kruszywa stabilizowanego cementem.

1.2. Zakres stosowania ST

Specyfikacja techniczna (ST) stanowi obowiązującą podstawę jako dokument przetargowy i kontraktowy przy zlecaniu i realizacji robót na drogach.

1.3. Zakres robót objętych ST

Ustalenia zawarte w niniejszej Specyfikacji dotyczą zasad prowadzenia robót związanych z wykonaniem:

- ulepszonego podłoża z gruntu stabilizowanego cementem $C_{1,5/2,0}$ zgodnie z lokalizacją i grubościami wg Dokumentacji Projektowej.

1.4. Określenia podstawowe

1.4.1. Podłoże ulepszone z mieszanki związanej spoiwem hydraulicznym - warstwa zawierająca kruszywo naturalne lub sztuczne albo z recyklingu lub ich mieszaninę i spoiwo hydrauliczne, zapewniająca umożliwienie ruchu technologicznego i właściwego wykonania nawierzchni..

1.4.2. Mieszanka związana spoiwem hydraulicznym - mieszanka, w której następuje wiązanie i twardnienie na skutek reakcji hydraulicznych.

1.4.3. Kruszywo - materiał ziarnisty stosowany w budownictwie, który może być naturalny, sztuczny lub z recyklingu.

1.4.4. Kruszywo grube (wg PN-EN 13242) - oznaczenie kruszywa o wymiarach ziaren d (dolnego) równym lub większym niż 1 mm oraz D (górnego) większym niż 2 mm

1.4.5. Kruszywo drobne (wg PN-EN 13242) - oznaczenie kruszywa o wymiarach ziaren d równym 0 oraz D równym 6,3 mm lub mniejszym

1.4.6. Kruszywo o ciągłym uziarnieniu (wg PN-EN 13242) - kruszywo stanowiące mieszankę kruszyw grubych i drobnych, w której D jest większe niż 6,3 mm

1.4.7. Mieszanka związana cementem - mieszanka związana hydraulicznie, składająca się z kruszywa o kontrolowanym uziarnieniu i cementu, wymieszana w sposób zapewniający uzyskanie jednorodnej mieszanki

1.4.8. Symbole i skróty dodatkowe

| | |
|-------|---|
| % m/m | procent masy, |
| NR | brak konieczności badania danej cechy, |
| CBGM | mieszanka związana cementem, |
| CBR | kalifornijski wskaźnik nośności, w procentach (%), |
| d | dolny wymiar sita (przy określaniu wielkości ziaren kruszywa), |
| D | górnym wymiar sita (przy określaniu wielkości ziaren kruszywa), |
| H/D | stosunek wysokości do średnicy próbki. |

1.4.9. Pozostałe określenia są zgodne z obowiązującymi, odpowiednimi normami i z definicjami podanymi w ST D- 00.00.00.00.. "Wymagania ogólne" w punkcie 1.4.

1.5. Ogólne wymagania dotyczące robót

Wykonawca robót jest odpowiedzialny za jakość ich wykonania oraz za zgodność z Dokumentacją Projektową, ST i poleceniami Inżyniera.

Ogólne wymagania podano w ST D-M-00.00.00 "Wymagania ogólne" pkt 1.5.

2. MATERIAŁY**2.1. Ogólne wymagania dotyczące materiałów**

Ogólne wymagania dotyczące materiałów, ich pozyskiwania i składowania, podano w ST D-M-00.00.00 "Wymagania ogólne" pkt 2.

Materiały do wykonania robót powinny być zgodne z ustaleniami SST względnie z wymaganiami europejskiej lub krajowej aprobaty technicznej.

Materiałami stosowanymi do wytwarzania mieszanek związanych cementem są:

- cement,
- kruszywo,
- woda zarobowa,
- ew. dodatki,
- ew. domieszki.

2.2. Cement

Należy stosować cement portlandzki CEM I klasy 32,5N, portlandzki z dodatkami CEM II klasy 32,5N lub hutniczy CEM III klasy 32,5N wg PN-EN-197-1. Wymagania dla cementu zestawiono w tablicy 1.

Tablica 1. Właściwości mechaniczne i fizyczne cementu wg PN- EN-197-1,

| Lp. | Właściwości | Klasa cementu |
|-----|---|---------------|
| | | 32.5N |
| 1. | Wytrzymałość na ściskanie (MPa), po 7 dniach, nie mniej niż: | |
| | - cement portlandzki bez dodatków | 16 |
| | - cement hutniczy | 16 |
| | - cement portlandzki z dodatkami | 16 |
| 2. | Wytrzymałość na ściskanie (MPa), po 28 dniach, nie mniej niż: | 32.5 |
| 3. | Czas wiązania: | |
| | - początek wiązania, najwcześniej po upływie, min. | 75 |
| 4. | Stołość objętości, mm, nie więcej niż: | 10 |

Cement używany do stabilizacji powinien być syпки, bez zawartości grudek. W normalnych warunkach czas przechowywania cementu nie powinien przekraczać trzech miesięcy. Cement zawierający grudki lub przechowywany na budowie dłużej niż 3 miesiące może być użyty za zgodą Kierownika Projektu, gdy zaroby próbne wykażą zadowalającą wytrzymałość na ściskanie i zadowalającą mrozoodporność. Badania cementu należy wykonać zgodnie z PN-EN-196-1, 3, 6, 7. Przechowywanie cementu powinno odbywać się zgodnie z BN-88/6731-08.

2.3. Kruszywo

Do mieszanek można stosować następujące rodzaje kruszyw:

- a) kruszywo naturalne lub sztuczne,
- b) kruszywo z recyklingu,
- c) połączenie kruszyw wymienionych w punktach a) i b) z określeniem proporcji kruszyw z a) i b) z dokładnością $\pm 5\%$ m/m.

Wymagania wobec kruszywa do warstw podbudowy i podłoża ulepszanego przedstawia tablica 2.

Tablica 2. Wymagane właściwości kruszywa do warstw podłoża ulepszanego z mieszanek związanych cementem

Skróty użyte w tablicy: Kat. - kategoria właściwości, Dekl - deklarowana, wsk. - wskaźnik, wsp. - współczynnik, roz. - rozdział

| Właściwość kruszywa | Metoda badania wg | Wymagania wg WT-5, punkt 1.1.1 i PN-EN 13242 dla ruchu kategorii KR1 - KR6 | |
|---|-------------------|--|---|
| | | Punkt PN-EN 13242 | dla kruszywa związanego cementem w warstwie |
| | | | podłoża ulepszanego |
| Fracje/zestaw sit # | - | 4.1 | Zestaw sit podstawowy plus zestaw 1. Wszystkie frakcje dozwolone |
| Uziarnienie | PN-EN 933-1 | 4.3.1 | Kruszywo grube: kat. G _C 80/20, kruszywo drobne: kat. G _F 80, kruszywo o ciągłym uziarnieniu: kat. G _A 75. Uziarnienie mieszanek kruszywa wg rysunków 1+5 |
| Ogólne granice i tolerancje uziarnienia kruszywa grubego na sitach pośrednich | PN-EN 933-1 | 4.3.2 | Kat. GT _C NR (tj. brak wymagania) |

| Właściwość kruszywa | Metoda badania wg | Wymagania wg WT-5, punkt 1.1.1 i PN-EN 13242 dla ruchu kategorii KR1 - KR6 | |
|---|-------------------|--|---|
| | | Punkt PN-EN 13242 | dla kruszywa związanego cementem w warstwie |
| | | | podłoża ulepszanego |
| Tolerancje typowego uziarnienia kruszywa drobnego i kruszywa o ciągłym uziarnieniu | PN-EN 933-1 | 4.3.3 | Kruszywo drobne: kat. $GT_{FN}NR$ (tj. brak wymagania), kruszywo o ciągłym uziarnieniu: kat. $GT_{AN}NR$ (tj. brak wymagania) |
| Kształt kruszywa grubego - maksymalne warunki wskaźnika płaskości | PN-EN 933-3*) | 4.4 | Kat. FI_{Dekl} (tj. wsk. płaskości > 50) |
| Kształt kruszywa grubego - maksymalne wartości wskaźnika kształtu | PN-EN 933-4*) | 4.4 | Kat. SI_{Dekl} (tj. wsk. kształtu > 55) |
| Kategorie procentowych zawartości ziaren o powierzchniach przekruszonych lub łamanych oraz ziaren całkowicie zaokrąglonych w kruszywie grubym | PN-EN 933-5 | 4.5 | Kat. C_{NR} (tj. brak wymagania) |
| Zawartość pyłów**) w kruszywie grubym | PN-EN 933-1 | 4.6 | Kat. f_{Dekl} (tj. masa frakcji przechodzącej przez sito 0,063 mm jest > 4) |
| Zawartość pyłów **) w kruszywie drobnym | PN-EN 933-1 | 4.6 | Kat. f_{Dekl} (tj. masa frakcji przechodzącej przez sito 0,063 mm jest > 22) |
| Jakość pyłów | - | 4.7 | Brak wymagań |
| Odporność na rozdrabnianie kruszywa grubego | PN-EN 1097-2 | 5.2 | Kat. LA_{60} (tj. wsp. Los Angeles jest < 60) |
| Odporność na ścieranie | PN-EN 1097-1 | 5.3 | Kat. $M_{de}NR$ (tj. brak wymagania) |

| Właściwość kruszywa | Metoda badania wg | Wymagania wg WT-5, punkt 1.1.1 i PN-EN 13242 dla ruchu kategorii KR1 - KR6 | |
|--|--------------------------------|--|--|
| | | Punkt PN-EN 13242 | dla kruszywa związanego cementem w warstwie |
| | | | podłoża ulepszanego |
| Gęstość ziaren | PN-EN 10976, rozdział 7, 8 i 9 | 5.4 | Deklarowana |
| Nasiąkliwość | PN-EN 10976, rozdział 7, 8 i 9 | 5.5 | Deklarowana |
| Siarczany rozpuszczalne w kwasie | PN-EN 1744-1 | 6.2 | <ul style="list-style-type: none"> Kruszywo kamienne: kat. AS0,2 (tj. zawartość siarczanów < 0,2%), żużel kawałkowy wielkopiecowy: kat. AS10 (tj. zawartość siarczanów < 1,0%) |
| Całkowita zawartość siarki | PN-EN 1744-1 | 6.3 | <ul style="list-style-type: none"> Kruszywo kamienne: kat. SNR (tj. brak wymagania), żużel kawałkowy wielkopiecowy: kat. S2 (tj. zawartość siarki całkowitej < 2%) |
| Składniki wpływające na szybkość wiązania i twardnienia mieszanek związanych hydraulicznie | PN-EN 1744-1 | 6.4.1 | Deklarowana |
| Stalność objętości żużła stalowniczego | PN-EN 17441, roz. 19.3 | 6.4.2.1 | Kat. V ₅ (tj. pęcznienie < 5 % objętości). Dotyczy żużła z klasycznego pieca tlenowego i elektrycznego pieca łukowego |
| Rozpad krzemianowy w żużlu wielkopiecowym. kawałkowym | PN-EN 17441, punkt 19.1 | 6.4.2.2 | Brak rozpadu |

| Właściwość kruszywa | Metoda badania wg | Wymagania wg WT-5, punkt 1.1.1 i PN-EN 13242 dla ruchu kategorii KR1 - KR6 | |
|---|----------------------------|--|--|
| | | Punkt PN-EN 13242 | dla kruszywa związanego cementem w warstwie |
| | | | podłoża ulepszanego |
| Rozpad żelazawy w żużlu wielkopieczowym kawałkowym | PN-EN 17441, punkt 19.2 | 6.4.2.3 | Brak rozpadu |
| Składniki rozpuszczalne w wodzie | PN-EN 1744-3 | 6.4.3 | Brak substancji szkodliwych dla środowiska wg odrębnych przepisów |
| Zanieczyszczenia | - | 6.4.4 | Brak ciał obcych takich jak drewno, szkło i plastik, mogących pogorszyć wyrób końcowy |
| Zgorzel słoneczna bazaltu | PN-EN 1367-3 i PN-EN 10972 | 7.2 | Kat. SB _{LA} (tj. wzrost współczynnika Los Angeles po gotowaniu < 8%) |
| Nasiąkliwość (Jeśli kruszywo nie spełni warunku WA ₂₄₂ , to należy zbadać jego mrozoodporność wg punkt 7.3.3 - wiersz poniżej) | PN-EN 10976, rozdział 7 | 7.3.2 | Kat. WA ₂₄₂ (tj. maksymalna wartość nasiąkliwości < 2% masy) |
| Mrozoodporność na kruszywa frakcji 8/16 mm (Badanie wykonywane tylko w przypadku, gdy nasiąkliwość kruszywa przekracza WA ₂₄₂) | PN-EN 1367-1 | 7.3.3 | Skały magmowe i przeobrażone: kat. F4 (tj. zamrażanie-rozmrażanie < 4% masy), skały osadowe: kat. F10, kruszywa z recyklingu: kat. F10 (F25****) |
| Skład mineralogiczny | | Zał. C punkt C 3.4 | Deklarowany |

| Właściwość kruszywa | Metoda badania wg | Wymagania wg WT-5, punkt 1.1.1 i PN-EN 13242 dla ruchu kategorii KR1 - KR6 | |
|----------------------------|-------------------|--|--|
| | | Punkt PN-EN 13242 | dla kruszywa związanego cementem w warstwie |
| | | | podłoża ulepszanego |
| Istotne cechy środowiskowe | | Zał. C punkt C.3.4 | Większość substancji niebezpiecznych określonych w dyrektywie Rady 76/769/EWG zazwyczaj nie występuje w źródłach kruszywa pochodzenia mineralnego. Jednak w odniesieniu do kruszyw sztucznych i odpadowych należy badać czy zawartość substancji niebezpiecznych nie przekracza wartości dopuszczalnych wg odrębnych przepisów |

*) Badaniem wzorcowym oznaczania kształtu kruszywa grubego jest badanie wskaźnika płaskości

**) Łączna zawartość pyłów w mieszance powinna się mieścić w wybranych krzywych granicznych

***) Pod warunkiem, gdy zawartość w mieszance nie przekracza 50% m/m

2.4. Woda

Woda stosowana do stabilizacji gruntu lub kruszywa cementem i ewentualnie do pielęgnacji wykonanej warstwy powinna być zgodna z PN-EN 1008. Bez badań laboratoryjnych można stosować wodociągową wodę pitną. Gdy woda pochodzi z wątpliwych źródeł nie może być użyta do momentu jej przebadania, zgodnie z wyżej podaną normą lub do momentu porównania wyników wytrzymałości na ścislenie próbek wykonanych z wodą wątpliwą i z wodą wodociągową. Brak różnic potwierdza przydatność wody do stabilizacji gruntu lub kruszywa cementem.

2.5. Dodatki ulepszające

W przypadkach uzasadnionych mieszanka może zawierać dodatki, które powinny być uwzględnione w projekcie mieszanki.

Dodatki powinny być o sprawdzonym działaniu jak np. mielony granulowany żużel wielkopieczowy lub popiół lotny pod warunkiem, że odpowiada ona wymaganiom europejskiej lub krajowej aprobaty technicznej.

2.6. Domieszki

Domieszki powinny być zgodne z PN-EN 934-2.

Jeżeli w mieszance przewiduje się zastosowanie środków przyspieszających lub opóźniających wiązanie, należy to uwzględnić przy projektowaniu składu mieszanki.

Za zgodą Kierownika Projektu mogą być stosowane inne dodatki o sprawdzonym działaniu, posiadające aprobatę techniczną wydaną przez uprawnioną jednostkę.

2.7. Preparaty do pielęgnacji warstwy

W przypadku stosowania do pielęgnacji warstwy preparatów powłokotwórczych muszą one posiadać Aprobatę Techniczną wydaną przez IBDiM i atest producenta.

3. SPRZĘT

3.1. Ogólne warunki stosowania sprzętu.

Ogólne warunki stosowania sprzętu podano w ST D-M-00.00.00 "Wymagania ogólne" pkt. 3.

Jakikolwiek sprzęt, maszyny i urządzenia nie gwarantujące zachowania wymagań jakościowych robót, zostaną przez Inżyniera zdyskwalifikowane i niedopuszczone do robót.

3.2. Sprzęt

Do wykonania warstwy ulepszanego podłoża z gruntu stabilizowanego cementem, należy stosować:

- mieszarek jedno lub wielowirnikowych do wymieszania gruntu ze spoiwami
- sycharek, równiarek do spulchniania gruntu
- ciężkich szablonów do wyprofilowania warstwy
- rozsypywarek wyposażonych w osłony przeciwpyłne i szczeliny o regulowanej szerokości do rozsypywania spoiw
- przewoźnych zbiorników na wodę, wyposażonych w urządzenia do równomiernego i kontrolowanego dozowania wody
- walców ogumionych i stalowych wibracyjnych lub statycznych do zagęszczania
- zagęszczarek płytowych, ubijaków mechanicznych lub małych walców wibracyjnych do zagęszczania w miejscach trudnodostępnych.

Do wykonania warstwy podbudowy z kruszywa stabilizowanego cementem, należy stosować:

- wytwórnie stacjonarne wyposażone w dozatory wagowe dla kruszywa i cementu oraz objętościowe dla wody,
- układarek lub równiarek do rozkładania mieszanki
- walce gładkie, wibracyjne lub ogumione do zagęszczania,
- zagęszczarek płytowych, ubijaków mechanicznych lub małych walców wibracyjnych do zagęszczania w miejscach trudnodostępnych.

4. TRANSPORT

4.1. Ogólne warunki transportu.

Ogólne warunki transportu podano w ST D-M-00.00.00 "Wymagania ogólne" pkt 4.

4.2. Transport materiałów

Kruszywo może być przewożone dowolnymi środkami transportowymi, gwarantującymi zabezpieczenie przed zanieczyszczeniem i zmieszaniem z innymi kruszywami.

Transport cementu powinien odbywać się zgodnie z BN-88/6731-08 [19] z zastosowaniem cementowozów. W czasie transportu i przeładunku cement nie może ulec zawilgoceniu.

Woda może być dostarczana do wytwórni wodociągiem lub cysternami.

Transport mieszanki z wytwórni do miejsca wbudowania powinien odbywać się w sposób zapobiegający rozsegregowaniu mieszanki oraz utarcie wilgotności lub przewilgoceniu.

Do transportu mieszanki należy stosować samochody samowyladowcze o konstrukcji i ładowności dostosowanej do bezpośredniego wyładunku mieszanki do układarki oraz samochody o mniejszej ładowności w przypadku wykonywania poszerzeń.

5. WYKONANIE ROBÓT

5.1. Ogólne zasady wykonania robót.

Ogólne zasady wykonania robót podano w ST D-M-00.00.00 "Wymagania ogólne" pkt 5.

5.2. Warunki atmosferyczne

Podbudowa z gruntu lub kruszywa stabilizowanego cementem nie może być wykonywana wtedy, gdy podłoże jest zamarznięte i podczas opadów deszczu. Nie należy rozpoczynać stabilizacji gruntu lub kruszywa cementem, jeżeli prognozy meteorologiczne wskazują na możliwy spadek temperatury poniżej 2⁰C w czasie najbliższych 7 dni.

5.3. Przygotowanie podłoża

Podłoże powinno być przygotowane zgodnie z wymaganiami określonymi w Specyfikacji D-02.00.00 "Roboty ziemne". Podłoże (grunt nasypowy lub warstwa mrozochronna) należy oczyścić ze wszelkich zanieczyszczeń oraz sprawdzić jego cechy geometryczne i zagęszczenie. Jeżeli warstwa mieszanki gruntu lub kruszywa z cementem ma być układana w prowadnicach, to po wytyczeniu podbudowy należy ustawić na podłożu prowadnice w taki sposób, aby wyznaczały one ściśle linie krawędzi układanej warstwy według Dokumentacji Projektowej. Wysokość prowadnic powinna odpowiadać grubości warstwy mieszanki gruntu lub kruszywa z cementem, w stanie niezagęszczonym. Prowadnice powinny być ustawione stabilnie, w sposób wykluczający ich przesuwanie się pod wpływem oddziaływania maszyn użytych do wykonania warstwy.

5.4. Projektowanie składu mieszanki gruntu lub kruszywa stabilizowanego cementem

Przed przystąpieniem do robót, w terminie uzgodnionym z Kierownikiem Projektu, Wykonawca dostarczy Kierownikowi Projektu do akceptacji projekt składu mieszanki związanej cementem oraz wyniki badań laboratoryjnych poszczególnych składników i próbki materiałów pobrane w obecności Inżyniera do wykonania badań kontrolnych przez Kierownika Projektu.

Projektowanie mieszanki polega na doborze kruszywa do mieszanki, ilości cementu, ilości wody. Procedura projektowa powinna być oparta na próbach laboratoryjnych i/lub polowych przeprowadzonych na tych samych składnikach, z tych samych źródeł i o takich samych właściwościach, jak te które będą stosowane do wykonania podłoża ulepszanego.

Skład mieszanki projektuje się ze względu na wytrzymałość na ściskanie próbek (system I), zagęszczanych metodą Proctora wg PN-EN 13286-50 w formach walcowych H/D = 1. Klasy wytrzymałości przyjmuje się według tablicy 2.

Wytrzymałość na ściskanie Rc określonej mieszanki oznaczona zgodnie z PN-EN 13286-41 powinna być równa lub większa od wytrzymałości na ściskanie wymaganej dla danej klasy wytrzymałości podanej w tablicy 3

Tablica 3. Klasy wytrzymałości wg normy PN-EN 14227-1

| Lp. | Wytrzymałość charakterystyczna na ściskanie R_c , po 28 dniach, MPa dla próbek walcowych o | | Klasa wytrzymałości |
|--|--|-----------------|---------------------|
| | $H/D^a = 2,0$ | $H/D^a = 1,0^b$ | |
| 1 | 1,5 | 2,0 | $C_{1,5/2,0}$ |
| ^a H/D = stosunek wysokości do średnicy próbki ^b $H/D = 0,8$ do $1,21$ | | | |

Dopuszcza się podawanie wytrzymałości na ściskanie R_c z dodatkowym indeksem informującym o czasie pielęgnacji, np. R_{c7} , R_{c14} , R_{c28} .

Określone w badaniu progowe ilości wody powinny uwzględniać właściwe zagęszczenie i oczekiwane parametry mechaniczne mieszanki. Należy określić procentowy udział składników w stosunku do całkowitej masy mieszanki w stanie suchym oraz uziarnienie i gęstość objętościową. Proporcję należy określić laboratoryjnie lub/i na podstawie praktycznych doświadczeń z mieszankami wykonywanymi z tych samych składników i w tych samych warunkach, spełniające wymagania niniejszej specyfikacji.

Sprawdzenie uziarnienia mieszanki mineralnej należy wykonać zgodnie z metodą wg PN-EN 933-1. Do analizy stosuje się zestaw sit podstawowy + 1, składający się z następujących sit o oczkach kwadratowych w mm: 0,063; 0,50; 1,0; 2,0; 4,0; 5,6; 8,0; 11,2; 16,0; 22,4; 31,5; 45,0.

Krzywa uziarnienia mieszanki powinna zawierać się w obszarze między krzywymi granicznymi uziarnienia przedstawionych na rysunkach 1.1-1.5 zawartych w WT-5 2010.

Zawartość spoiwa (cementu) w mieszance powinna być określona na podstawie procedury projektowej i/lub doświadczenia z mieszankami wyprodukowanymi przy użyciu proponowanych składników. Zawartość spoiwa nie powinna być mniejsza od minimalnych wartości przedstawionych w tablicy 4.

Tablica 4. Minimalna zawartość spoiwa (cementu) w mieszance wg PN-EN 14227-1

| Maksymalny nominalny wymiar kruszywa, mm | Minimalna zawartość spoiwa, % m/m |
|--|-----------------------------------|
| > 8,0 do 31,5 | 3 |

Dopuszczalne jest zastosowanie mniejszej ilości spoiwa niż podano w tablicy 3, jeśli podczas procesu produkcyjnego stwierdzone zostanie, że zachowana jest zgodność z wymaganiami tablic 4 niniejszej specyfikacji.

Zawartość wody w mieszance powinna być określona na podstawie procedury projektowej wg metody Proctora i/lub doświadczenia z mieszankami wyprodukowanymi przy użyciu proponowanych składników. Zawartość wody należy określić zgodnie z PN-EN 13286-2.

Próbki walcowe zagęszczane ubijakiem Proctora, powinny być przygotowane zgodnie z PN-EN 13286-50. Próbki należy przechowywać przez 14 dni w temperaturze pokojowej z zabezpieczeniem przed wysychaniem (w komorze o wilgotności powyżej 95% - 100% lub w wilgotnym piasku) i następnie zanurzyć na 14 dni do wody o temperaturze pokojowej. Nasycanie próbek wodą odbywa się pod ciśnieniem normalnym i przy całkowitym ich zanurzeniu w wodzie.

Badanie wytrzymałości na ściskanie (system I) należy przeprowadzić na próbkach walcowych przygotowanych metodą Proctora zgodnie z PN-EN 13286-50, przy wykorzystaniu metody badawczej zgodnej z PN-EN 13286-41. Wytrzymałość na ściskanie określonej mieszanki powinna być oznaczana zgodnie z PN-EN 13286-41, po 28 dniach pielęgnacji. Dopuszcza się w praktyce wykonawczej stosowanie dodatkowo wytrzymałości na ściskanie określonej po innym okresie pielęgnacji, np. po 7 lub 14 dniach. Wymagane właściwości po 28 dniach pielęgnacji pozostają bez zmian.

5.4.1. Skład mieszanki cementowo-gruntowej i cementowo-kruszywowej

Zawartość cementu w mieszance nie może przekraczać wartości podanych w tablicy 5. Zaleca się taki dobór mieszanki, aby spełnić wymagania wytrzymałościowe określone w tablicy 4, przy jak najmniejszej zawartości cementu.

Tablica 5. Maksymalna zawartość cementu w mieszance cementowo-gruntowej lub w mieszance kruszywa stabilizowanego cementem dla poszczególnych warstw ulepszanego podłoża i podbudów

| Lp. | Maksymalna zawartość cementu, % w stosunku do masy suchego gruntu | |
|-----|---|----------------------|
| | Ulepszone podłoże | Podbudowa pomocnicza |
| 1 | 8 | - |
| 2 | - | 6 |

Zawartość wody w mieszance powinna odpowiadać wilgotności optymalnej, określonej według normalnej próby Proctora, zgodnie z PN-B-04481 [2], z tolerancją +10%, -20% jej wartości. Zaprojektowany skład mieszanki powinien zapewniać otrzymanie w czasie budowy właściwości gruntu lub kruszywa stabilizowanego cementem zgodnych z wymaganiami określonymi w tablicy 3.

5.5. Odcinek próbny

Wykonawca powinien wykonać odcinek próbny w celu:

- stwierdzenia czy sprzęt do produkcji mieszanki oraz jej rozkładania i zagęszczania jest właściwy,

D - 04.05.01 ULEPSZONE PODŁOŻE Z GRUNTU STABILIZOWANEGO CEMENTEM

- określenia grubości warstwy wbudowanej mieszanki przed zagęszczeniem, koniecznej do uzyskania wymaganej grubości warstwy zagęszczonej,
- określenia liczby przejść walców do uzyskania wymaganego wskaźnika zagęszczenia warstwy.

Na odcinku próbnym Wykonawca powinien użyć materiałów oraz sprzętu takich, jakie będą stosowane do wykonania podbudowy lub podłoża ulepszanego.

Powierzchnia odcinka próbnego powinna wynosić od 200 m² do 400 m², a długość nie powinna być mniejsza niż 100 m.

Odcinek próbny powinien być zlokalizowany w miejscu wskazanym przez Kierownika Projektu.

Wykonawca może przystąpić do wykonywania podbudowy lub podłoża ulepszanego po zaakceptowaniu odcinka próbnego przez Kierownika Projektu.

5.6. Warunki przystąpienia do robót i przygotowanie podłoża

Podłoże ulepszone z mieszanek związanych cementem nie powinny być wykonywane, gdy temperatura powietrza jest niższa od +5°C oraz gdy podłoże jest zamrożone.

Podłoże pod mieszankę powinno być przygotowane zgodnie z wymaganiami określonymi w dokumentacji projektowej i ST. Zaleca się do korzystania z ustaleń podanych w ST D-04.01.01 „Profilowanie i zagęszczenie podłoża” i ST D-02.00.01 „Roboty ziemne”.

Jeśli warstwa mieszanki kruszywa ma być układana w prowadnicach, to należy je ustawić na podłożu tak aby wyznaczały ściśle linie krawędzi układanej warstwy według dokumentacji projektowej. Wysokość prowadnic powinna odpowiadać grubości warstwy mieszanki kruszywa w stanie niezagęszczonym. Prowadnice powinny być ustawione stabilnie, w sposób wykluczający ich przesuwanie się pod wpływem oddziaływania maszyn użytych do wykonania warstwy. Od użycia prowadnic można odstąpić przy zastosowaniu technologii gwarantującej odpowiednią równość warstwy, po uzyskaniu zgody Kierownika Projektu.

5.7. Wykonanie warstwy ulepszanego podłoża z gruntu stabilizowanego cementem

5.7.1. Stabilizacja metodą mieszania na miejscu

Do stabilizacji gruntu metodą mieszania na miejscu można użyć specjalistycznych mieszarek wieloprzejściowych lub jednoprzeciowych albo maszyn rolniczych. Grunt przewidziany do stabilizacji powinien być spulchniony i rozdrobniony.

Po spulchnieniu gruntu należy sprawdzić jego wilgotność i w razie potrzeby ją zwiększyć w celu ułatwienia rozdrobnienia. Woda powinna być dozowana przy użyciu beczkowsów zapewniających równomierne i kontrolowane dozowanie.

Wraz z wodą można dodawać do gruntu dodatki ulepszające rozpuszczalne w wodzie, np. chlorek wapniowy. Jeżeli wilgotność naturalna gruntu jest większa od wilgotności optymalnej o więcej niż 10% jej wartości, grunt powinien być osuszony przez mieszanie i napowietrzanie w czasie suchej pogody.

Po spulchnieniu i rozdrobnieniu gruntu należy dodać i przemieszać z gruntem dodatki ulepszające, np. wapno lub popioły lotne, w ilości określonej w receptce laboratoryjnej, o ile ich użycie jest przewidziane w tejże receptce.

Cement należy dodawać do rozdrobnionego i ewentualnie ulepszanego gruntu w ilości ustalonej w receptce laboratoryjnej. Cement i dodatki ulepszające powinny być dodawane przy użyciu rozsypywarek cementu lub w inny sposób zaakceptowany przez Kierownika Projektu.

Grunt powinien być wymieszany z cementem w sposób zapewniający jednorodność na określonej głębokości, gwarantującą uzyskanie projektowanej grubości warstwy po zagęszczeniu. W przypadku wykonywania stabilizacji w prowadnicach, szczególną uwagę należy zwrócić na jednorodność wymieszania gruntu w obrębie skrajnych pasów o szerokości 30 - 40cm, przyległych do prowadnic.

Po wymieszaniu gruntu z cementem należy sprawdzić wilgotność mieszanki. Jeżeli jej wilgotność jest mniejsza od optymalnej o więcej niż 20%, należy dodać odpowiednią ilość wody i mieszankę ponownie dokładnie wymieszać. Wilgotność mieszanki przed zagęszczeniem nie może różnić się od wilgotności optymalnej o więcej niż +10%, -20% jej wartości.

Czas od momentu rozłożenia cementu na gruncie do momentu zakończenia mieszania nie powinien być dłuższy od 2 godzin.

Po zakończeniu mieszania należy powierzchnię warstwy wyrównać i wyprofilować do wymaganych w Dokumentacji Projektowej rzędnych oraz spadków poprzecznych i podłużnych. Do tego celu należy użyć równiarek i wykorzystać prowadnice podłużne, układane każdorazowo na odcinku roboczym. Od użycia prowadnic można odstąpić przy zastosowaniu specjalistycznych mieszarek i technologii gwarantującej odpowiednią równość warstwy, po uzyskaniu zgody Kierownika Projektu. Po wyprofilowaniu należy natychmiast przystąpić do zagęszczania warstwy. Zagęszczenie należy przeprowadzić w sposób określony w p. 5.10.

5.7.2. Stabilizacja metodą mieszania w mieszarkach stacjonarnych

Składniki mieszanki i w razie potrzeby dodatki ulepszające, powinny być dozowane w ilości określonej w receptce laboratoryjnej. Mieszarka stacjonarna powinna być wyposażona w urządzenia do wagowego dozowania kruszywa lub gruntu i cementu oraz objętościowego dozowania wody.

Czas mieszania w mieszarkach cyklicznych nie powinien być krótszy od 1 minuty, o ile krótszy czas mieszania nie zostanie dozwolony przez Kierownika Projektu po wstępnych próbach. W mieszarkach typu ciągłego prędkość

podawania materiałów powinna być ustalona i na bieżąco kontrolowana w taki sposób, aby zapewnić jednorodność mieszanki.

Wilgotność mieszanki powinna odpowiadać wilgotności optymalnej z tolerancją +10% i -20% jej wartości. Przed ułożeniem mieszanki należy ustawić prowadnice i podłoże zwilżyć wodą.

Mieszanka dowieziona z wytwórni powinna być układana przy pomocy układarek lub równiarek. Grubość układania mieszanki powinna być taka, aby zapewnić uzyskanie wymaganej grubości warstwy po zagęszczeniu.

Przed zagęszczeniem warstwa powinna być wyprofilowana do wymaganych rzędnych, spadków podłużnych i poprzecznych. Przy użyciu równiarek do rozkładania mieszanki należy wykorzystać prowadnice, w celu uzyskania odpowiedniej równości profilu warstwy. Od użycia prowadnic można odstąpić przy zastosowaniu technologii gwarantującej odpowiednią równość warstwy, po uzyskaniu zgody Kierownika Projektu. Po wyprofilowaniu należy natychmiast przystąpić do zagęszczania warstwy.

5.8. Wykonanie warstwy podbudowy z kruszywa stabilizowanego cementem

Podbudowę z kruszywa stabilizowanego cementem należy wykonać zgodnie z Dokumentacją Projektową

Mieszanka dowieziona z wytwórni powinna być układana przy pomocy układarek lub równiarek, a na poszerzeniach przy pomocy układarek przystosowanych do układania bocznego. W przypadku wykonywania wąskich poszerzeń dopuszcza się układanie ręczne wzdłuż linek prowadzących. Grubość układania mieszanki powinna być taka, aby zapewnić uzyskanie wymaganej grubości warstwy po zagęszczeniu.

Przed zagęszczeniem warstwa powinna być wyprofilowana do wymaganych rzędnych, spadków podłużnych i poprzecznych. Do rozkładania mieszanki należy wykorzystać prowadnice lub linki prowadzące. Jeśli podłoże jest suche to przed ułożeniem mieszanki należy podłoże zwilżyć wodą.

5.9. Grubość warstwy

Grubość poszczególnych warstw podbudowy i ulepszanego podłoża z gruntu lub kruszywa stabilizowanego cementem powinna być taka, aby zapewnić uzyskanie wymaganej grubości warstwy po zagęszczeniu zgodnie z Dokumentacją Projektową.

5.10. Zagęszczanie

Zagęszczanie warstwy gruntu lub kruszywa stabilizowanego cementem należy prowadzić przy użyciu walców gładkich, wibracyjnych lub ogumionych, w zestawie uzgodnionym z Kierownikiem Projektu. Zagęszczanie podbudowy oraz ulepszanego podłoża o przekroju daszkowym powinno rozpocząć się od krawędzi i przesuwać pasami podłużnymi, częściowo nakładającymi się w stronę osi jezdni. Zagęszczenie warstwy o jednostronnym spadku poprzecznym powinno rozpocząć się od niżej położonej krawędzi i przesuwać pasami podłużnymi, częściowo nakładającymi się, w stronę wyżej położonej krawędzi.

Pojawiające się w czasie zagęszczania zaniżenia, ubytki, rozwarstwienia i podobne wady, muszą być natychmiast naprawiane przez wymianę mieszanki na pełną głębokość, wyrównanie i ponowne zagęszczenie. Powierzchnia zagęszczonej warstwy powinna mieć prawidłowy przekrój poprzeczny i jednolity wygląd.

W przypadku technologii mieszania na miejscu, operacje zagęszczania i obróbki powierzchniowej muszą być zakończone nie później niż w ciągu 2 godzin, licząc od momentu rozpoczęcia mieszania gruntu z cementem. Po tym czasie niedopuszczalny jest żaden ruch budowlany na powierzchni ułożonej warstwy aż do 7 dni od ułożenia.

Zagęszczanie należy kontynuować do osiągnięcia wskaźnika zagęszczenia mieszanki określonego wg BN-77/8931-12 nie mniejszego od podanego w PN-S-96012 i Specyfikacji.

Specjalną uwagę należy poświęcić zagęszczeniu mieszanki w sąsiedztwie spoin roboczych podłużnych i poprzecznych oraz wszelkich urządzeń obcych. Wszelkie miejsca luźne, rozsegregowane, spękane podczas zagęszczania lub w inny sposób wadliwe, muszą być naprawione przez zerwanie warstwy na pełną grubość, wbudowanie nowej mieszanki o odpowiednim składzie i ponowne zagęszczenie. Roboty te są wykonywane na koszt Wykonawcy.

5.11. Pielęgnacja warstwy z gruntu lub kruszywa stabilizowanego cementem

Warstwa z gruntu lub kruszywa stabilizowanego cementem powinna być poddana pielęgnacji polegającej na zabezpieczeniu jej powierzchni przed utratą wilgotności.

Pielęgnacja powinna być przeprowadzona według jednego z następujących sposobów:

- skropienie warstwy emulsją asfaltową, albo asfaltem D200 lub D300 w ilości 0,5 - 1,0 kg/m²
- skropienie specjalnymi preparatami powłokotwórczymi posiadającymi aprobatę techniczną wydaną przez uprawnioną jednostkę, po uprzednim zaakceptowaniu ich użycia przez Kierownika Projektu
- utrzymanie w stanie wilgotnym poprzez kilkakrotne skrapianie wodą w ciągu dnia, w czasie co najmniej 7 dni
- przykrycie na okres 7 dni nieprzepuszczalną folią z tworzywa sztucznego, i ułożoną na zakład o szerokości co najmniej 30cm i zabezpieczoną przed zerwaniem z powierzchni warstwy przez wiatr
- przykrycie warstwą piasku lub grubej włókniny technicznej i utrzymywanie jej w stanie wilgotnym w czasie co najmniej 7 dni.

Inne sposoby pielęgnacji, zaproponowane przez Wykonawcę i inne materiały przeznaczone do pielęgnacji mogą być zastosowane po uzyskaniu akceptacji Kierownika Projektu. Nie należy dopuszczać żadnego ruchu pojazdów i maszyn po podbudowie w okresie 7 dni po wykonaniu.

Po tym czasie ewentualny ruch technologiczny może odbywać się wyłącznie za zgodą Kierownika Projektu.

5.12. Utrzymanie podbudowy i ulepszonych podłoża

Podbudowa i ulepszone podłoże po wykonaniu, a przed ułożeniem następnej warstwy, powinny być utrzymywane w dobrym stanie. Jeżeli Wykonawca będzie wykorzystywał, za zgodą Kierownika Projektu, gotową podbudowę lub ulepszone podłoże do ruchu budowlanego, to jest obowiązany naprawić wszelkie uszkodzenia podbudowy, spowodowane przez ten ruch.

Koszt napraw wynikłych z niewłaściwego utrzymania podbudowy lub ulepszonych podłoża obciąża Wykonawcę robót.

Wykonawca jest zobowiązany do przeprowadzenia bieżących napraw podbudowy lub ulepszonych podłoża uszkodzonych wskutek oddziaływania czynników atmosferycznych, takich jak opady deszczu i śniegu oraz mróz. Wykonawca jest zobowiązany wstrzymać ruch budowlany po okresie intensywnych opadów deszczu, jeżeli wystąpi możliwość uszkodzenia podbudowy lub ulepszonych podłoża. Warstwa stabilizowana cementem powinna być przykryta przed zimą warstwą nawierzchni lub zabezpieczona przed niszczącym działaniem czynników atmosferycznych w inny sposób zaakceptowany przez Kierownika Projektu.

6. KONTROLA JAKOŚCI ROBÓT

6.1. Ogólne zasady kontroli jakości robót

Ogólne zasady kontroli jakości robót podano w ST D-M-00.00.00 "Wymagania ogólne" pkt 6.

6.2. Badania przed przystąpieniem do robót

Przed przystąpieniem do robót należy sprawdzić właściwości materiałów i sporządzić receptę zgodnie z wymaganiami punktu 2. i przedstawić Kierownikowi Projektu w celu akceptacji.

6.3. Badania w czasie robót

6.3.1. Częstotliwość oraz zakres badań i pomiarów

Częstotliwość oraz zakres badań i pomiarów w czasie wykonywania podbudowy lub ulepszonych podłoża stabilizowanych cementem podano w tablicy 6.

Tablica 6. Częstotliwość badań i pomiarów.

| Lp. | Wyszczególnienie robót | Częstotliwość badań | Wartości dopuszczalne |
|-----|--|---|--|
| 1 | Lokalizacja i zgodność granic terenu robót z dokumentacją projektową | 1 raz | Wg punktu 5 i dokumentacji projektowej |
| 2 | Roboty przygotowawcze | Ocena ciągła | Wg punktu 5.3 |
| 3 | Właściwości kruszywa | Dla każdej partii kruszywa i przy każdej zmianie kruszywa | Tablica 1 |
| 4 | Właściwości wody | Dla każdego wątpliwego źródła | PN-EN 1008 |
| 5 | Właściwości cementu | Dla każdej partii | PN-EN 197-1 |
| 6 | Uziarnienie mieszanki | 2 razy dziennie | Rys. 1 lub 2 |
| 7 | Wilgotność mieszanki | Jw. | Wilgotność optymalna z tolerancją +10%, -20% |
| 8 | Grubość warstwy podbudowy | Jw. | Tolerancja ± 1 cm |
| 9 | Zagęszczenie warstwy mieszanki | Jw. | 0,98 Proctora (punkt 5.7) |
| 10 | Oznaczenie wytrzymałości na ściskanie | 3 próbki dziennie | PN-EN 13286-41 |
| 11 | Oznaczenie mrozoodporności | Na zlecenie Kierownika Projektu | punkt 5.4 |
| 12 | Wykonanie robót wykończeniowych | Ocena ciągła | Według punktu 5.9 |

6.3.2. Uziarnienie gruntu lub kruszywa

Próbki do badań należy pobierać z mieszarek lub z podłoża przed podaniem cementu. Uziarnienie kruszywa lub gruntu powinno być zgodne z wymaganiami podanymi w niniejszej Specyfikacji pkt. 2.3.

6.3.3. Wilgotność mieszanki gruntu lub kruszywa z cementem

Wilgotność mieszanki powinna być równa wilgotności optymalnej, określonej w projekcie składu tej mieszanki, z tolerancją +10% i -20% jej wartości.

6.3.4. Rozdrobnienie gruntu

Grunt powinien być spulchniony i rozdrobniony tak, aby wskaźnik rozdrobnienia był co najmniej równy 80% (przez sito o boku 4 mm powinno przejść 80% gruntu).

6.3.5. Jednorodność i głębokość wymieszania

Jednorodność wymieszania gruntu z cementem polega na ocenie wizualnej jednolitego zabarwienia mieszanki. Głębokość wymieszania mierzy się w odległości min. 0,5m od krawędzi podbudowy czy ulepszonego podłoża. Głębokość wymieszania powinna być taka, aby grubość warstwy po zagęszczeniu była równa projektowanej.

6.3.6. Zagęszczenie warstwy

Mieszanka powinna być zagęszczana do osiągnięcia wskaźnika zagęszczenia nie mniejszego od 1,00 oznaczonego zgodnie z BN-77/8931-12.

6.3.7. Grubość podbudowy lub ulepszonego podłoża

Grubość warstwy należy mierzyć bezpośrednio po jej zagęszczeniu w odl., co najmniej 0,5m od krawędzi. Grubość warstwy nie może różnić się od projektowanej o więcej niż ± 1 cm.

6.3.8. Wytrzymałość na ściskanie

Wytrzymałość na ściskanie określa się na próbkach walcowych o średnicy i wysokości 8cm. Próbkę do badań należy pobierać z miejsc wybranych losowo, w warstwie rozłożonej przed jej zagęszczeniem.

Próbki w ilości 6 sztuk należy formować i przechowywać zgodnie z normą PN-S-96012. Trzy próbki należy badać po 7 lub 14 dniach oraz po 28 dniach przechowywania. Wyniki wytrzymałości na ściskanie powinny być zgodne z wymaganiami podanymi w niniejszej Specyfikacji.

6.3.9. Mrozoodporność

Wskaźnik mrozoodporności określany przez spadek wytrzymałości na ściskanie próbek poddawanych cykлом zamrażania i odmrażania powinien być zgodny z wymaganiami podanymi w niniejszej Specyfikacji tablicy 2.

6.3.10. Badanie cementu

Dla każdej dostawy cementu Wykonawca powinien określić właściwości podane w Specyfikacji dotyczących poszczególnych rodzajów podbudów i ulepszonego podłoża.

6.3.11. Badanie wody

W przypadkach wątpliwych należy przeprowadzić badania wody wg z PN-EN 1008.

6.3.12. Badanie właściwości gruntu lub kruszywa

Właściwości gruntu lub kruszywa należy badać przy każdej zmianie rodzaju gruntu lub kruszywa. Właściwości powinny być zgodne z wymaganiami podanymi w Specyfikacji dotyczących poszczególnych rodzajów podbudów i ulepszonego podłoża.

6.4. Wymagania dotyczące cech geometrycznych podbudowy i ulepszonego podłoża**6.4.1. Częstotliwość oraz zakres badań i pomiarów**

Tablica 7. Częstotliwość oraz zakres badań i pomiarów dotyczących cech geometrycznych podbudowy i ulepszonego podłoża stabilizowanego cementem.

| Lp. | Badania | Częstotliwość badań |
|-----|---|---|
| 1 | Szerokość ulepszonego podłoża ¹⁾²⁾ | częstotliwość zgodna z przekrojami poprzecznymi wg Dokumentacji Projektowej |
| 2 | Spadki poprzeczne ¹⁾²⁾ | częstotliwość zgodna z przekrojami poprzecznymi wg Dokumentacji Projektowej |
| 3 | Rzędne wysokościowe | niwelacja 3 punktów (w osi i na brzegach warstwy) z częstotliwością wg Dokumentacji Projektowej |
| 4 | Ukształtowanie osi w planie ¹⁾²⁾ | współrzędne osi ze skokiem wg Dokumentacji Projektowej |
| 5 | Grubość ¹⁾²⁾ | niwelacja 3 punktów (w osi i na brzegach warstwy) z częstotliwością wg Dokumentacji Projektowej |
| 6 | Równość podłużna | w sposób ciągły albo co 20 m łąką na każdym pasie ruchu |

| Lp. | Badania | Częstotliwość badań |
|-----|--------------------|---------------------|
| 7 | Równość poprzeczna | 10 razy na 1 km |

- ¹⁾ Wyniki pomiarów geodezyjnych należy przekazać w formie numerycznej zaakceptowanej przez Kierownika Projektu
²⁾ Dodatkowe pomiary spadków poprzecznych i ukształtowania osi w planie należy wykonać w punktach głównych luków poziomych.

6.4.2. Szerokość podbudowy i ulepszonych podłoża

Szerokość podbudowy i ulepszonych podłoża nie może różnić się od szerokości projektowanej o więcej niż +10cm, -5cm. Na jezdniach bez krawężników szerokość podbudowy powinna być większa od szerokości warstwy wyżej leżącej o wartość wskazaną w Dokumentacji Projektowej.

6.4.3. Równość podbudowy i ulepszonych podłoża

Nierówności podłużne wzmacnianego podłoża należy mierzyć 4-metrową łatą w osi każdego pasa ruchu zgodnie z BN-68/8931-04 z częstotliwością podaną w tablicy 7. Nierówności poprzeczne podbudowy należy mierzyć 4-metrową łatą z częstotliwością podaną w tablicy 7. Nierówności nie powinny przekraczać 15 mm. W przypadku wąskich poszerzeń długość łaty należy dostosować do ich szerokości.

6.4.4. Spadki poprzeczne podbudowy i ulepszonych podłoża

Spadki poprzeczne podbudowy i ulepszonych podłoża powinny być zgodne z Dokumentacją Projektową z tolerancją $\pm 0,5\%$.

6.4.5. Rzędne wysokościowe podbudowy i ulepszonych podłoża

Różnice pomiędzy rzędnymi podbudowy i ulepszonych podłoża a rzędnymi projektowanymi nie powinny przekraczać +1cm, -2cm.

6.4.6. Ukształtowanie osi ulepszonych podłoża

Oś ulepszonych podłoża w planie nie może być przesunięta w stosunku do osi projektowanej o więcej niż ± 5 cm.

6.4.7. Grubość podbudowy i ulepszonych podłoża

Grubość warstwy należy mierzyć, przez wykonanie otworów na całą jej głębokość, w odległości, co najmniej 0,5 m od krawędzi, po zagęszczeniu warstwy. Dopuszczalne odchyłki od projektowanej grubości ulepszonych podłoża nie powinny przekraczać ± 1 cm.

6.5. Zasady postępowania z wadliwie wykonanymi odcinkami podbudowy i ulepszonych podłoża

6.5.1. Niewłaściwe cechy geometryczne podbudowy i ulepszonych podłoża

Jeżeli po wykonaniu badań na stwardniałej podbudowie lub ulepszonym podłożu stwierdzi się, że odchylenia cech geometrycznych przekraczają wielkości określone w p. 6.4, to warstwa zostanie zerwana na całą grubość i ponownie wykonana na koszt Wykonawcy. Dopuszcza się inny rodzaj naprawy wykonany na koszt Wykonawcy, o ile zostanie on zaakceptowany przez Kierownika Projektu.

Jeżeli szerokość podbudowy lub ulepszonych podłoża jest mniejsza od szerokości projektowanej o więcej niż 5cm i nie zapewnia podparcia warstwom wyżej leżącym, to Wykonawca powinien poszerzyć podbudowę lub ulepszone podłoże przez zerwanie warstwy na pełną grubość do połowy szerokości pasa ruchu i wbudowanie nowej mieszanki. Nie dopuszcza się mieszania składników mieszanki na miejscu. Roboty te Wykonawca wykona na własny koszt.

6.5.2. Niewłaściwa grubość podbudowy i ulepszonych podłoża

Na wszystkich powierzchniach wadliwych pod względem grubości Wykonawca wykona naprawę podbudowy i ulepszonych podłoża przez zerwanie wykonanej warstwy, usunięcie zerwanego materiału i ponowne wykonanie warstwy o odpowiednich właściwościach i o wymaganej grubości. Roboty te Wykonawca wykona na własny koszt. Po wykonaniu tych robót nastąpi ponowny pomiar i ocena grubości warstwy, na koszt Wykonawcy.

6.5.3. Niewłaściwa wytrzymałość podbudowy i ulepszonych podłoża

Jeżeli wytrzymałość średnia próbek będzie mniejsza od dolnej granicy określonej w Specyfikacji, to warstwa wadliwie wykonana zostanie zerwana i wymieniona na nową o odpowiednich właściwościach na koszt Wykonawcy.

7. OBMIAR ROBÓT

7.1. Ogólne zasady obmiaru robót

Ogólne zasady obmiaru robót podano w Specyfikacji D-M-00.00.00 "Wymagania Ogólne" pkt. 7.

7.2. Jednostka obmiarowa

Jednostką obmiaru jest:

- 1m² (metr kwadratowy) ulepszanego podłoża z gruntu stabilizowanego cementem
- 1m² (metr kwadratowy) podbudowy z kruszywa stabilizowanego cementem.

8. ODBIÓR ROBÓT

Ogólne zasady odbioru robót podano w Specyfikacji D-M-00.00.00 "Wymagania Ogólne" pkt. 8. Roboty uznaje się za zgodne z Dokumentacją Projektową, Specyfikacją i wymaganiami Kierownika Projektu, jeżeli wszystkie pomiary i badania z zachowaniem tolerancji wg pkt. 6 dały wyniki pozytywne.

9. PODSTAWA PŁATNOŚCI

9.1. Ogólne ustalenia dotyczące podstawy płatności

Ogólne ustalenia dotyczące podstawy płatności podano w Specyfikacji D-M-00.00.00 "Wymagania Ogólne" pkt. 9.

9.2. Cena jednostki obmiarowej

Płatność należy przyjmować na podstawie jednostek obmiarowych wg punktu 7, zgodnie z obmiarem, po odbiorze Robót.

Cena wykonania 1m² ulepszanego podłoża z gruntu stabilizowanego cementem w przypadku wytwarzania mieszanek gruntowo-cementowych na miejscu obejmuje:

- prace pomiarowe i roboty przygotowawcze
- oznakowanie robót
- spulchnienie gruntu
- zakup i dostarczenie, ustawienie, rozebranie i odwiezienie prowadnic oraz innych materiałów i urządzeń pomocniczych
- dostarczenie i rozścielenie składników zgodnie z receptą laboratoryjną
- wymieszanie gruntu wykonanej górnej warstwy nasypu ulepszonej kruszywem z cementem
- ew. wykonanie odcinak próbnego
- zagęszczenie warstwy
- pielęgnacja wykonanej warstwy
- przeprowadzenie pomiarów i badań laboratoryjnych, wymaganych w Specyfikacji.

Cena wykonania 1m² ulepszanego podłoża z gruntu stabilizowanego cementem w przypadku wytwarzania mieszanek gruntowo-cementowych w mieszarkach obejmuje:

- prace pomiarowe i roboty przygotowawcze
- oznakowanie robót
- zakup i dostarczenie materiałów
- wyprodukowanie mieszanki i jej transport na miejsce wbudowania
- dostarczenie, ustawienie, rozebranie i odwiezienie prowadnic oraz innych materiałów i urządzeń pomocniczych
- ew. wykonanie odcinak próbnego
- rozłożenie i zagęszczenie mieszanki
- pielęgnacja wykonanej warstwy
- przeprowadzenie pomiarów i badań laboratoryjnych, wymaganych w Specyfikacji.

Cena wykonania 1m² podbudowy z kruszywa stabilizowanego cementem obejmuje:

- prace pomiarowe i roboty przygotowawcze
- oznakowanie robót
- zakup i dostarczenie materiałów
- wyprodukowanie mieszanki i jej transport na miejsce wbudowania
- dostarczenie, ustawienie, rozebranie i odwiezienie prowadnic oraz innych materiałów i urządzeń pomocniczych

- ew. wykonanie odcinak próbnego
- rozłożenie, wyprofilowanie i zagęszczenie mieszanki
- pielęgnację wykonanej warstwy
- przeprowadzenie pomiarów i badań laboratoryjnych, wymaganych w Specyfikacji.

10. PRZEPISY ZWIĄZANE

10.1. Normy

1. PN-EN 197-1 Cement – Część1: Skład, wymagania i kryteria zgodności dotyczące cementów powszechnego użytku
2. PN-EN 933-1 Badania geometrycznych właściwości kruszyw – Oznaczenie składu ziarnowego – Metoda przesiewania
3. PN-EN 933-3 Badania geometrycznych właściwości kruszyw – Oznaczenie kształtu ziarn za pomocą wskaźnika płaskości
4. PN-EN 933-4 Badania geometrycznych właściwości kruszyw – Oznaczenie kształtu ziarn – Wskaźnik kształtu
5. PN-EN 933-5 Badania geometrycznych właściwości kruszyw – Oznaczenie procentowej zawartości ziarn o powierzchniach powstałych w wyniku przekruszenia lub łamania kruszyw grubych
6. PN-EN 934-2 Domieszki do betonu, zaprawy i zaczynu – Domieszki do betonu – Definicje i wymagania
7. PN-EN 1008 Woda zarobowa do betonu – Specyfikacja pobierania próbek, badanie i ocena przydatności wody zarobowej do betonu, w tym wody odzyskanej z procesów produkcji betonu
8. PN-EN 1097-1 Badania mechanicznych i fizycznych właściwości kruszyw – Oznaczenie odporności na ścieranie (mikro-Deval)
9. PN-EN 1097-2 Badania mechanicznych i fizycznych właściwości kruszyw – Metody oznaczania odporności na rozdrabnianie
10. PN-EN 1097-6 Badania mechanicznych i fizycznych właściwości kruszyw – Część6: Oznaczenie gęstości ziarn i nasiąkliwości
11. PN-EN 1367-1 Badania właściwości cieplnych i odporności kruszyw na działanie czynników atmosferycznych – Część1: Oznaczenie mrozodporności
12. PN-EN 1367-3 Badania właściwości cieplnych i odporności kruszyw na działanie czynników atmosferycznych – Część3: Badanie bazaltowej zgorzeli słonecznej metodą gotowania
13. PN-EN 1744-1 Badania chemicznych właściwości kruszyw – Analiza chemiczna
14. PN-EN 1744-3 Badania chemicznych właściwości kruszyw – Część3: Przygotowanie wyciągów przez wymywanie kruszyw
15. PN-EN 13242 Kruszywa do niezwiązanych i związanych hydraulicznie materiałów stosowanych w obiektach budowlanych i budownictwie drogowym
16. PN-EN 13286-2 Mieszanki niezwiązane i związane spoiwem hydraulicznym – Część2: Metody określania gęstości i zawartości wody – Zagęszczanie metodą Proctora
17. PN-EN 13286-41 Mieszanki niezwiązane i związane spoiwem hydraulicznym – Część41: Metoda oznaczania wytrzymałości na ściskanie mieszanek związanych spoiwem hydraulicznym
18. PN-EN 13286-50 Mieszanki niezwiązane i związane spoiwem hydraulicznym – Część50: Metoda sporządzania próbek związanych hydraulicznie za pomocą aparatu Proctora lub zagęszczania na stole wibracyjnym
19. PN-EN 14227-1 Mieszanki związane spoiwem hydraulicznym – Wymagania – Część1: Mieszanki związane cementem
20. PN-EN 14227-10 Mieszanki związane spoiwem hydraulicznym – Specyfikacja – Część10: Grunty stabilizowane cementem

10.2. Inne dokumenty

21. Mieszanki związane spoiwem hydraulicznym do dróg krajowych – WT-52010 Wymagania techniczne (zalecone do stosowania w specyfikacji technicznej na roboty budowlane na drogach krajowych wg zarządzenia nr 102 GDDKiA z dnia 19.11.2010 r.)
22. Rozporządzenie Ministra Transportu i Gospodarki Morskiej z dnia 2 marca 1999 r. w sprawie warunków technicznych, jakim powinny odpowiadać drogi publiczne i ich usytuowanie (Dz.U. nr 43, poz. 430)
23. Katalog typowych konstrukcji nawierzchni podatnych i półsztywnych. Generalna Dyrekcja Dróg Publicznych – Instytut Badawczy Dróg i Mostów, Warszawa 1997

D - 04.06.01 PODBUDOWA Z BETONU CEMENTOWEGO**1. WSTĘP****1.1. Przedmiot ST**

Przedmiotem niniejszej specyfikacji technicznej (ST) są wymagania dotyczące wykonania i odbioru robót związanych z wykonywaniem podbudowy z betonu cementowego.

1.2. Zakres stosowania ST

Specyfikacja techniczna (ST) stanowi obowiązującą podstawę jako dokument przetargowy i kontraktowy przy zleceniu i realizacji robót na drogach.

1.3. Zakres robót objętych ST

Ustalenia zawarte w niniejszej specyfikacji dotyczą zasad prowadzenia robót związanych z wykonywaniem:

- podbudowy z betonu cementowego zagęszczonego pod nawierzchnię pierścienia przejezdnego na rondzie, beton dylatowany co 3,0m. Beton towarowy kl. C20/25, gr. 26cm, z transportem do miejsca wbudowania .

Wymagania dla podbudowy należy przyjmować jak dla KR3.

1.4. Określenia podstawowe

1.4.1. Podbudowa - dolna część nawierzchni służąca do przenoszenia obciążeń od ruchu na podłoże.

1.4.2. Podbudowa z betonu cementowego - warstwa zagęszczonej mieszanki betonowej, która po osiągnięciu wytrzymałości na ściskanie odpowiadającej klasie betonu C12/15 (lub wyjątkowo wyższej), stanowi fragment nośnej części nawierzchni, służący do przenoszenia obciążeń od ruchu na podłoże.

1.4.3. Klasa betonu - symbol literowo-liczbowy (np. betonu klasy C12/15 przy $R_b^G = 15$ MPa), określający wytrzymałość gwarantowaną betonu (R_b^G).

1.4.4. Mieszanka betonowa - mieszanina wszystkich składników użytych do wykonania betonu przed zagęszczeniem.

1.4.5. Szczelina skurczowa pełna - szczelina dzieląca płyty betonowe na całej grubości i umożliwiająca tylko kurczenie się płyt.

1.4.6. Szczelina skurczowa pozorna - szczelina dzieląca płyty betonowe w części górnej przekroju poprzecznego.

1.4.7. Masa zalewowa na gorąco - mieszanina składająca się z asfaltu drogowego, modyfikowanego dodatkiem kauczuku lub żywic syntetycznych, wypełniaczy i innych dodatków uszlachetniających, przeznaczona do wypełniania szczelin nawierzchni na gorąco.

1.4.8. Masa zalewowa na zimno - mieszanina żywic syntetycznych jedno- lub dwuskładnikowych, zawierająca konieczne dodatki uszlachetniające i wypełniające, przeznaczona do wypełniania szczelin na zimno.

1.4.9. Wkładki uszczelniające do szczelin - elastyczne profile zamknięte lub otwarte, zwykle wykonane z tworzywa sztucznego, wciskane w szczelinę w celu jej uszczelnienia.

1.4.10. Wskaźnik różnoziarnistości - wielkość charakteryzująca grunty niespoiste, określona wg wzoru $U = d_{60} : d_{10}$, gdzie d_{60} - średnica oczek sita, przez które przechodzi 60% gruntu, d_{10} - średnica oczek sita, przez które przechodzi 10% gruntu.

1.4.11. Pozostałe określenia podstawowe są zgodne z obowiązującymi, odpowiednimi polskimi normami i z definicjami podanymi w ST D-M-00.00.00 „Wymagania ogólne” pkt 1.4.

1.5. Ogólne wymagania dotyczące robót

Ogólne wymagania dotyczące robót podano w ST D-M-00.00.00 „Wymagania ogólne” pkt 1.5.

2. MATERIAŁY

2.1. Ogólne wymagania dotyczące materiałów

Ogólne wymagania dotyczące materiałów, ich pozyskiwania i składowania podano w ST D-M-00.00.00 „Wymagania ogólne” pkt 2.

Materiały do wykonania podbudowy z betonu cementowego powinny być zgodne z ustaleniami dokumentacji projektowej lub ST oraz z aprobatą techniczną IBDiM.

2.2. Cement

Należy stosować cementy powszechnego użytku: portlandzki CEM I klasy 32,5 N, cement portlandzki wieloskładnikowy CEM II klasy 32,5 N, cement hutniczy CEM III klasy 32,5 N według PN-EN 197-1:2002 lub inne zaakceptowane przez Inżyniera.

Wymagania dla cementu zestawiono w tablicy 1.

Przechowywanie cementu powinno się odbywać zgodnie z BN-88/6731-08.

Cement powinien zostać dobrany zgodnie z PN-EN 206-1 oraz tabelą 1.

Tabela. 1 Cementy do betonowych nawierzchni drogowych

| Rodzaje nawierzchni | Rodzaj cementu | Wymagania normowe | Wymagania specjalne | Kategorie ruchu |
|---|--|-------------------|--|-----------------|
| 1 | 2 | 3 | 4 | 5 |
| Typowa nawierzchnia betonowa - dolne warstwy nawierzchni; | cement portlandzki CEM I 32,5 | PN-EN 197-1 | <ul style="list-style-type: none"> właściwa ilość wody wg PN-EN 196-3 < 28,0% wytrzymałość po 2 dniach wg PN-EN 196-1, < 29,0 MPa stopień zmielenia wg PN-EN196-6 < 3500 cm²/g początek wiązania wg PN-EN 196-3, > 120 minut zawartość alkaliów Na₂O_{eq} wg PN-EN 196-2, < 0,80 | KR1-KR7 |
| | cement portlandzki CEM I 42,5 | PN-EN 197-1 | zawartość alkaliów Na ₂ O _{eq} wg PN-EN 196-2, < 0,80 | KR1-KR7 |
| | Cement portlandzki żuźłowy CEM II/A-S | PN-EN 197-1 | | KR1-KR7 |
| | Cement portlandzki wapienny CEM II/A-LL | PN-EN 197-1 | | KR1-KR3 |
| | Cement portlandzki popiołowy CEM II/A-V ¹ | PN-EN 197-1 | zawartość alkaliów Na ₂ O _{eq} wg PN-EN 196-2, < 1,20 | KR1-KR3 |
| | cement portlandzki żuźłowy CEM II/B-S | PN-EN 197-1 | zawartość alkaliów Na ₂ O _{eq} wg PN-EN 196-2, < 0,90 | KR1-KR7 |

| | | | |
|---|-------------|---|---------|
| Cement portlandzki wieloskładnikowy CEM II/A-M (S-V) ¹ | PN-EN 197-1 | zawartość alkaliów Na ₂ O _{eq} wg PN-EN 196-2, < 1,20 | KR1-KR3 |
| Cement portlandzki wieloskładnikowy CEM II/A-M (S-LL) | PN-EN 197-1 | zawartość alkaliów Na ₂ O _{eq} wg PN-EN 196-2, < 0,80 | KR1-KR4 |
| cement hutniczy CEM III/A ² | PN-EN 197-1 | zawartość alkaliów Na ₂ O _{eq} wg PN-EN 196-2, < 1,05 | KR1-KR4 |

¹ jeśli powierzchnia nie będzie poddawana działaniu środków odladzających; strata prażenia popiołu lotnego użytego do produkcji cementu nie więcej niż 5% (kategoria A wg PN-EN 450-1)

² min. klasa wytrzymałości cementu 42,5

Stosowanie cementu nisko alkalicznego NA, jest uzasadnione tylko w przypadkach, gdy dla używanych kruszyw faktycznie stwierdzono potencjalną reaktywność alkaliczną.

Zgodność cementu z określoną normą, należy wykazać certyfikatem zgodności wydanym przez jednostkę certyfikującą.

2.3. Kruszywo

Do produkcji mieszanki betonowej należy stosować kruszywa naturalne pochodzenia mineralnego, które poza obróbką mechaniczną nie zostało poddane żadnej innej obróbce. Wymagania dla kruszyw podano zgodnie z normą PN-EN 12620.

Wymiary kruszyw należy określać za pomocą dwóch wymiarów sit wybranych z zestawu podstawowego, lub podstawowego plus zestaw 1 (zgodnie z Tab.nr 1 w/w normy). Do betonowych nawierzchni drogowych należy stosować ocenę zgodności kruszyw wg systemu 2+.

Kruszywo powinno być składowane na powierzchni utwardzonej, każda frakcja w oddzielnym boksie (wykonanym z płyt betonowych), z tabliczką określającą uziarnienie.

Musi być pozbawione zanieczyszczeń obcych jak: fragmenty tkanin, drobnych kawałków drewna, fragmentów plastików itp. Jeżeli Inżynier stwierdzi występowanie takich zanieczyszczeń, ma obowiązek zdyskwalifikować takie kruszywo i dać polecenie Wykonawcy do natychmiastowego usunięcia z placu składowego, gdyż nie może być ono zastosowane do wytworzenia mieszanki betonowej.

Do produkcji betonu na powierzchnię betonową powinny być zastosowane kruszywa o wymiarach jak niżej, gdzie D/d nie jest mniejsze niż 1,4, o uziarnieniu:

dla dolnej warstwy nawierzchni : D < 31,5mm.

Mieszanka mineralna powinna się składać z min. trzech frakcji kruszywa.

Wymiar kruszywa należy określać za pomocą zestawu podstawowego sit plus zestaw 1, podanego w tabeli 2. Do określania wymiaru kruszywa nie należy stosować innego zestawu sit.

Tabela 2. Wymiary otworów sit do określania wymiaru kruszywa

| Zestaw podstawowy sit plus zestaw 1 #, [mm] | | | | | | | | | | |
|---|---|---|---|------------|---|---------------------------------|----|--------------|--------------|----|
| 0 | 1 | 2 | 4 | 5,6 (5) | 8 | 11,2 (11) | 16 | 22,4 (22) | 31,5 (32) | 45 |
| Do uproszczonego opisu kruszywa mogą podane w nawiasach | | | | | | być używane wymiary otworów sit | | | | |

Wymiar kruszywa mniejszy niż 1 mm należy określać za pomocą sit podanych w tabeli 3.

Tabela 3. Wymiary otworów sit do określania wymiaru kruszywa mniejszego niż 1 mm

| Zestaw sit #, [mm] | | | | | |
|--------------------|-------|-------|------|-----|---|
| 0 | 0,063 | 0,125 | 0,25 | 0,5 | 1 |

Kruszywo powinno spełniać wymagania normy PN-EN 12620 oraz wymagania dodatkowe zgodnie z tabelami 4 i 5.

Tabela 4. Wymagane właściwości i kategorie kruszywa grubego do betonowych nawierzchni drogowych

| Lp. | Właściwości kruszywa | Przeznaczenie betonu |
|-----|--|--|
| | | Dolna warstwa nawierzchni (DWN) KR3-KR4 |
| 1 | 2 | 3 |
| 1 | Skład chemiczny -uproszczony opis petrograficzny wg PN-EN 932-3 | Deklarowany przez producenta |
| 2 | Gęstość ziaren wg PN-EN 1097-6, rozdział 7,8 lub 9 | Deklarowana przez producenta |
| 3 | Gęstość nasypowa wg PN-EN 1097-3 | Deklarowana przez producenta |
| 4 | Uziarnienie wg PN-EN 933-1, kategoria nie niższa niż: gdzie: $D > 4$, $d > 1$ | Gc90/15 |
| | j.w. gdzie: $D < 4$, $d > 1$ | Gc 85/20 |
| 5 | Tolerancje uziarnienia na sitach pośrednich, nie większe niż, wg kategorii. gdzie: $D/d < 4$; $D/1,4$ | G 20/15 |
| | j.w lecz : $D/d > 4$; $D/2$ | G 20/17,5 |
| 6 | Zawartość pyłu wg PN- EN 933-1; kategoria nie wyższa niż: | f1,5 |
| 7 | Kształt kruszywa grubego wg PN-EN 933-3 lub wg PN-EN 933-4; kategoria nie wyższa niż: | SI20 lub FI20 |
| 8 | Procentowa zawartość ziaren o powierzchni przekruszonej i łamanej według PN-EN 933-5, kategoria nie niższa niż: | C50/10 |
| 9 | Odporność kruszywa na rozdrabnianie wg PN-EN 1097-2, rozdział 5; badanie na kruszywie 10/14; kategoria nie wyższa niż: | LA35 ¹ |
| 10 | Odporność na polerowanie wg PN-EN 1097-8 | - |
| 11 | Mrozoodporność wg PN-EN 1367-1,, badanie na kruszywie 8/16; kategoria nie wyższa niż: | F1 |
| 12 | Mrozoodporność wg PN-EN 1367-6 badana w 1 % NaCl, badanie na kruszywie 8/16, wartość nie wyższa niż w %: | - |
| 13 | „Zgorzel słoneczna” bazaltu wg PN-EN 1367-3; badanie na kruszywie 10/14; kategoria: | SBsz (SBLA) |
| 14 | Reaktywność alkaliczno krzemionkowa wg PN-B-06714-46, stopień potencjalnej reaktywności: | Stopień potencjalnej reaktywności „0” ² |
| 15 | Zanieczyszczenia lekkie wg PN-EN 1744-1 p.14.2, wartość nie wyższa niż w %: | 0,1 |
| 16 | Zawartość substancji organicznych wg 1744-1 p.15 | Barwa nie ciemniejsza od wzorcowej |
| 17 | Zawartość siarki całkowitej wg PN-EN 1744-1, rozdz. 11; wartość nie wyższa niż w % | 1 |

¹ Dopuszcza się zastosowanie kruszyw o kategorii odporności na rozdrabnianie LA40,, tylko w przypadku, gdy ubytek masy kruszywa w badaniu mrozoodporności w 1% NaCl przeprowadzonego na frakcji 8/16 wg PN-EN 1367-6 jest < FNAC/ 2% oraz są spełnione pozostałe wymagania określone w Tablicy 4.

² W przypadku stwierdzenia, że badane kruszywo odpowiada 1 stopniowi potencjalnej reaktywności alkalicznej należy

wykonać badanie dodatkowe zgodnie z PN-B-06714-34; dopuszczenie do zastosowania przy spełnieniu wymagania: reaktywność alkaliczna z cementem nie wywołująca zwiększenia wymiarów liniowych większych niż 0,1 %.

Tabela 5. Wymagane właściwości i kategorie kruszywa drobnego do betonowych nawierzchni drogowych

| Lp. | Właściwości kruszywa | Przeznaczenie betonu |
|-----|--|---|
| | | Dolna warstwa nawierzchni (DWN) KR3-KR4 |
| 1 | 2 | 3 |
| 1 | Skład chemiczny -uproszczony opis petrograficzny wg PN-EN 932-3 | Deklarowany przez producenta |
| 2 | Gęstość ziaren wg PN-EN 1097-6, rozdział 7,8 lub 9 | Deklarowana przez producenta |
| 3 | Gęstość nasypowa wg PN-EN 1097-3 | Deklarowana przez producenta |
| 4 | Uziarnienie wg PN-EN 933-1, kategoria: | GF85 |
| 5 | Zawartość pyłu wg PN- EN 933-1; kategoria nie wyższa niż: | f3 |
| 6 | Reaktywność alkaliczno krzemionkowa wg PN-B-06714-46, stopień potencjalnej reaktywności: | Stopień potencjalnej reaktywności „O” ¹⁾ |
| 7 | Zanieczyszczenia lekkie wg PN-EN 1744-1 p.14.2, wartość nie wyższa niż w %: | 0,5 |
| 8 | Zawartość substancji organicznych wg 1744-1 p.15 | Barwa nie ciemniejsza od wzorcowej |
| 9 | Zawartość siarki całkowitej wg PN-EN 1744-1, rozdz. 11; wartość nie wyższa niż w % | 1% |

¹⁾ W przypadku stwierdzenia, że badane kruszywo odpowiada 1 stopniowi potencjalnej reaktywności alkalicznej należy wykonać badanie dodatkowe zgodnie z PN-B-06714-34; dopuszczenie do zastosowania przy spełnieniu wymagania: reaktywność alkaliczna z cementem nie wywołująca zwiększenia wymiarów liniowych większych niż 0,1 %.

2.4. Woda

Do wytwarzania mieszanki betonowej jak i do pielęgnacji wykonanej podbudowy należy stosować wodę odpowiadającą wymaganiom normy PN-EN 1008. Bez badań laboratoryjnych można stosować wodociągową wodę pitną.

2.5. Domieszki do betonu

W celu zmiany warunków wiązania i twardnienia, poprawy właściwości betonu i mieszanki betonowej oraz ograniczenia zawartości cementu mogą być stosowane domieszki według PN-EN 934-2:1999. Przy wyborze domieszki należy uwzględnić jej zgodność z cementem. Zaleca się wykonać badanie zgodności w laboratorium oraz sprawdzić na odcinku próbnym.

2.6. Zalewa drogowa lub wkładki uszczelniające w szczelinach

Do wypełnienia szczelin w podbudowie betonowej należy stosować specjalne masy zalewowe, wbudowywane na gorąco lub na zimno, względnie wkładki uszczelniające, posiadające aprobatę techniczną IBDiM.

2.7. Materiały do pielęgnacji podbudowy z betonu

Do pielęgnacji podbudowy z betonu mogą być stosowane:

- preparaty pielęgnacyjne posiadające aprobatę techniczną,
- folie z tworzyw sztucznych,
- włókniny według PN-P-01715:1985 ,
- piasek i woda.

2.8. Beton

Do podbudowy należy stosować beton klasy C20/25 spełniające następujące wymagania:

- przyrost wytrzymałości (umiarkowany) wg PN-EN 206-1:2003;

- marka cementu oraz jego rodzaj: zgodnie z tablica 1;
- zawartość cementu w 1 m³ zagęszczonej mieszanki betonowej nie powinna przekraczać 250 kg, przy konsystencji S-1;
- zawartość cementu w 1 m³ zagęszczonej mieszanki betonowej nie powinna przekraczać 280 kg, przy konsystencji S-3;
- dopuszczalny minimalny wymiar ziarna D(max)=16 mm;
- maksymalny punkt piaskowy w mieszance betonowej nie powinien przekraczać 65%;
- nasiąkliwość betonu nie powinna przekraczać 9%.

3. SPRZĘT

3.1. Ogólne wymagania dotyczące sprzętu

Ogólne wymagania dotyczące sprzętu podano w ST D-M-00.00.00 „Wymagania ogólne” pkt 3.

3.2. Sprzęt do wykonywania podbudowy z betonu

Wykonawca przystępujący do wykonania podbudowy z betonu, powinien wykazać się możliwością korzystania z następującego sprzętu:

- wytwórni stacjonarnej lub mobilnej do wytwarzania chudej mieszanki betonowej. Wytwórnia powinna być wyposażona w urządzenia do wagowego dozowania wszystkich składników, gwarantujące następujące tolerancje dozowania, wyrażone w stosunku do masy poszczególnych składników: kruszywo $\pm 3\%$, cement $\pm 0,5\%$, woda $\pm 2\%$. Inżynier może dopuścić objętościowe dozowanie wody,
- przewoźnych zbiorników na wodę,
- układarek albo równiarek do rozkładania chudej mieszanki betonowej,
- walców wibracyjnych lub statycznych do zagęszczania lub płyty wibracyjne,
- zagęszczarek płytowych, ubijaków mechanicznych lub małych walców wibracyjnych do zagęszczania w miejscach trudno dostępnych.

4. TRANSPORT

4.1. Ogólne wymagania dotyczące transportu

Ogólne wymagania dotyczące transportu podano w ST D-M-00.00.00 „Wymagania ogólne” pkt 4.

4.2. Transport materiałów

Transport cementu powinien odbywać się zgodnie z BN-88/6731-08. Cement luzem należy przewozić cementowozami, natomiast cement workowany można przewozić dowolnymi środkami transportu, w sposób zabezpieczony przed zawilgoceniem.

Kruszywo można przewozić dowolnymi środkami transportu w warunkach zabezpieczających je przed zanieczyszczeniem, zmieszaniem z innymi materiałami i zawilgoceniem.

Woda może być dostarczana wodociągiem lub przewoźnymi zbiornikami wody,
Transport mieszanki betonu powinien odbywać się zgodnie z PN-S-96013:1997.

5. WYKONANIE ROBÓT

5.1. Ogólne zasady wykonania robót

Ogólne zasady wykonania robót podano w ST D-M-00.00.00 „Wymagania ogólne” pkt 5.

5.2. Zasady wykonywania robót

Konstrukcja i sposób wykonania robót powinny być zgodne z dokumentacją projektową i ST. W przypadku braku wystarczających danych można korzystać z ustaleń podanych w niniejszej specyfikacji oraz z informacji podanych w załączniku 1.

Podstawowe czynności przy wykonywaniu robót obejmują:

1. roboty przygotowawcze,
2. wykonanie podbudowy,
3. pielęgnację podbudowy,
4. roboty wykończeniowe.

5.3. Roboty przygotowawcze

5.3.1. Wstępne roboty przygotowawcze

Przed przystąpieniem do robót należy, na podstawie dokumentacji projektowej, ST lub wskazań Inżyniera:

- ustalić lokalizację terenu robót,
- przeprowadzić obliczenia i pomiary geodezyjne niezbędne do szczegółowego wytyczenia robót oraz ustalenia danych wysokościowych,
- usunąć przeszkody, np. drzewa, krzaki, obiekty, elementy dróg, ogrodzeń itd..

5.3.2. Przygotowanie podłoża

Grunty na podłożu powinny być jednorodne i zabezpieczone przed nadmiernym zawilgoceniem i ujemnymi skutkami przemarzania.

Koryto pod podbudowę należy wykonać według ustaleń dokumentacji projektowej, zgodnie z wymaganiami ST D-04.01.01.

Ewentualne wykonanie robót ziemnych powinno odpowiadać wymaganiom ST D-02.00.00.

Rzędne podłoża nie powinny mieć, w stosunku do rzędnych projektowanych, odchyłeń większych niż ± 2 cm.

Wskaźnik zagęszczenia gruntu powinien wynosić (wg PN-S-96014:1997):

- a) w górnej warstwie do głębokości 20 cm - co najmniej 103% zagęszczenia uzyskanego w laboratorium metodą I lub II,
- b) w warstwie niższej do głębokości 50 cm - co najmniej 100% zagęszczenia uzyskanego jak wyżej,
- c) w nasypach wyższych niż 50 cm: w warstwie dolnej poniżej 50 cm - co najmniej 95% zagęszczenia uzyskanego jak wyżej.

W przypadku występowania w podłożu gruntów piaszczystych równoziarnionych (o wskaźniku różnoziarnistości nie większym niż 5) należy je doziarnić albo ulepszyć cementem lub aktywnymi popiołami lotnymi.

W przypadku dróg o natężeniu powyżej 335 osi obliczeniowych (100 kN) na dobę na pas obliczeniowy, zaleca się wzmocnić górną warstwę podłoża o grubości od 10 cm do 20 cm kilkuprocentowym dodatkiem cementu, niezależnie od rodzaju gruntu i konstrukcji nawierzchni.

W przypadku gruntów dobrze uziarnionych (o wskaźniku różnoziarnistości większym niż 5), oraz wskaźniku piaskowym większym niż 35 i niskiego poziomu wód gruntowych nie stwarzającego niebezpieczeństwa nadmiernego nawilgocenia gruntu bezpośrednio pod nawierzchnią, dopuszcza się układanie warstwy betonu na gruncie miejscowym po uprzednim ułożeniu na nim warstwy poślizgowej o grubości od 2 cm do 3 cm z bitumowanego piasku lub żwiru, albo po ułożeniu papy lub folii.

5.4. Układanie mieszanki betonowej

5.4.1. Projektowanie mieszanki betonowej

Ustalenie składu mieszanki betonowej powinno odpowiadać wymaganiom PN-S-96014:1997.

Podczas projektowania składu betonu należy wykonać próbne zaroby w celu sprawdzenia właściwości mieszanki w zakresie oznaczenia konsystencji, zawartości powietrza i oznaczenia gęstości. Przed przystąpieniem do wykonywania nawierzchni betonowej, z wyprzedzeniem czasowym min.3 miesiące, Wykonawca dostarczy Inżynierowi do zatwierdzenia projekt składu mieszanki betonowej.

Procedura projektowa powinna być oparta na próbach laboratoryjnych i/lub polowych przeprowadzonych na tych samych składnikach, z tych samych źródeł i o takich samych właściwościach jak te, które będą zastosowane w określonej ilości wyrobu lub kontrakcie.

Skład mieszanki projektuje się ze względu na wytrzymałość na ściskanie próbek (System I), zagęszczonych metodą Proctora wg PN-EN 13286-50 w formach walcowych H/D=1. Klasy wytrzymałości przyjmuje się według tablicy 6.

Wytrzymałość na ściskanie R_c określonej mieszanki oznaczona zgodnie z PN-EN 13286-41 powinna być równa lub większa od wytrzymałości na ściskanie wymaganej dla danej klasy wytrzymałości podanej w tablicy 6.

Tablica 6. Klasy wytrzymałości wg normy PN-EN 14227-1

| Lp. | Wytrzymałość charakterystyczna na ściskanie R_c , po 28 dniach, MPa dla próbek walcowych o | | Klasa wytrzymałości |
|--|--|-------------------------------------|---------------------|
| | H/D ^a = 2,0 | H/D ^a = 1,0 ^b | |
| 1 | 20 | 25 | C _{20/25} |
| ^a H/D = stosunek wysokości do średnicy próbki ^b H/D = 0,8 do 1,21 | | | |

Dopuszczalne jest zastosowanie mniejszej ilości spoiwa niż podano w tablicy 3, jeśli podczas procesu produkcyjnego stwierdzone zostanie, że zachowana jest zgodność z wymaganiami tablic 4 niniejszej specyfikacji.

Zawartość wody w mieszance powinna być określona na podstawie procedury projektowej wg metody Proctora i/lub doświadczenia z mieszankami wyprodukowanymi przy użyciu proponowanych składników. Zawartość wody należy określić zgodnie z PN-EN 13286-2.

Próbki walcowe zagęszczane ubijakiem Proctora, powinny być przygotowane zgodnie z PN-EN 13286-50. Próbkę należy przechowywać przez 14 dni w temperaturze pokojowej z zabezpieczeniem przed wysychaniem (w komorze o wilgotności powyżej 95% - 100% lub w wilgotnym piasku) i następnie zanurzyć na 14 dni do wody o temperaturze pokojowej. Nasycanie próbek wodą odbywa się pod ciśnieniem normalnym i przy całkowitym ich zanurzeniu w wodzie.

Badanie wytrzymałości na ściskanie (system I) należy przeprowadzić na próbkach walcowych przygotowanych metodą Proctora zgodnie z PN-EN 13286-50, przy wykorzystaniu metody badawczej zgodnej z PN-EN 13286-41. Wytrzymałość na ściskanie określonej mieszanki powinna być oznaczana zgodnie z PN-EN 13286-41, po 28 dniach pielęgnacji. Dopuszcza się w praktyce wykonawczej stosowanie dodatkowo wytrzymałości na ściskanie określonej po innym okresie pielęgnacji, np. po 7 lub 14 dniach. Wymagane właściwości po 28 dniach pielęgnacji pozostają bez zmian.

5.4.2. Warunki przystąpienia do robót

Podbudowę z betonu cementowego zaleca się wykonywać przy temperaturze powietrza od 5°C do 25°C. Dopuszcza się wykonywanie podbudowy w temperaturze powietrza powyżej 25°C pod warunkiem nieprzekroczenia temperatury mieszanki betonowej powyżej 30°C. Wykonywanie podbudowy w temperaturze poniżej 5°C dopuszcza się pod warunkiem stosowania zabiegów specjalnych, pozwalających na utrzymanie temperatury mieszanki betonowej powyżej 5°C przez okres co najmniej 3 dni.

Betonowania nie można wykonywać podczas opadów deszczu.

5.4.3. Wytwarzanie mieszanki betonowej

Mieszankę betonową o składzie zawartym w receptce laboratoryjnej, należy wytwarzać w wytwórniach betonu, zapewniających ciągłość produkcji i gwarantujących otrzymanie jednorodnej mieszanki. Mieszanka po wyprodukowaniu powinna być od razu transportowana na miejsce wbudowania w sposób zabezpieczający przed segregacją i wysychaniem.

5.4.4. Wbudowanie mieszanki betonowej

Wbudowanie mieszanki betonowej w podbudowę należy wykonywać mechanicznie, przy zastosowaniu odpowiedniego sprzętu, zapewniającego równomierne rozłożenie masy oraz zachowanie jej jednorodności. Dopuszcza się ręczne wbudowywanie mieszanki betonowej przy wykonywaniu małych robót, w tym o nieregularnych kształtach powierzchni, po uzyskaniu zgody Inżyniera.

5.4.5. Zagęszczanie mieszanki betonowej

Do zagęszczania mieszanki betonowej w podbudowie należy stosować odpowiednie mechaniczne urządzenia wibracyjne, zapewniające jednolite jej zagęszczenie. Powierzchnia warstwy zagęszczonej powinna mieć jednolitą teksturę i połysk, a grube ziarna kruszywa powinny być widoczne lub powinny znajdować się bezpośrednio pod powierzchnią.

5.4.6. Spoiny robocze

Wykonawca powinien tak organizować roboty, aby unikać podłużnych spoin roboczych, poprzez wykonanie podbudowy na całej szerokości koryta.

Jeżeli w dolnej warstwie podbudowy występują spoiny robocze, to spoiny w górnej warstwie podbudowy powinny być względem nich przesunięte o co najmniej 30 cm dla spoiny podłużnej i 1 m dla spoiny poprzecznej.

5.4.7. Nacinanie szczelin

W początkowej fazie twardnienia betonu zaleca się wycięcie szczelin pozornych na głębokość około 1/3 jej grubości.

Szerokość naciętych szczelin pozornych powinna wynosić od 3 do 5 mm. Szczeliny te należy wyciąć tak, aby cała powierzchnia podbudowy była podzielona na kwadratowe lub prostokątne płyty. Stosunek długości płyt do ich szerokości powinien być nie większy niż od 1,5 do 1,0.

Alternatywnie można ułożyć na podbudowie warstwę antyspękaniową w postaci:

- membrany z polimeroasfaltu,
- geowłókniny o odpowiedniej gęstości, wytrzymałości, grubości i współczynnika wodoprzepuszczalności poziomej i pionowej,
- warstwy kruszywa od 8 do 12 cm o odpowiednio dobranym uziarnieniu.

5.4.8. Pielęgnacja podbudowy

Podbudowa z betonu powinna być natychmiast po zagęszczeniu poddana pielęgnacji. Pielęgnacja powinna być przeprowadzona według jednego z następujących sposobów:

- a) skropienie preparatem pielęgnacyjnym posiadającym aprobatę techniczną, w ilości ustalonej w ST,
- b) przykrycie na okres 7 do 10 dni nieprzepuszczalną folią z tworzywa sztucznego, ułożoną na zakład co najmniej 30 cm i zabezpieczoną przed zerwaniem z powierzchni podbudowy przez wiatr,
- c) przykrycie matami lub włókninami i spryskiwanie wodą przez okres 7 do 10 dni,
- d) przykrycie warstwą piasku i utrzymanie jej w stanie wilgotnym przez okres 7 do 10 dni.

Nie należy dopuszczać żadnego ruchu pojazdów i maszyn po podbudowie w okresie 7 do 10 dni pielęgnacji, a po tym czasie ewentualny ruch budowlany może odbywać się wyłącznie za zgodą Inżyniera.

5.4.9. Utrzymanie podbudowy

Podbudowa po wykonaniu, a przed ułożeniem następnej warstwy, powinna być chroniona przed uszkodzeniami. Jeżeli Wykonawca będzie wykorzystywał, za zgodą Inżyniera, gotową podbudowę do ruchu budowlanego, to powinien naprawić wszelkie uszkodzenia podbudowy, spowodowane przez ten ruch, na własny koszt.

Wykonawca jest zobowiązany do przeprowadzenia bieżących napraw podbudowy, uszkodzonej wskutek oddziaływania czynników atmosferycznych, takich jak opady deszczu, śniegu i mróz.

Wykonawca jest zobowiązany wstrzymać ruch budowlany po okresie intensywnych opadów deszczu, jeżeli wystąpi możliwość uszkodzenia podbudowy.

6. KONTROLA JAKOŚCI ROBÓT

6.1. Ogólne zasady kontroli jakości robót

Ogólne zasady kontroli jakości robót podano w ST D-00.00.00 „Wymagania ogólne” [1] pkt 6.

6.2. Badania przed przystąpieniem do robót

Przed przystąpieniem do robót Wykonawca powinien:

- uzyskać wymagane dokumenty, dopuszczające wyroby budowlane do obrotu i powszechnego stosowania (aprobaty techniczne, certyfikaty zgodności, deklaracje zgodności, ew. badania materiałów wykonane przez dostawców itp.),
- wykonać badania właściwości materiałów przeznaczonych do wykonania robót, określone w pkt 2,
- sprawdzić cechy zewnętrzne gotowych materiałów z tworzyw i prefabrykowanych.

Wszystkie dokumenty oraz wyniki badań Wykonawca przedstawia Inżynierowi do akceptacji.

6.3. Badania w czasie robót i badania odbiorcze

Badania przeprowadzić za pomocą łaty 4.0 m, sprawdzając równość i spadki.

7. OBMIAR ROBÓT

7.1. Ogólne zasady obmiaru robót

Ogólne zasady obmiaru robót podano w ST D-00.00.00 „Wymagania ogólne” [1] pkt 7.

7.2. Jednostka obmiarowa

Jednostką obmiarową jest m² (metr kwadratowy) wykonanej podbudowy.

8. ODBIÓR ROBÓT

8.1. Ogólne zasady odbioru robót

Ogólne zasady odbioru robót podano w ST D-00.00.00 „Wymagania ogólne” [1] pkt 8.

Roboty uznaje się za wykonane zgodnie z dokumentacją projektową, ST i wymaganiami Inżyniera, jeżeli wszystkie pomiary i badania z zachowaniem tolerancji według pktu 6 dały wyniki pozytywne.

8.2. Odbiór robót zanikających i ulegających zakryciu

Odbiorowi robót zanikających i ulegających zakryciu podlegają:

- przygotowanie podłoża,

Odbiór tych robót powinien być zgodny z wymaganiami pktu 8.2 D-00.00.00 „Wymagania ogólne” [1] oraz niniejszej ST.

9. PODSTAWA PŁATNOŚCI

9.1. Ogólne ustalenia dotyczące podstawy płatności

Ogólne ustalenia dotyczące podstawy płatności podano w ST D-00.00.00 „Wymagania ogólne” pkt 9.

9.2. Cena jednostki obmiarowej

Cena wykonania 1 m² podbudowy z betonu cementowego obejmuje:

- prace pomiarowe i roboty przygotowawcze,
- oznakowanie robót,

- przygotowanie podłoża,
- dostarczenie materiałów i sprzętu,
- wykonanie podbudowy z betonu cementowego według wymagań specyfikacji technicznej,
- przeprowadzenie pomiarów i badań wymaganych w niniejszej specyfikacji technicznej,
- odwiezienie sprzętu.

9.3. Sposób rozliczenia robót tymczasowych i prac towarzyszących

Cena wykonania robót określonych niniejszą ST obejmuje:

- roboty tymczasowe, które są potrzebne do wykonania robót podstawowych, ale nie są przekazywane Zamawiającemu i są usuwane po wykonaniu robót podstawowych,
- prace towarzyszące, które są niezbędne do wykonania robót podstawowych, niezaliczane do robót tymczasowych, jak geodezyjne wytyczenie robót itd.

10. PRZEPISY ZWIĄZANE

10.1. Normy

| | | |
|-----|---------------------|--|
| 1. | PN-EN 196-1:1996 | Metody badania cementu. Oznaczanie wytrzymałości |
| 2. | PN-EN 196-2:1996 | Metody badania cementu. Analiza chemiczna cementu |
| 3. | PN-EN 196-3:1996 | Metody badania cementu. Oznaczanie czasu wiązania i stałości objętości |
| 4. | PN-EN 196-6:1996 | Metody badania cementu. Oznaczanie stopnia zmielenia |
| 5. | PN-EN 197-1:2002 | Cement. Część 1: Skład, wymagania i kryteria zgodności dotyczące cementu powszechnego użytku |
| 6. | PN-EN 206-1:2000 | Beton. Część 1: Wymagania, właściwości, produkcja i zgodność |
| 7. | PN-EN 480-11:2000 | Domieszki do betonu, zaprawy i zaczynu. Metody badań. Oznaczanie charakterystyki porów powietrznych w stwardniałym betonie |
| 8. | PN-EN 934-2:1999 | Domieszki do betonu, zaprawy i zaczynu. Domieszki do betonu. Definicje i wymagania |
| 9. | PN-B-04481:1988 | Grunty budowlane. Badania laboratoryjne |
| 10. | PN-B-06250:1988 | Beton zwykły |
| 11. | PN-B-06714-15:1991 | Kruszywa mineralne. Badania. Oznaczanie składu ziarnowego |
| 12. | PN-B-06714-37:1980 | Kruszywa mineralne. Badania. Oznaczanie rozpadu krzemianowego |
| 13. | PN-B-06714-39: 1978 | Kruszywa mineralne. Badania. Oznaczanie rozpadu żelazawego |
| 14. | PN-B-11111: 1996 | Kruszywa mineralne. Kruszywa naturalne do nawierzchni drogowych; żwir i mieszanka |
| 15. | PN-B-11112: 1996 | Kruszywa mineralne. Kruszywa łamane do nawierzchni drogowych |
| 16. | PN-B-11113: 1996 | Kruszywa mineralne. Kruszywa naturalne do nawierzchni drogowych; piasek |
| 17. | PN-B-23004: 1988 | Kruszywa mineralne. Kruszywa sztuczne. Kruszywa z żużla wielkopiecowego kawałkowego |
| 18. | PN-B-32250: 1988 | Materiały budowlane. Woda do betonów i zapraw |
| 19. | PN-P-01715 : 1985 | Włókniiny. Zestawienie wskaźników technologicznych i użytkowych oraz metod badań |
| 20. | PN-S-96014 : 1997 | Drogi samochodowe i lotniskowe. Podbudowa z betonu cementowego pod nawierzchnię ulepszoną. |
| 21. | BN-88/6731-08 | Cement. Transport i przechowywanie |
| 22. | BN-68/8931-04 | Drogi samochodowe. Pomiar równości nawierzchni planografem i łątą. |

10.2. Inne dokumenty

23. Katalog typowych konstrukcji nawierzchni podatnych i półsztywnych, IBDiM, Warszawa, 1997
24. Katalog typowych konstrukcji nawierzchni sztywnych, IBDiM, Warszawa, 2001
25. WT/MK-CZDP84. Wytyczne techniczne oceny jakości grysów i żwirów kruszonych z naturalnie rozdrobnionego surowca skalnego przeznaczonych do nawierzchni drogowych, CZDP, Warszawa, 1984

D - 04.07.01 PODBUDOWA ZASADNICZA Z BETONU ASFALTOWEGO**1. WSTĘP****1.1. Przedmiot ST**

Przedmiotem niniejszej specyfikacji technicznej (ST) są wymagania dotyczące wykonania i odbioru robót związanych z wykonaniem warstwy podbudowy zasadniczej z betonu asfaltowego.

1.2. Zakres stosowania ST

Specyfikacja techniczna (ST) stanowi obowiązującą podstawę jako dokument przetargowy i kontraktowy przy zleceniu i realizacji robót na drogach.

1.3. Zakres robót objętych ST

Ustalenia zawarte w niniejszej specyfikacji dotyczą zasad prowadzenia robót związanych z wykonaniem i odbiorem warstwy podbudowy zasadniczej z betonu asfaltowego wg PN-EN 13108-1 i WT-2 Nawierzchnie asfaltowe 2014 oraz norm związanych dla:

- warstwy podbudowy zasadniczej jezdni z mieszanki mineralno-asfaltowej AC 16 P 35/50 (wszystkie wymagania dla tej warstwy należy przyjmować jak dla drogi klasy Z i kategorii ruchu KR 3) zgodnie z WT-2 Nawierzchnie asfaltowe 2014

1.4. Określenia podstawowe

1.4.1. Określenia podane w Specyfikacji są zgodne z odpowiednimi normami i określeniami podanymi w Specyfikacji D-M-00.00.00 – „Wymagania Ogólne” pkt. 1.4.

1.4.2. Beton asfaltowy (AC) - mieszanka mineralno-asfaltowa, w której kruszywo o uziarnieniu równomiernie stopniowanym tworzy wzajemnie klinującą się strukturę.

1.4.3. Kruszywo grube – kruszywo z ziaren o wymiarze $D \leq 45$ mm oraz $d \geq 2$ mm.

1.4.4. Kruszywo drobne – kruszywo z ziaren o wymiarze $D \leq 2$ mm, którego większa część pozostaje na sicie 0,063 mm. Kruszywo drobne może powstać w wyniku kruszenia lub naturalnego rozdrobnienia skały albo żwiru lub przetworzenia kruszywa sztucznego.

1.4.5. Mieszanka mineralna (mm) - mieszanka kruszywa i wypełniacza mineralnego o określonym składzie i uziarnieniu.

1.4.6. Mieszanka mineralno-asfaltowa (mma) - mieszanka mineralna z odpowiednią ilością asfaltu, wytworzona na gorąco, spełniająca określone wymagania.

1.4.7. Mieszanka drobnoziarnista – mieszanka mineralno-asfaltowa do warstwy ściernalnej (z wyłączeniem asfaltu lanego), wiążącej i podbudowy, w której wymiar kruszywa D jest mniejszy niż 16 mm.

1.4.8. Mieszanka gruboziarnista – jest to mieszanka mineralno-asfaltowa do warstwy wiążącej i podbudowy, w której wymiary kruszywa D jest nie mniejszy niż 16 mm.

1.4.9. Pył – kruszywo z ziaren przechodzących przez sito 0,063 mm.

1.4.10. Środek adhezyjny - substancja powierzchniowo czynna, która poprawia adhezję asfaltu do materiałów mineralnych oraz zwiększa odporność błonki asfaltu na powierzchni kruszywa na odmywanie wodą; może być dodawany do asfaltu lub do kruszywa.

1.4.11. Środek niskowiskozowy – jest to substancja chemiczna, która dodana do asfaltu zmniejsza jego lepkość w temperaturze otaczania kruszywa, powodując obniżenie temperatury produkcji mieszanki mineralno-asfaltowej oraz umożliwiając jej wbudowanie w niższej temperaturze niż w przypadku stosowania asfaltu bez dodatku. Wbudowana mieszanka mineralno-asfaltowa wyprodukowanej z asfaltem z dodatkiem niskowiskozowym charakteryzuje się takimi samymi lub lepszymi wartościami wymaganych parametrów normowych niż mieszanka mineralno-asfaltowej ze zwykłym asfaltem drogowym.

1.4.12. Technologia produkcji mieszanki mineralno-asfaltowej o obniżonej temperaturze – technologia, w której w wyniku zastosowano odpowiedniego rodzaju asfaltu drogowego oraz odpowiedniej jego postaci, np. asfaltu spienionego wodą lub zeolitem, wytwarzana jest

mma o obniżonej temperaturze produkcji w porównaniu do mma wytwarzanej w sposób tradycyjny na „gorąco”. Wbudowana mieszanka mineralno-asfaltowa wyprodukowana w technologii o obniżonej temperaturze charakteryzuje się takimi samymi lub lepszymi wartościami wymaganych parametrów normowych co mieszanka mineralno-asfaltowej z asfaltem drogowym (wytworzona w sposób tradycyjny).

- 1.4.13. Wymiar kruszywa – jest to wielkość ziaren kruszywa, określona przez dolny (d) i górny (D) wymiar sita. Przy oznaczaniu wymiaru kruszywa dopuszcza się obecność pewnej ilości ziaren, które pozostają na górnym sicie lub przechodzą przez dolne sito, zestawu sit używanego do oznaczania wymiaru kruszywa. Dolny wymiar sita może być równy 0.
- 1.4.14. Wymiar mieszanki mineralno-asfaltowej – jest to określenie mieszanki mineralno-asfaltowej ze względu na wymiar największego kruszywa, np. wymiar 8 lub 11.
- 1.4.15. Wypełniacz – kruszywo, którego większa część przechodzi przez sito 0,063 mm.
- 1.4.16. Pozostałe określenia są zgodne ze Specyfikacją D-M-00.00.00 „Wymagania Ogólne”, odnośnymi normami oraz odnośnymi normami.

1.5. Ogólne wymagania dotyczące robót

Ogólne wymagania dotyczące robót podano w ST D-M-00.00.00 „Wymagania ogólne” [1] pkt 1.5.

2. MATERIAŁY

2.1. Ogólne wymagania dotyczące materiałów

Ogólne wymagania dotyczące materiałów, ich pozyskiwania i składowania, podano w ST D-M-00.00.00 „Wymagania ogólne” [1] pkt 2.

Podstawowe wymagania wobec materiałów stosowanych do produkcji mieszanek mineralno-asfaltowych przeznaczonych do budowy nawierzchni dla kategorii ruchu od KR1 do KR7 są określone w odpowiednich rozdziałach niniejszej Specyfikacji.

W zakresie wymagań do lepiszczy asfaltowych należy stosować się do normy PN-EN 12591 wraz załącznikiem krajowym NA i PN-EN 14023 wraz załącznikiem krajowym NA oraz PN-EN 13808 wraz z załącznikiem krajowym NA.

2.2. Lepiszczka asfaltowe

Należy stosować następujące rodzaje asfaltów:

- do warstwy podbudowy jezdni asfalt drogowy 35/50 spełniający wymagania określone w PN-EN 12591 wraz z załącznikiem krajowym,

Tablica 1. Wymagania dla asfaltów drogowych

| Lp. | Właściwości | Metoda badań | Wymagania 35/50 |
|----------------------------------|--|---------------|-----------------|
| WŁAŚCIWOŚCI OBLIGATORYJNE | | | |
| 1 | Penetracja w 25°C, 0,1 mm | PN-EN 1426 | 35-50 |
| 2 | Temperatura mięknięcia, °C | PN-EN 1427 | 50-58 |
| 3 | Temperatura zapłonu, nie mniej niż, °C | PN-EN 2592 | 240 |
| 4 | Zawartość składników rozpuszczalnych, nie mniej niż, % m/m | PN-EN 12592 | 99 |
| 5 | Zmiana masy po starzeniu, nie więcej niż, % m/m | PN-EN 12607-1 | 0,5 |
| 6 | Pozostała penetracja po starzeniu, nie mniej niż, % | PN-EN 1426 | 53 |
| 7 | Temperatura mięknięcia po starzeniu, nie mniej niż, °C | PN-EN 1427 | 52 |
| WŁAŚCIWOŚCI SPECJALNE | | | |
| 8 | Zawartość parafiny, nie więcej niż, % | PN-EN 12606-1 | 2,2 |
| 9 | Wzrost temperatury mięknięcia po starzeniu, nie więcej niż, °C | PN-EN 1427 | 8 |
| 10 | Temperatura łamliwości, nie więcej niż, °C | PN-EN 12593 | -5 |

Dopuszcza się stosowanie dodatków modyfikujących asfalty, np. modyfikacja asfaltu gumą z przetworzonych opon samochodowych lub granulatu gumowo – asfaltowego.

2.3. Wypełniacz**2.3.1. Należy stosować wypełniacz, spełniający wymagania podane w tablicy 1a.**

Tablica 1a. Wymagane właściwości wypełniacza do warstwy podbudowy z betonu asfaltowego

| Lp. | Właściwości wypełniacza | Wymagania |
|-----|---|-----------------------------------|
| | | KR3 |
| 1 | Uziarnienie według PN-EN 933-1 (dotyczy wypełniacza dodanego) | zgodne z tablicą 24 w PN-EN 13043 |
| 2 | Jakość pyłu według PN-EN 933-9, kategoria nie wyższa niż: | MB _F 10 |
| 3 | Zawartość wody według PN-EN 1097-5, nie wyższa niż: | 1 % (m/m) |
| 4 | Gęstość ziaren według PN-EN 1097-7: | deklarowana przez producenta |
| 5 | Wolne przestrzenie w suchym zagęszczonym wypełniaczu według PN-EN 1097-4, wymagana kategoria: | V _{28/45} |
| 6 | Przyrost temperatury mięknięcia według PN-EN 13179-1, wymagana kategoria: | □ _{R&B} 8/25 |
| 7 | Rozpuszczalność w wodzie według PN-EN 1744-1, kategoria nie wyższa niż: | WS ₁₀ |
| 8 | Zawartość CaCO ₃ w wypełniaczu wapiennym według PN-EN 196-2, kategoria nie niższa niż: | CC ₇₀ |
| 9 | Zawartość wodorotlenku wapnia w wypełniaczu mieszanym, wymagana kategoria: | K _a Deklarowana |
| 10 | „Liczba asfaltowa” według PN-EN 13179-2, wymagana kategoria: | BN Deklarowana |

2.4. Kruszywo

Należy stosować kruszywa drobne i grube wg wymagań podanych odpowiednio w tablicy 2, 3 i 4. Składowanie kruszywa musi odbywać się w warunkach zabezpieczających je przed zanieczyszczeniem i zmieszaniem z innymi asortymentami kruszywa.

Tablica 2. Wymagane właściwości kruszywa grubego do warstwy podbudowy z betonu asfaltowego

| Właściwości kruszywa | Wymagania w zależności od kategorii ruchu |
|--|--|
| | KR3 |
| Uziarnienie według PN-EN 933-1, kategoria nie niższa niż: | G _C 85/20 |
| Tolerancja uziarnienia; kategorie: | G _{25/15} , G _{20/15} , G _{20/17,5} |
| Zawartość pyłów według PN-EN 933-1; kategoria nie wyższa niż: | f ₂ |
| Kształt kruszywa według PN-EN 933-3 lub według PN-EN 933-4, kategoria nie wyższa niż: | FI ₃₀ lub SI ₃₀ |
| Procentowa zawartość ziaren o powierzchni przekruszonej i łamanej według PN-EN 933-5; kategoria nie niższa niż: | C50/30 |
| Odporność kruszywa na rozdrabnianie według PN-EN 1097-2, rozdział 5; badana na kruszywie o wymiarze 10/14, kategoria nie wyższa niż: | LA ₄₀ |
| Gęstość ziaren według PN-EN 1097-6, rozdz. 7, 8 lub 9 | deklarowana przez producenta |
| Nasiąkliwość według PN-EN 1097-6, rozdz. 7, 8 lub 9 | deklarowana przez producenta |
| Mrozoodporność według PN-EN 1367-1 badana na kruszywie o wymiarze 8/11, 11/16 lub 8/16, kategoria nie wyższa niż: | F ₄ |
| „Zgorzel słoneczna” bazaltu według PN-EN 1367-3, kategoria: | SB _{LA} |
| Skład chemiczny - uproszczony opis petrograficzny według PN-EN 932-3 | deklarowany przez producenta |
| Grube zanieczyszczenia lekkie, według PN-EN 1744-1 p. 14.2; kategoria nie wyższa niż: | m _{LPC} 0,1 |
| Rozpad krzemianu dwuwapniowego w kruszywie z żużla wielkopiecowego chłodzonego powietrzem według PN-EN 1744-1 p. 19.1 | wymagana odporność |
| Rozpad związków żelaza w kruszywie z żużla wielkopiecowego chłodzonego powietrzem według PN-EN 1744-1 p. 19.2 | wymagana odporność |
| Staość objętości kruszywa z żużla stalowniczego według PN-EN 1744-1p. 19.3; kategoria nie wyższa niż: | V6,5 |

Tablica 3. Wymagane właściwości kruszywa niełamanego drobnego lub o ciągłym uziarnieniu do $D \leq 8$ do warstwy podbudowy z betonu asfaltowego

| Właściwości kruszywa | Wymagania w zależności od kategorii ruchu |
|--|---|
| | KR3 |
| Uziarnienie według PN-EN 933-1, wymagana kategoria: | G_{F85} lub G_{A85} |
| Tolerancja uziarnienia; odchylenie nie większe niż według kategorii: | G_{TC20} |
| Zawartość pyłów według PN-EN 933-1, kategoria nie wyższa niż: | f_3 |
| Jakość pyłów według PN-EN 933-9; kategoria nie wyższa niż: | MB_{F10} |
| Kanciastość kruszywa drobnego lub kruszywa 0/2 wydzielonego z kruszywa o ciągłym uziarnieniu według PN-EN 933-6, rozdz. 8, kategoria nie niższa niż: | E_{cs} Deklarowana |
| Gęstość ziaren według PN-EN 1097-6, rozdz. 7, 8 lub 9 | deklarowana przez producenta |
| Nasiąkliwość według PN-EN 1097-6, rozdz. 7, 8 lub 9 | deklarowana przez producenta |
| Grube zanieczyszczenia lekkie, według PN-EN 1744-1 p. 14.2, kategoria nie wyższa niż: | $m_{LPC} 0,1$ |

Tablica 4. Wymagane właściwości kruszywa łamanego drobnego lub o ciągłym uziarnieniu do $D \leq 8$ do warstwy podbudowy z betonu asfaltowego

| Właściwości kruszywa | Wymagania w zależności od kategorii ruchu |
|--|---|
| | KR3 |
| Uziarnienie według PN-EN 933-1, wymagana kategoria: | G_{F85} lub G_{A85} |
| Tolerancja uziarnienia; odchylenie nie większe niż według kategorii: | G_{TC20} |
| Zawartość pyłów według PN-EN 933-1, kategoria nie wyższa niż: | f_{16} |
| Jakość pyłów według PN-EN 933-9; kategoria nie wyższa niż: | MB_{F10} |
| Kanciastość kruszywa drobnego lub kruszywa 0/2 wydzielonego z kruszywa o ciągłym uziarnieniu według PN-EN 933-6, rozdz. 8, kategoria nie niższa niż: | $E_{cs} 30$ |
| Gęstość ziaren według PN-EN 1097-6, rozdz. 7, 8 lub 9 | deklarowana przez producenta |
| Nasiąkliwość według PN-EN 1097-6, rozdz. 7, 8 lub 9 | deklarowana przez producenta |
| Grube zanieczyszczenia lekkie, według PN-EN 1744-1 p. 14.2, kategoria nie wyższa niż: | $m_{LPC} 0,1$ |

Tablica 4a. Wymagane właściwości kruszywa o ciągłym uziarnieniu do podbudowy z betonu asfaltowego

| Właściwości kruszywa | Wymagania w zależności od kategorii ruchu |
|--|---|
| | KR3 |
| Uziarnienie według PN-EN 933-1, kategoria nie niższa niż: | G_{A85} |
| Zawartość pyłów według PN-EN 933-1; kategoria nie wyższa niż: | f_{16} |
| Jakość pyłów według PN-EN 933-9; kategoria nie wyższa niż: | MB_{F10} |
| Kształt kruszywa według PN-EN 933-3 lub według PN-EN 9334, kategoria nie wyższa niż: | FI_{30} lub SI_{30} |
| Procentowa zawartość ziaren o powierzchni przekruszonej i łamanej według PN-EN 933-5; kategoria nie niższa niż: | $C50/30$ |
| Odporność kruszywa na rozdrabnianie według PN-EN 1097-2, rozdział 5; badana na kruszywie o wymiarze 10/14, kategoria nie wyższa niż: | LA_{40} |
| Gęstość ziaren według PN-EN 1097-6, rozdz. 7, 8 lub 9 | deklarowana przez producenta |
| Nasiąkliwość według PN-EN 1097-6, rozdz. 7, 8 lub 9 | WA24 Deklarowana |

D - 04.07.01 PODBUDOWA ZASADNICZA Z BETONU ASFALTOWEGO

| Właściwości kruszywa | Wymagania w zależności od kategorii ruchu |
|--|---|
| | KR3 |
| Gęstość nasypowa według PN-EN 1097-3 | deklarowana przez producenta |
| Mrozoodporność według PN-EN 1367-1 badana na kruszywie o wymiarze 8/11, 11/16 lub 8/16, kategoria nie wyższa niż: | F_4 |
| „Zgorzel słoneczna” bazaltu według PN-EN 1367-3, kategoria: | SB_{LA} |
| Kanciastość kruszywa drobnego lub kruszywa 0/2 wydzielonego z kruszywa o ciągłym uziarnieniu według PN-EN 933-6, rozdz. 8, kategoria nie niższa niż: | E_{cs30} |
| Skład chemiczny - uproszczony opis petrograficzny według PNEN 932-3 | deklarowany przez producenta |
| Grube zanieczyszczenia lekkie, według PN-EN 1744-1 p. 14.2; kategoria nie wyższa niż: | $m_{LPC} 0,1$ |
| Rozpad krzemianu dwuwapniowego w kruszywie z żużła wielkopieczowego chłodzonego powietrzem według PN-EN 1744-1 p. 19.1 | wymagana odporność |
| Rozpad związków żelaza w kruszywie z żużła wielkopieczowego chłodzonego powietrzem według PN-EN 1744-1 p. 19.2 | wymagana odporność |
| Stalność objętości kruszywa z żużła stalowniczego według PN-EN 1744-1p. 19.3; kategoria nie wyższa niż: | V6,5 |

2.5. Dodatki

Mogą być stosowane dodatki na podstawie udokumentowanych pozytywnych doświadczeń. Pochodzenie, rodzaj i właściwości dodatków powinny być deklarowane.

Należy stosować środki adhezyjne lub wapno hydratyzowane, jeżeli zastosowane kruszywo i lepiszcza asfaltowe nie wykazuje powinowactwa fizykochemicznego (przyczepność poniżej 80%), zapewniającego odpowiednią przyczepność (adhezję) lepiszcza do kruszywa i odporność mieszanki mineralno-asfaltowej na działanie wody. Rodzaj środka i jego ilość powinna być dostosowana do konkretnego kruszywa i lepiszcza. Ocenę przyczepności należy określić na podstawie badania według PN-EN12697-11, metoda A, kruszywo 8/11 jako podstawowe. Przyczepność lepiszcza do kruszywa po 6 godzinach powinna wynosić co najmniej 80%, przy jednoczesnym spełnieniu odporności gotowej mieszanki mineralno-asfaltowej na działanie wody wg PN-EN12697-12 podanej w tablicy 5.2, 5.3 i 5.4.

Mogą być stosowane dodatki lub technologie obniżające temperaturę produkcji i wbudowania mieszanki mineralno-asfaltowej.

2.6. Materiały do uszczelnienia połączeń i krawędzi

Do uszczelniania spoin należy używać past lub taśm o grubości co najmniej 10 mm. Materiały te można stosować na podstawie pozytywnych uprzednich zastosowań.

Do uszczelniania krawędzi zewnętrznych nawierzchni oraz elementów ograniczających nawierzchnię należy używać lepiszcza asfaltowego na gorąco spełniającego wymagania PN-EN 12591 lub asfaltu modyfikowanego wg PN-EN 14023

2.7. Materiały do złączenia warstw konstrukcji

Do złączania warstw konstrukcji nawierzchni należy stosować kationowe emulsje asfaltowe lub kationowe emulsje modyfikowane polimerami według PN-EN 13808.

Emulsję asfaltową można składować w opakowaniach transportowych lub w stacjonarnych zbiornikach pionowych z zalewaniem od dna. Nie należy nalewać emulsji do opakowań i zbiorników zanieczyszczonych materiałami mineralnymi.

2.8. Dostawy materiałów

Za dostawy materiałów odpowiedzialny jest Wykonawca robót zgodnie z ustaleniami określonymi w ST D.M-00.00.00 „Wymagania ogólne”.

Do obowiązku Wykonawcy należy takie zorganizowanie dostaw materiałów do wytwarzania mieszanki AC 16P, aby zapewnić zapas materiałów kruszywowych na całe zadanie.

Każda dostawa asfaltu, kruszywa i wypełniacza musi być zaopatrzona w deklarację zgodności, potwierdzającą spełnienie wymagań podanych w pkt. 2, o treści zgodnej z Rozporządzeniem Parlamentu Europejskiego i Rady (UE) Nr 305/2011 z dnia 9 marca 2011.

Wykonawca musi deklorować przydatność wszystkich materiałów budowlanych stosowanych do wykonania nawierzchni asfaltowej. Odbywa się to poprzez:

- wykazanie informacji zawartych w badaniu typu wymaganym w odpowiednim dokumencie wyrobu (normy wyrobu, aprobaty techniczne),
- deklarowanie przydatności materiału do przewidywanego celu,
- ewentualne dodatkowe informacje wymagane w dokumentacji projektowej.

W wypadku zmiany rodzaju i właściwości materiałów budowlanych należy ponownie wykazać ich przydatność do przewidywanego celu.

2.9. Granulat asfaltowy

2.9.1. Jeżeli stosowany jest granulat asfaltowy do warstwy podbudowy to musi on spełniać wymagania normy PN-EN 13108-8 i nie może obniżać właściwości mieszanek mineralno - asfaltowych.

2.9.2. Zestawienie wymagań dotyczących granulatu asfaltowego stosowanego do poszczególnych warstw asfaltowych nawierzchni zawarto w tablicy 5.

Tablica 5. Wymagania dotyczące granulatu asfaltowego

| Wymagania | | Warstwa nawierzchni |
|---|------|-------------------------------|
| | | podbudowa |
| Zawartość materiałów obcych | | Kategoria FM _{1/0,1} |
| Właściwości lepiszcza odzyskanego w granulacie asfaltowym ^{a)} | PIK | Kategoria S ₇₀ |
| | Pen. | Kategoria P ₁₅ |
| Jednorodność | | wg tablicy 6 |

^{a)} do sklasyfikowania lepiszcza odzyskanego w granulacie asfaltowym wystarcza oznaczenie temperatury mięknięcia PiK. Tylko w szczególnych przypadkach należy wykonać oznaczenie penetracji. Oceny właściwości lepiszcza należy dokonać wg pkt 4.2.2 normy PN-EN 13108-8

2.9.3. Jeżeli w destrukcie asfaltowym występują materiały obce, to ich obecność, zawartość i rodzaj powinny być udokumentowane i zadeklarowane do odpowiedniej kategorii. Zawartość materiałów obcych powinna być oznaczona zgodnie z PN-EN 12697-42.

2.9.4. W kategorii Fdec dopuszczalna zawartość materiałów z grupy 1 wynosi nie więcej niż 10%, natomiast zawartość materiałów z grupy 2 - nie więcej niż 0,3%.

2.9.5. Maksymalny dodatek granulatu asfaltowego należy obliczyć na podstawie możliwości mechanicznego dozowania, jakim dysponuje dana wytwórnia mieszanki mineralno-asfaltowej, z uwzględnieniem metody dodawania (na zimno lub na ciepło). Możliwa do uzyskania ilość dodawanego granulatu asfaltowego wynika z jego jednorodności i możliwości maszynowego dodawania oraz przeznaczenia.

2.9.6. Do obliczania temperatury mięknięcia mieszaniny lepiszcza z granulatu asfaltowego i świeżego asfaltu należy zastosować następujące równanie:

$$T_{PiKmix} = a \cdot T_{PiK1} + b \cdot T_{PiK2}$$

w którym:

T_{PiKmix} - temperatura mięknięcia mieszanki lepiszczy w mieszance mineralno-asfaltowej z dodatkiem granulatu asfaltowego, [°C];

T_{PiK1} - temperatura mięknięcia lepiszcza odzyskanego z granulatu asfaltowego, [°C];

T_{PiK2} - średnia temperatura mięknięcia świeżych lepiszczy asfaltowych przewidzianych do stosowania (zwykłych lub modyfikowanych polimerem PMB), [°C];

a i b - udział masowy: lepiszcza z granulatu asfaltowego (a) i świeżego lepiszcza (b), przy $a + b = 1$.

2.9.7. Przy dodawaniu granulatu asfaltowego parametr T_{PiKmix} powinien spełniać oczekiwane wymagania według dokumentacji projektowej. W tym celu należy zastosować asfalt o takich samych parametrach, jak asfalt wymagany lub przynajmniej o jedną klasę bardziej miękkiej. Nie należy stosować asfaltu bardziej miękkiego niż 70/100.

D - 04.07.01 PODBUDOWA ZASADNICZA Z BETONU ASFALTOWEGO

2.9.8. Wymagane jest podanie zmierzonej wartości jednorodności rozstępu wyników badań właściwości a_1 , przeprowadzonych na liczbie próbek n , przy czym n powinno wynosić co najmniej 5. Liczbę próbek oblicza się dzieląc masę materiału wyjściowego podanego w tonach [t] przez 500 t, zaokrąglając w górę do pełnej liczby.

2.9.9. Wymagania dotyczące dopuszczalnego rozstępu wyników badań właściwości destruktu asfaltowego podano w tablicy 6.

Tablica 6. Dopuszczalny rozstęp wyników badań właściwości

| Właściwości granulatu asfaltowego | Dopuszczalny rozstęp wyników badań (T_{roz}) partii granulatu asfaltowego do zastosowania w mieszance mineralno-asfaltowej przeznaczonej do: |
|---|--|
| | warstwy podbudowy |
| Temperatura mięknięcia lepiszcza odzyskanego, [°C] | 8,0 |
| Zawartość lepiszcza, [% (m/m)] | 1,2 |
| Udział kruszywa o uziarnieniu poniżej 0,063 mm, [% (m/m)] | 10,0 |
| Udział kruszywa o uziarnieniu od 0,063 do 2 mm, [% (m/m)] | 16,0 |
| Udział kruszywa o uziarnieniu powyżej 2 mm, [% (m/m)] | 18,0 |

2.9.10. W opisie granulatu asfaltowego należy deklorować typ mieszanki lub mieszanek, z której pochodzi granulac. Należy zadeklarować także rodzaj kruszywa i temperaturę mięknięcia lepiszcza.

2.9.11. Granulat asfaltowy może być wykorzystywany do produkcji mieszanki mineralno-asfaltowej, jeżeli spełnione są wymagania dotyczące końcowego produktu – mieszanki mineralno-asfaltowej z jego dodatkiem. Wytwórnia mieszanek mineralno-asfaltowych powinna spełniać warunki kontrolowanego, mechanicznego dozowania granulatu asfaltowego podczas produkcji mieszanki mineralno-asfaltowej.

2.9.12. Obecnie stosowane są dwie metody dodawania granulatu asfaltowego do mieszalnika otaczarki: bez wstępnego ogrzewania „metoda na zimno” i ze wstępnym ogrzewaniem granulatu asfaltowego „metoda na ciepło”. W drugim wypadku jest możliwe stosowanie granulatu o większych kawałkach, które łatwiej ulegną rozbiciu i wymieszaniu w mieszalniku.

2.9.13. Wymiar D kruszywa zawartego w granulacie asfaltowym nie może być większy od wymiaru D mieszanki mineralnej wchodzącej w skład mieszanki mineralno-asfaltowej.

2.9.14. Jeżeli używa się granulatu asfaltowego (w którym użyto tylko asfaltu drogowego) w ilości większej niż 20 % masy mieszanki mineralno-asfaltowej, oraz jeżeli dodane do mieszanki lepiszcze jest asfaltem drogowym, to asfalt ten powinien spełniać wymaganie:

Temperatura mięknięcia lepiszcza w uzyskanej mieszance obliczona na podstawie temperatury mięknięcia dodanego lepiszcza i lepiszcza odzyskanego z granulatu asfaltowego powinny spełniać wymagania temperatury mięknięcia dla kategorii lepiszcza wskazanego w Specyfikacji Technicznej i wybranego w Badaniu Typu mieszanki mineralno-asfaltowej. Obliczenie powinno być przeprowadzone zgodnie z Załącznikiem A normy PN-EN 130108-1.

2.10. Ustalenie maksymalnej ilości dodawanego granulatu asfaltowego do mieszanki mineralno-asfaltowej.

2.10.1. Dopuszczalna ilość dodawanego granulatu asfaltowego wynika z jego jednorodności oraz możliwości urządzeń dozujących ten granulac na wytwórni.

2.10.2. Dopuszczalną ilość dodawanego granulatu w zależności od jego jednorodności dla cech: zawartość lepiszcza, zawartość wypełniacza, zawartość ziaren od 0,063 do 2mm i ziaren powyżej 2mm, określamy wg wzoru:

$$Z_{RA} = 0,5 T_{roz}/a_i \times 100$$

w którym:

Z_{RA} –możliwa maksymalna ilość dodanego granulatu asfaltowego, % m/m

(obliczona dla wszystkich cech wymienionych powyżej)

a_i - rozstęp wyników badania dla poszczególnej cechy (różnica między najwyższą, a najniższą wartością badania danej cechy),

T_{roz} –dopuszczalny rozstęp wyników badań (tablica 6)

2.10.3. Dopuszczalną ilość dodawanego granulatu w zależności od temperatury mięknięcia asfaltu z granulatu określamy wg wzoru:

$$Z_{RA} = 0,33 T_{roz}/a_i \times 100$$

w którym:

Z_{RA} – możliwa maksymalna ilość dodanego granulatu asfaltowego, %m/m (obliczona dla temperatury mięknięcia)

a_i - rozstęp wyników badania temperatury mięknięcia (różnica między najwyższą, a najniższą wartością badania),

T_{roz} –dopuszczalny rozstęp wyników badań (tablica 6)

2.10.4. Maksymalną ilością dodawanego granulatu asfaltowego na podstawie jego jednorodności będzie stanowiła najmniejsza wartość ZRA obliczona dla wszystkich jego cech.

2.10.5. Określoną w ten sposób ilość należy porównać z ilością możliwą do zastosowania w zależności od sposobu wprowadzania granulatu i rodzaju systemu mechanicznego dozowania jaki posiada wytwórnia. Mniejsza wielkość z tego porównania stanowić będzie maksymalną ilość dodawanego granulatu asfaltowego.

3. SPRZĘT

3.1. Ogólne wymagania dotyczące sprzętu

Ogólne wymagania dotyczące sprzętu podano w ST D-M-00.00.00 „Wymagania ogólne” [1] pkt 3.

3.2. Sprzęt do skropienia lepiszczem asfaltowym

Do skrapiania lepiszczem asfaltowym należy stosować samojezdne lub przyczepne skropiarki lepiszcza zgodnie ze Specyfikacją D - 04.03.01 ZWIĄZANIA MIĘDZYWARSTWOWE.

3.3. Sprzęt do mieszania

Beton asfaltowy należy produkować w wytwórni (otaczarce) mieszanek mineralno-asfaltowych lub zespole wytwórni. Powinna zapewnić wysuszenie i wymieszanie wszystkich składników oraz zachowanie właściwej temperatury składników i gotowej mieszanki mineralno-asfaltowej.. Na wytwórni powinien funkcjonować certyfikowany system Zakładowej Kontroli Produkcji zgodny z PN-EN 13108-21.

Wytwórnia powinna być wyposażona w termometry (urządzenia pomiarowe) pozwalające na ciągłe monitorowanie temperatury poszczególnych materiałów, na różnych etapach przygotowywania materiałów, jak i na wyjściu z mieszalnika.

Na terenie wytwórni kruszywa o różnym uziarnieniu należy składować oddzielnie według rodzajów i chronić przed zanieczyszczeniem. Wypełniacze należy przechowywać w suchych warunkach.

Kruszywa o różnym uziarnieniu należy dodawać do mieszalnika pojedynczo odmierzone jako udziały masowe lub objętościowe.

Urządzenia do podgrzewania lepiszczy nie mogą doprowadzić do ich przegrzania. Maksymalna temperatura lepiszcza w zbiorniku magazynowym jest podana w tabeli 7.

Tabela 7. Maksymalna temperatura lepiszczy

| Lepiszczce | Rodzaj | Maksymalna temperatura, °C |
|-------------------|--------|----------------------------|
| 1. Asfalt drogowy | 35/50 | 190 |

Kruszywo musi być wysuszone i podgrzane w suszarni bębnowej tak, aby po dodaniu wypełniacza i ewentualnie granulatu asfaltowego osiągnięta została żądana temperatura mieszania. Wypełniacz i granulatu asfaltowy można podgrzewać.

Czas mieszania należy tak dobrać, aby wszystkie kruszywa zostały w całości, równomiernie otoczone lepiszczem i aby dodatki wchodziły się, tworząc jednolitą mieszankę, kolejność dozowania materiałów do mieszalnika ma duże znaczenie dla jakości produkowanej mieszanki.

Produkcja powinna być tak zaplanowana, aby nie dopuścić do zbyt długiego przechowywania mieszanki w silosach, należy wykluczyć możliwość szkodliwych zmian. Czas przechowywania – magazynowania mieszanki mma powinien uwzględniać możliwości wytwórni (sposób podgrzewania silosów gotowej mieszanki mma i rodzaj izolacji), warunki atmosferyczne oraz czas transportu na budowę.

Dopuszcza się produkcję mieszanki mineralno-asfaltowej z kilku wytwórni na podstawie jednego Badania Typu.

3.4. Sprzęt do wbudowania

Mieszankę mineralno-asfaltową należy układać i profilować do wymaganych grubości z zadanymi spadkami samojedną układarką lub zespołem układarek o wydajności skorelowanej z wydajnością wytwórni (lub zespołu wytwórni). Układarki powinny być wyposażone w: automatyczne sterowanie, elementy wibrujące do wstępnego zagęszczenia, urządzenia do podgrzewania elementów roboczych układarki. Prace należy tak planować, aby umożliwiły układanie warstwy całą szerokością jezdni lub minimum pasa ruchu. Na budowach nawierzchni dróg ekspresowych i autostrad (klasy A i S) należy stosować podajniki mieszanki mineralno-asfaltowej do kosza układarki.

3.5. Sprzęt do zagęszczania

W zależności od rodzaju mieszanki mineralno-asfaltowej zagęszczanie należy prowadzić statycznymi walcami stalowymi gładkimi lub walcami ogumionymi, lub walcami wibracyjnymi, lub też zespołem tych walców. Co najmniej jeden walec stalowy w każdym zespole roboczym powinien być wyposażony w nóż do odcinania i dociskania krawędzi cieplej mieszanki.

3.6. Sprzęt do oczyszczenia dolnej warstwy przed skropieniem

Szczotki mechaniczne i inne urządzenia czyszczące (np. dmuchawy) w ilości zapewniającej właściwe oczyszczenie podłoża.

4. TRANSPORT

4.1. Ogólne wymagania dotyczące transportu

Ogólne wymagania dotyczące transportu podano w ST D-M-00.00.00 „Wymagania ogólne” [1] pkt 4.

4.2. Asfalt

Asfalt należy przewozić zgodnie z zasadami podanymi w przepisach ADR i przechowywać w zbiornikach z izolacją termiczną, umożliwiających ogrzewanie asfaltu do właściwej temperatury roboczej. Transport powinien odbywać się zgodnie z zaleceniami producenta. W przypadku transportu polimeroasfaltu podlega on przepisom dla towarów niebezpiecznych.

4.3. Wypełniacz

Wypełniacz luzem należy przewozić w cysternach przystosowanych do przewozu materiałów sypkich, umożliwiających rozładunek pneumatyczny. Wypełniacz należy składować w silosach przystosowanych do składowania materiałów sypkich, wyposażonych w odpowiedni system dozowania wypełniacza do mieszalnika.

4.4. Środek adhezyjny

Środek adhezyjny, opakowany przez producenta, może być przewożony dowolnymi środkami transportu z uwzględnieniem zaleceń producenta. Opakowanie powinno być zabezpieczone, tak aby nie uległo uszkodzeniu.

4.5. Środek niskowiskozowy

Środek niskowiskozowy, opakowany przez producenta, może być przewożony dowolnymi środkami transportu z uwzględnieniem zaleceń producenta. Opakowanie powinno być zabezpieczone, tak aby nie uległo uszkodzeniu.

W przypadku stosowania środków niskowiskozowych obniżających temperaturę mieszanki mineralno-asfaltowej lub stosowania technologii produkcji mieszanki mineralno-asfaltowej w obniżonej temperaturze jej najwyższa i najniższa temperatura powinna być:

- zgodna z temperaturami technologicznymi zawartymi w Badaniach Typu,
- zgodna z rekomendacjami producenta dodatku obniżającego temperaturę mma.

4.6. Kruszywo

Kruszywo można przewozić dowolnymi środkami transportu w warunkach zabezpieczających je przed: zanieczyszczeniami, zmieszaniem z innymi asortymentami kruszywa lub innymi frakcjami, nadmiernym zawilgoceniem. Drobne frakcje powinny być przewożone pod przykryciem, aby uniknąć wywiewania lub nadmiernego zawilgocenia materiału podczas transportu. Kruszywo powinno być składowane na utwardzonym placu, przygotowanym w taki sposób, by uniemożliwić mieszanie kruszywa z gruntem lub materiałem, którym utwardzono plac (podłożem). Poszczególne frakcje należy magazynować w zasiekach lub w sposób uniemożliwiający mieszanie poszczególnych frakcji.

4.7. Mieszanka mineralno-asfaltowa

Transport mieszanki mineralno-asfaltowej należy tak zorganizować, aby zapewnić jej minimalne straty cieplne. Mieszankę mineralno-asfaltową należy przewozić czystymi, specjalistycznymi pojazdami, samowyladowniczymi – wysokotonażowymi, z przykryciem w czasie transportu i podczas oczekiwania na rozładunek. W celu ułatwienia wyladunku mieszanki mineralno-asfaltowej, można po uzgodnieniu z Inżynierem stosować pokrycie powierzchni wewnętrznej skrzyni środkiem zapobiegającym przyklejaniu się mieszanki. Z zastrzeżeniem, aby zastosowana substancja nie działała destrukcyjnie na mieszankę.

Transport powinien być tak zaplanowany, żeby samochody nie czekały na budowie na rozładunek, a jednocześnie układanie mieszanki odbywało się płynnie. Czas przewozu i oczekiwania na wbudowanie powinien zapewnić utrzymanie temperatury w wymaganym przedziale.

Podczas transportu mieszanki asfaltowej muszą być zachowane graniczne wartości temperatury podane w tabeli 8.

Tabela 8. Najniższa i najwyższa temperatura mieszanki mineralno-asfaltowej w °C

| Rodzaj i gatunek lepiszcza w mieszance asfaltowej | Temperatura, °C |
|---|-----------------|
| 35/50 | 150-190 |

Uwaga: Dolne wartości graniczne obowiązują dla mieszanki mineralno- asfaltowej dostarczanej na plac budowy. Górne wartości graniczne obowiązują dla mieszanki asfaltowej podczas produkcji i przy opuszczaniu mieszalnika. Dodatkowo należy stosować się do informacji podanych przez producenta.

Temperatura podana w tablicy nie dotyczy mieszanek mineralno-asfaltowych z dodatkami lub technologiami obniżającymi temperaturę mieszanki,

5. WYKONANIE ROBÓT

5.1. Ogólne zasady wykonania robót

Ogólne zasady wykonania robót podano w ST D-M-00.00.00 „Wymagania ogólne” [1] pkt 5.

5.1.1. Warunki przystąpienia do robót

Mieszanka mineralno-asfaltowa powinna być układana na podłożu suchym, czystym i odpowiednio przygotowanym, tak aby zapewnić właściwą szczepność międzywarstwową.

Nie należy układać mieszanki mineralno-asfaltowej na podłożu mokrym, podczas opadów atmosferycznych, a w przypadku występowania powyższych warunków przez dłuższy czas, produkcję mieszanki mineralno-asfaltowej należy wstrzymać.

Jeżeli nie dokonano szczególnych uzgodnień z Inżynierem, mieszankę mineralno-asfaltową należy wbudowywać jedynie w sprzyjających warunkach atmosferycznych, przy dodatniej temperaturze otoczenia i przy dopuszczalnej prędkości wiatru, tak aby zapewnić odpowiednie zagęszczenie układanej warstwy.

5.1.2. Wbudowywanie

Należy tak zorganizować budowę i produkcję mieszanki mineralno-asfaltowej aby tzw. „dienne działki robocze” to znaczy odcinki, na których mieszanka mineralno-asfaltowa wbudowywana byłaby w ciągu jednego dnia, były możliwie jak najdłuższe.

Mieszankę mineralno-asfaltową należy bezzwłocznie po dowiezieniu do miejsca wbudowania w ciągły sposób podawać do układarki i układać. Wielkości dostaw mieszanki do układarki powinny być tak regulowane, aby umożliwić nieprzerwaną pracę układarki. Układarka powinna pracować w sposób ciągły zawsze, gdy jest to możliwe. Należy stosować takie prędkości poruszania się układarki i technikę jej pracy, które zapewniają jednorodne podawanie mieszanki mineralno-asfaltowej na całej szerokości układania, bez ciągnięcia, rozrywania i segregacji materiału.

Minimalna grubość mieszanki układanej w każdym przejściu układarki powinna być odpowiednio zwiększona tak, aby po zagęszczeniu była zgodna z minimalnymi wielkościami podanymi w odpowiednich rozdziałach niniejszej Specyfikacji.

Przy układaniu warstwy podbudowy należy zatrzymać układarkę przed dojechaniem do szczeliny dylatacyjnej budowli. W trakcie ręcznego układania pozostałej części nawierzchni przy dylatacji szczelinę dylatacyjną należy pozostawić bez przykrycia warstwą nawierzchni.

Ręczne układanie mieszanek mineralno-asfaltowych dopuszcza się jedynie w następujących przypadkach:

1. układanie warstw wyrównawczych o nieregularnym kształcie i zmiennej grubości,
2. w miejscach, gdzie praca układarki jest niemożliwa,
3. na chodnikach,
4. w pobliżu szczelin dylatacyjnych na mostach, wiaduktach i innych obiektach,
5. w innych miejscach zaakceptowanych przez Inżyniera.

5.1.3. Czyszczenie i wykonywanie warstw

Warstwy z mieszanek mineralno-asfaltowych należy utrzymywać w czystości. Należy ograniczyć do minimum ruch pojazdów na warstwie, na której przewiduje się ułożenie następnej warstwy.

W przypadku jakiegokolwiek zanieczyszczenia warstwy bitumicznej, Wykonawca powinien podjąć starania w celu jej oczyszczenia, a jeżeli okaże się to niemożliwe należy uzgodnić z Inżynierem dalsze postępowanie.

5.1.4. Zagęszczanie

Mieszankę mineralno-asfaltową należy układać i zagęszczać w warstwie umożliwiającej uzyskanie wymaganej grubości, rzędnej powierzchni oraz spełnienie wymagań w zakresie równości i zagęszczenia.

Zagęszczanie mieszanki mineralno-asfaltowej należy rozpocząć, gdy temperatura tej mieszanki osiągnie taki poziom, że pozwoli to na zagęszczanie walcami bez powodowania przemieszczeń warstwy lub spękań powierzchniowych.

Zagęszczanie należy zakończyć zanim temperatura spadnie poniżej minimalnej temperatury wałowania określonej w odpowiednich rozdziałach niniejszej Specyfikacji. Wałowanie należy kontynuować do czasu zniknięcia z powierzchni warstwy wszystkich śladów po walcach. Nie dopuszcza się powierzchniowego łatania zawałowanej warstwy.

Zagęszczanie należy prowadzić przy użyciu sprzętu podanego w pkt 3.5

Powierzchnię warstwy podbudowy należy wykończyć walcem gładkim, statycznym lub wibracyjnym z wyłączoną wibracją. Na pomostach obiektów mostowych nie należy stosować walców wibracyjnych z włączoną wibracją.

Dopuszcza się stosowanie walców wibracyjnych lub innych walców zaproponowanych przez Wykonawcę. Zaleca się, aby walce były wyposażone w przyrządy umożliwiające odczytanie z odległości prędkości jazdy, a walce wibracyjne, dodatkowo, częstotliwości wibracji.

Wykonawca sprawdzi i oceni pracę walców wibracyjnych lub innych proponowanych walców na wykonanym przez siebie odcinku próbnym, co umożliwi uzyskanie akceptacji Inżyniera.

5.1.5. Złącza

Należy dążyć do minimalizowania ilości złączy w nawierzchni asfaltowej i jeżeli to tylko możliwe układania mieszanki jednocześnie na całej szerokości drogi.

W przypadku występowania w nawierzchni asfaltowej złączy podłużnych nie powinny one znajdować się w miejscach poruszania się kół („w śladzie kół”) oraz w miejscach oznakowania poziomego. Złącze w nawierzchni powinno być szczelne i tak wykonane aby uniemożliwić przenikanie wody do warstw leżących poniżej. Mieszanka powinna być w pełni zagęszczona, a brzegi złączy powinny być ze sobą zrównane, co można uzyskać stosując jedną z wymienionych poniżej metod, przy czym dla złączy poprzecznych należy stosować jedynie metodę 3):

1. metoda „gorąca do gorącej” jest szczególnie zalecana w przypadku wykonywania złącza podłużnego. Złącze wykonuje się przez zastosowanie dwóch lub więcej układarek pracujących w zespole w takiej odległości, aby zapewnić by krawędź pasa układanego w pierwszej kolejności była wystarczająco gorąca. Odległość między zespołami układarek nie powinna być większa niż długość jednej rozkładarki. Walce zagęszczające mieszankę za każdą rozkładarką powinny być tego samego typu i powinny rozpocząć zagęszczanie od zewnętrznej krawędzi pasa i stopniowo zagęszczać pasy w kierunku złącza. Walce powinny zakończyć zagęszczanie pozostawiając pas min. 15 cm wokół złącza (ok. 7,5 cm po każdej stronie złącza). Mieszanka wzdłuż spoiny podłużnej powinna być zagęszczona jedynie przez ostatnie przejście walca.
2. metoda „gorąca do zimnej”. Wykonanie złączy tą metodą stosuje się, gdy ze względu na ruch, bądź gdy z innych uzasadnionych powodów konieczne jest wykonywanie pasów nawierzchni w odstępie czasu. Krawędź złącza w takim wypadku powinna być wykonana w czasie układania pierwszego pasa ruchu. Krawędź złącza powinna być ukośna – pochylona pod kątem 70/80 stopni do warstwy niżej leżącej. Skos ten pozwala na zwiększenie powierzchni styku dwóch warstw. Skos powinien być wykonany podczas układania nawierzchni poprzez specjalne urządzenie zamontowane na rozkładarce bądź na walcu. Nie jest rekomendowane cięcie zimnej krawędzi, ponieważ w ten sposób możemy otrzymać zbyt gładką powierzchnię. Dodatkowo zabrudzenie spowodowane „szlamem” wytworzonym w czasie cięcia krawędzi może spowodować zmniejszenie przyczepności między warstwami. W celu zapewnienia dobrej przyczepności pomiędzy dwoma układanymi pasami ruchu powierzchnia granicząca ze złączem powinna być oczyszczona ze wszelkich zabrudzeń i luźnych partii mieszanki. Następnie przed ułożeniem sąsiedniego pasa powierzchnię styku należy pokryć pastą lub taśmą przyklepną. Nie dopuszcza się stosowania emulsji asfaltowej do uszczelniania złączy. Drugi pas powinien być wykonywany z zakładem (2-3 cm, licząc od górnej krawędzi spoiny) zachodzącym na pas wykonany wcześniej. Brak zakładu (nakładki) lub zbyt mała jego ilość mogą spowodować zbyt małe zagęszczenie spoiny i jej ewentualne zniszczenie. Nadmierna ilość nakładki może spowodować przejazd rozścielacza po górnej powierzchni mieszanki zmiażdżenie ziarn kruszywa, a w efekcie niedostateczne zagęszczenie spoiny. Przed rozpoczęciem wałowania „nakładki” mieszanka powinna być „rozgrabiona” na nowej warstwie.
3. Spoiny poprzeczne są wykonywane na końcu każdej dziennej działki roboczej lub w miejscu przerwy w pracy. Przy wykonywaniu spoiny poprzecznej należy kolejno:
 - opróżnić układarkę;
 - ręcznie odciąć mieszankę, formując kąt prosty jeżeli grubość ułożonej warstwy jest niewystarczająca;
 - umieścić deskę o tej samej grubości co warstwa tuż przy złączu;
 - przysypać istniejącą nawierzchnię powierzchni rampy cienką warstwą piasku lub rozłożyć na nawierzchni pasmo włókniny
 - ręcznie skonstruować rampę na obszarze posypanym piaskiem lub rozłożonej włókniny z pozostałej mieszanki mineralno-asfaltowej
 - zagęścić całość powierzchni i rampę używając walców.

- Przed rozpoczęciem wykonywania kolejnego odcinka nawierzchni należy:
- usunąć rampę (podjazd), włókninę;
- sprawdzić za pomocą łaty czy stara (ułożona) warstwa jest równa w kierunku podłużnym, jeżeli to konieczne trzeba odciąć nierówną część warstwy;
- oczyścić dokładnie obszar podjazdu i skropić go gorącym asfaltem lub ułożyć taśmę;
- wykonać połączenie metodą „gorąca do zimnej” opisaną powyżej.

Spoiny w konstrukcji wielowarstwowej powinny być przesunięte względem siebie, co najmniej o 20 cm, a poprzeczne o co najmniej 2 m. Złącza powinny być całkowicie związane, a przylegające warstwy w jednym poziomie.

Krawędzie warstwy podbudowy bez ograniczeń należy ukształtować ze spadkiem nie większym niż 2:1 i dogęścić urządzeniem zagęszczającym zamontowanym na walcu. Górna krawędź warstwy oraz obie krawędzie w strefie przechyłki powinny być posmarowane gorącym asfaltem w ilości 1,5 kg/m² powierzchni poziomej i 4,0 kg/m² powierzchni skośnej. Powłoka może być наносzona w kilku roboczych przejściach. Lepiszczce powinny być naniesione odpowiednio szybko tak, aby krawędzie nie uległy zabrudzeniu. Niżej położona krawędź (z wyjątkiem strefy zmiany przechyłki) powinna pozostać nieuszczelniona. Dopuszcza się jednoczesne uszczelnianie krawędzi warstwy wiążącej wraz z krawędziami warstw niższych, jeżeli warstwy były ułożone jedna po drugiej, a krawędzie były zabezpieczone przed zanieczyszczeniem. Jeżeli wyżej położony brzeg jest uszczelniany warstwowo, to przylegającą powierzchnię danej warstwy należy uszczelnić na szerokości co najmniej 10 cm.

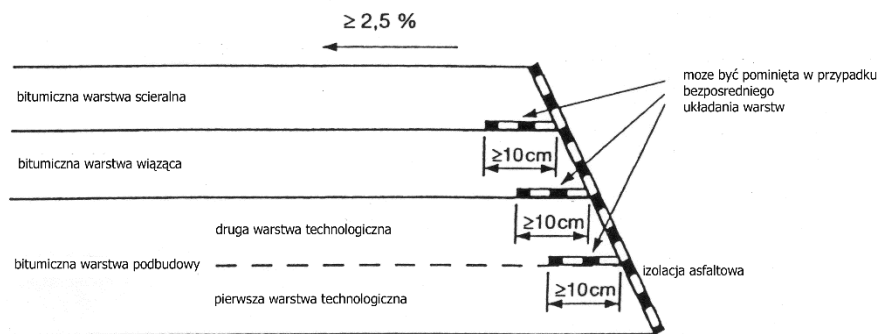

Rysunek 1. Schemat uszczelnienia krawędzi nawierzchni

5.2. Projektowanie mieszanki mineralno-asfaltowej przeznaczonej na warstwy podbudowy

5.2.1. Wymagania ogólne

Przed przystąpieniem do robót, Wykonawca w terminie uzgodnionym z Inżynierem dostarczy do akceptacji sprawozdanie Badania Typu.

Badania Typu należy przeprowadzić dla każdego nowego składu mma oraz w przypadku:

- upływu 5 lat od ich wykonania,
- zmiany rodzaju lepiszcza,
- zmiany złoża kruszywa (jakiegokolwiek składnika),
- zmiany typu petrograficznego kruszywa,
- zmiany gęstości kruszywa o więcej niż 0,05 Mg/m³,
- zmiany kategorii kruszywa grubego w odniesieniu do: kształtu, udziału ziaren przekruszonych, odporności na rozdrabnianie, odporności na ścieranie,
- kanciastości kruszywa drobnego,
- zmiany typu mineralogicznego wypełniacza.

W ramach Badania Typu należy przeprowadzić badania podane w tablicach od 8 do 11.

Dopuszcza się zastosowanie podejścia grupowego w zakresie badania typu. Oznacza to, że w wypadku, gdy nastąpiła zmiana składu mieszanki mineralno-asfaltowej i istnieją uzasadnione przesłanki, że dana właściwość nie ulegnie pogorszeniu oraz przy zachowaniu tej samej wymaganej kategorii właściwości, to nie jest konieczne badanie tej właściwości w ramach badania typu.

Podczas ustalania składu mieszanki, Wykonawca powinien zadbać, aby projektowana recepta laboratoryjna opierała się na prawidłowych i w pełni reprezentatywnych próbkach materiałów, które będą stosowane do wykonania robót. Powinien także zapewnić, aby mieszanka i jej poszczególne składniki spełniały wymagania dotyczące cech fizycznych i wytrzymałościowych określone w niniejszej Specyfikacji.

Akceptacja recepty przez Inżyniera może nastąpić na podstawie przedstawionych przez Wykonawcę Badań Typu i sprawozdanie z próby technologicznej. W przypadku kiedy Inżynier w celu akceptacji recepty mieszanki mineralno-asfaltowej zdecyduje się wykonać dodatkowo niezależne badania, Wykonawca dostarczy zgodnie z wymaganiami Inżyniera próbki wszystkich składników mieszanki.

Zaakceptowana recepta stanowi ważną podstawę produkcji.

5.2.2. Skład mieszanki

Krzywa uziarnienia mieszanki mineralnej powinna mieścić się w polu wyznaczonym przez punkty kontrolne. Punkty kontrolne uziarnienia mieszanek mineralnych do warstw podbudowy z betonu asfaltowego oraz minimalne zawartości asfaltu podano w tablicy 9.

Jeżeli w nawierzchni drogi KR3 stosowana jest mieszanka kruszywa drobnego niełamanego i łamanego, to należy przyjąć udział piasku łamanego co najmniej 50%.

Tablica 9. Punkty kontrolne uziarnienia mieszanki mineralnej do warstwy podbudowy zasadniczej z betonu asfaltowego oraz minimalne zawartości asfaltu

| Właściwość | Przesiew [% (m/m)] | |
|----------------------------------|--------------------|-----|
| | AC 16 P KR 3 | |
| Wymiar sita # [mm] | od | do |
| 31,5 | - | - |
| 22,4 | 100 | - |
| 16 | 90 | 100 |
| 11,2 | 65 | 85 |
| 8 | 50 | 76 |
| 2 | 25 | 50 |
| 0,125 | 5 | 12 |
| 0,063 | 4 | 8 |
| Zawartość lepiszcza całkowitego, | $B_{\min 4,2}$ | |

Wymaganą zawartość lepiszcza należy skorygować zgodnie z PN-EN 13108-1 pkt. 5.3.1.3. Zawartość lepiszcza (B_{\min}) podana w p.8.2 w WT-2 2014 jest to najmniejsza ilość lepiszcza całkowitego określona dla danego typu mieszanki MMA przy założeniu gęstości mieszanki MMA 2,650Mg/m³. Jeżeli stosowana mieszanka ma inną gęstość, to do wyznaczenia minimalnej zawartości lepiszcza podaną wartość B_{\min} należy pomnożyć przez współczynnik α wg równania:

$$\alpha = \frac{2,650}{\rho_a}$$

Gęstość mieszanki mineralnej wyznaczamy ze wzoru:

$$\rho_a = \frac{P_1 + P_2 + \dots + P_n + F}{\frac{P_1}{\rho_{a1}} + \frac{P_2}{\rho_{a2}} + \dots + \frac{P_n}{\rho_{an}} + \frac{F}{\rho_f}}$$

Skład mieszanki mineralno-asfaltowej powinien być ustalony na podstawie badań próbek wykonanych zgodnie z normą PN-EN 13108-20 załącznik C oraz normami powiązаныmi. Próbki powinny spełniać wymagania podane w tablicach 10 w zależności od zawartości asfaltu B_{\min} i temperatur zagęszczania próbek.

5.2.3. Wymagania wobec mieszanek mineralno-asfaltowych

Tablica 10. Wymagania wobec betonu asfaltowego do warstwy podbudowy

| Właściwość | Warunki zagęszczania wg PNEN 13108-20 | Metoda i warunki badania | Wymiar mieszanki |
|--|---------------------------------------|--|-------------------------------|
| | | | AC 16 P |
| Zawartość wolnych przestrzeni | C.1.3, ubijanie, 2 × 75 uderzeń | PN-EN 12697-8, p. 4 | $V_{\min} 4,0$ $V_{\max} 7,0$ |
| Odporność na deformacje trwałe ^{a,c)} | C.1.20, wałowanie, P98-P100 | PN-EN 12697-22, metoda B w powietrzu, PN-EN 13108-20, D.1.6, 60°C, 10 000 cykli | WTSAIR 0,30 PRDAIR 9,0 |
| Odporność na działanie wody | C.1.1, ubijanie 2 × 35 uderzeń | PN-EN 12697-12, lecz przechowywanie w 40°C z jednym cyklem zamrażania ^{b)} , badanie w 25°C | ITSR ₇₀ |

a) Grubość płyty: AC 16 - 60 mm

b) Ujednoliconą procedurę badania odporności na działanie wody z jednym cyklem zamrażania podano w załączniku 1

c) Procedurę kondycjonowania krótkoterminowego mma przed formowaniem próbek do badań funkcjonalnych i powiązanych funkcjonalnie podano w załączniku 2

5.2.4. Wytwarzanie mieszanki mineralno-asfaltowej

Mieszankę mineralno-asfaltową należy produkować w otaczarce o mieszaniu cyklicznym lub ciągłym spełniającej wymagania podane w punkcie 3. Inżynier dopuści do produkcji tylko otaczarki posiadające certyfikowany system Zakładowej Kontroli Produkcji zgodny z PN-EN 13108-21.

Wszystkie składniki mieszanki: kruszywa, asfalt oraz dodatki powinny być dozowane, w procesie produkcji, w ilościach określonych w Badaniu Typu.

Sposób i czas mieszania składników mieszanki mineralno-asfaltowej powinny zapewnić równomierne otoczenie kruszywa lepiszczem asfaltowym.

Asfalt w zbiorniku powinien być ogrzewany w sposób pośredni, z układem termostowania, zapewniającym utrzymanie stałej temperatury z tolerancją $\pm 5^{\circ}\text{C}$. Temperatura przechowywania asfaltu w zbiorniku magazynowym (roboczym) nie powinna przekraczać wartości, które podano w Tabelicy 7.

Kruszywo powinno być wysuszone i tak podgrzane, aby mieszanka mineralna po dodaniu wypełniacza uzyskała właściwą temperaturę. Maksymalna temperatura gorącego kruszywa nie powinna być wyższa o więcej niż 30°C od maksymalnej temperatury mieszanki mineralno-asfaltowej.

Minimalna i maksymalna temperatura mieszanki mineralno-asfaltowej powinna wynosić jak podano w tabelicy 8.

Najwyższa temperatura dotyczy mieszanki mineralno-asfaltowej bezpośrednio po wytworzeniu w wytwórni mma

Minimalna temperatura mma oznacza temperaturę w momencie jej dostawy na miejsce wbudowania.

Podana temperatura nie znajduje zastosowania do mieszanek mineralno-asfaltowych, do których dodawany jest dodatek w celu obniżenia temperatury jej wytwarzania i wbudowywania lub gdy stosowane lepiszcze asfaltowe zawiera taki środek.

Mieszanka mineralno-asfaltowa przegrzana (z oznakami niebieskiego dymu w czasie wytwarzania) oraz o temperaturze niższej od wymaganej powinna być potraktowana jako odpad produkcyjny.

5.2.5. Przygotowanie podłoża i połączenie międzywarstwowe

Podłożem pod warstwę podbudowy z betonu asfaltowego jest warstwa wykazana w dokumentacji projektowej, spełniająca wymagania odpowiadającej jej Specyfikacji, i odebrana przez Inżyniera.

Rzędne wysokościowe podłoża oraz urządzeń usytuowanych w nawierzchni lub ją ograniczających powinny być zgodne z dokumentacją projektową. Z podłoża powinien być zapewniony odpływ wody.

Jego powierzchnia powinna mieć odpowiedni profil, być sucha i dokładnie oczyszczona z wszelkiego rodzaju zanieczyszczeń (kurzu, błota, piasku, rozlanego paliwa itp.).

Przed ułożeniem każdej warstwy asfaltowej podłoże (poprzednią warstwę) należy skropić emulsją asfaltową, w celu zapewnienia odpowiedniego połączenia międzywarstwowego, w ilości ustalonej w Specyfikacji D-04.03.01 „Związania międzywarstwowe”.

Powierzchnie czołowe krawężników, włazów, wpustów itp. urządzeń powinny być pokryte środkiem gruntującym, a następnie oklejone materiałem uszczelniającym określonym w Specyfikacji i zaakceptowanym przez Inżyniera.

5.2.6. Próba technologiczna i odcinek próbny

Wykonawca, przed przystąpieniem do pierwszej produkcji mieszanki mineralno-asfaltowej jest zobowiązany do przeprowadzenia w obecności Inżyniera próby technologicznej produkcji w postaci próbnego zarobu.

W przypadku produkcji mieszanki mineralno-asfaltowej w kilku otaczarkach próba powinna być przeprowadzona na każdej wytwórni.

Nie dopuszcza się oceny dokładności pracy otaczarki oraz prawidłowości składu mieszanki mineralnej na podstawie tzw. suchego zarobu, z uwagi na możliwą segregację kruszywa.

Do próby technologicznej Wykonawca użyje takich materiałów, jakie będą stosowane do wykonania właściwej mieszanki mineralno-asfaltowej na warstwę podbudowy.

W czasie wykonywania zarobu próbnego dozowania ilościowe poszczególnych materiałów składowych mieszanki mineralno-asfaltowej powinny być zgodne z ilościami podanymi w przedłożonej przez Wykonawcę i zatwierdzonej przez Inżyniera recepcie. Sprawdzenie zawartości asfaltu w mieszance określa się wykonując ekstrakcję. Sprawdzenie uziarnienia mieszanki mineralnej wykonuje się poprzez analizę sitową kruszywa.

Do sprawdzenia składu granulometrycznego mieszanki mineralnej i zawartości asfaltu zaleca się pobrać próbki z co najmniej trzeciego zarobu po uruchomieniu produkcji. Tolerancje zawartości składników mieszanki mineralno-asfaltowej względem składu zaprojektowanego, powinny być zawarte w granicach podanych w punkcie 6.

Zaakceptowanie przez Inżyniera wyników badań próbek z próbnego zarobu stanowi podstawę do wykonania przez Wykonawcę odcinka próbnego. Za zgodą Inżyniera można połączyć wykonanie próby technologicznej z wykonaniem odcinka próbnego. W takim przypadku zaleca się pobrać próbki mieszanki mineralno-asfaltowej do badań z za rozścielacza wg pkt. 4.3, 4.5, 4.6 PN-EN12697-27.

W przypadku braku innych uzgodnień z Inżynierem Wykonawca powinien wykonać odcinek próbny, co najmniej na trzy dni przed rozpoczęciem robót, w celu:

- sprawdzenia czy użyty sprzęt jest właściwy,
- określenia grubości warstwy mieszanki mineralno-asfaltowej przed zagęszczeniem, koniecznej do uzyskania wymaganej w Kontrakcie grubości warstwy,

D - 04.07.01 PODBUDOWA ZASADNICZA Z BETONU ASFALTOWEGO

- określenia potrzebnej liczby przejeżdżających walców dla uzyskania prawidłowego zagęszczenia warstwy.

Do takiej próby Wykonawca powinien użyć takich materiałów oraz sprzętu, jaki stosowany będzie do wykonania warstwy podbudowy.

Lokalizacja i wielkość odcinka próbnego powinna być uzgodniona z Inżynierem. Długość i szerokość odcinka próbnego powinny być tak dobrane aby na jego podstawie możliwa była ocena prawidłowości wbudowania i zagęszczenia mieszanki mineralno-asfaltowej. Grubość układanej warstwy powinna być zgodna z grubością podaną w dokumentacji projektowej. Ilość próbek (rdzeni) pobrana z odcinka próbnego powinna być uzgodniona z Inżynierem i oceniona pod względem zgodności z wymaganiami niniejszego rozdziału Specyfikacji. Należy pobrać minimum w dwóch przekrojach poprzecznych po dwie próbki (rdzenie).

Dopuszcza się aby za zgodą Inżyniera odcinek próbny zlokalizowany był w ciągu zasadniczych prac nawierzchniowych objętych danym kontraktem.

Wykonawca może przystąpić do wykonania warstwy podbudowy dopiero po zaakceptowaniu odcinka próbnego przez Inżyniera.

5.2.7. Wbudowanie i zagęszczanie warstwy podbudowy z betonu asfaltowego

Mieszankę mineralno-asfaltową należy wbudowywać układarką wyposażoną w układ z automatycznym sterowaniem grubości warstwy i utrzymaniem niwelety zgodnie z dokumentacją projektową. Elementy rozkładające i dogęszczające rozkładarek powinny być podgrzane przed rozpoczęciem robót.

Warstwę podbudowy najlepiej układać jedną rozkładarką na całej szerokości projektowanej drogi lub przy użyciu zespołu rozkładarek poruszających się obok siebie. W przypadku stosowania dwóch rozkładarek, układających całą szerokość warstwy nawierzchni – gorący szew roboczy – odległość pomiędzy rozkładarkami powinna być nie większa niż długość rozkładarki, tak aby temperatura wbudowywanej mieszanki była jednakowa na całej szerokości wbudowywanej warstwy. Dla robót prowadzonych pod ruchem dopuszcza się układanie warstwy podbudowy połówkami.

Temperatura wbudowywanej mieszanki powinna zapewnić osiągnięcie zagęszczenia zgodnie z wymaganiami podanymi w tabelicy 8 Specyfikacji.

Zagęszczanie mieszanki powinno odbywać się zgodnie ze schematem przejeżdżających walców ustalonym na odcinku próbnym. Zagęszczanie mieszanki należy rozpocząć od niższej krawędzi nawierzchni i kontynuować ku środkowi (wyższej części nawierzchni). Właściwości mma w ułożonej warstwie powinny być zgodne z wymaganiami podanymi w tabelicy 11.

Tablica 11 Właściwości mieszanki mineralno- asfaltowej w ułożonej warstwie wg WT-2:2014 cz.II

| L.p. | Właściwości | Wymagania |
|------|--|-----------|
| 1 | Wskaźnik zagęszczenia [%] | ≥ 98 |
| 2 | Zawartość wolnych przestrzeni [%] dla mieszanki AC 16P dla ruchu KR3 | 3 ÷ 8 |

Złącza w warstwie podbudowy powinny być wykonane w linii prostej, równoległe lub prostopadłe do osi drogi, zgodnie z wymaganiami podanymi w pkt 5.1.5.

6. KONTROLA JAKOŚCI ROBÓT**6.1. Ogólne zasady kontroli jakości robót**

Ogólne zasady kontroli jakości robót podano w ST D-M-00.00.00 „Wymagania ogólne” [1] pkt 6.

Badania dzielą się na:

- badania kontrolne Wykonawcy (w ramach własnego nadzoru),
- badania kontrolne Zamawiającego (w ramach nadzoru Inżyniera).

Oprócz badań kontrolnych mogą występować również badania:

- kontrolne dodatkowe,
- arbitrażowe.

Badania kontrolne są badaniami, których celem jest sprawdzenie, czy jakość materiałów budowlanych (mieszanek mineralno-asfaltowych i ich składników, lepiszczy, materiałów do uszczelnień itp.) oraz gotowej warstwy (wbudowane warstwy asfaltowe, połączenia itp.) spełniają wymagania określone w kontrakcie. Wyniki tych badań są podstawą do odbioru. Do odbioru wykorzystywane są wyniki badań kontrolnych w ramach nadzoru Inżyniera. Za zgodą Nadzoru i Zamawiającego do odbioru mogą być wykorzystane wyniki badań Wykonawcy.

Jeżeli to konieczne, badania obejmują:

- pobranie próbek,
- zapakowanie próbek do wysyłki,
- transport próbek z miejsca pobrania do placówki wykonującej badania i sprawozdanie z badań.

Na żądanie Inżyniera ze wszystkich materiałów przewidzianych do budowy (kruszywo grube i drobne, wypełniacz, lepiszcze) należy przekazać próbki o odpowiedniej wielkości, a Inżynier będzie je przechowywał pod

zamknięciem. Strony kontraktu potwierdzają uznanie próbek na piśmie, w protokole pobrania lub przekazania próbek. W ramach badań kontrolnych próbki te posłużą do oceny zgodności dostaw z warunkami kontraktu.

6.2. Badania przed przystąpieniem do robót

Przed przystąpieniem do robót, w terminie uzgodnionym z Inżynierem, Wykonawca powinien przedstawić Badania Typu danej mieszanki mineralno-asfaltowej wraz z wymaganymi w normie PN-EN 13108-20 z załącznikami w celu jej zatwierdzenia do stosowania. W przypadku zaistnienia sytuacji wymienionych w punkcie 5.2.1. Badania Typu należy ponownie wykonać i przedstawić do akceptacji.

6.3. Badania w czasie robót

6.3.1. Badania w czasie wytwarzania mieszanki mineralno-asfaltowej wykonywane w ramach Zakładowej Kontroli Produkcji

Badania wykonywane w ramach Zakładowej Kontroli Produkcji zgodnie z normą PN-EN 13108-21 są badaniami Wykonawcy. Badania należy przeprowadzać na próbkach pobranych z wyprodukowanej mieszanki przed jej wysłaniem na budowę.

Zakres badań Wykonawcy w systemie Zakładowej Kontroli Produkcji obejmuje:

- badania materiałów wsadowych do mieszanki mineralno-asfaltowej (asfaltów, kruszyw wypełniacza i dodatków),
- badanie składu i właściwości mieszanki mineralno-asfaltowej.

Częstotliwość oraz zakres badań i pomiarów w czasie wytwarzania mieszanki mineralno-asfaltowej zgodnie z certyfikowanym systemem ZKP.

6.3.2. Badania kontrolne Wykonawcy (w ramach własnego nadzoru)

Badania kontrolne Wykonawcy są wykonywane przez Wykonawcę lub jego zleceniobiorców celem sprawdzenia, czy jakość materiałów budowlanych (mieszanek mineralno-asfaltowych i ich składników, lepiszczy i materiałów do uszczelnień itp.) oraz gotowej warstwy (wbudowane warstwy asfaltowe, połączenia itp.) spełniają wymagania określone w kontrakcie. Wykonawca powinien wykonywać te badania podczas realizacji kontraktu z niezbędną starannością i w wymaganym zakresie. Wyniki należy zapisywać w protokołach. W razie stwierdzenia uchybień w stosunku do wymagań kontraktu, ich przyczyny należy niezwłocznie usunąć. Wyniki badań kontrolnych Wykonawcy należy przekazywać Inżynierowi z częstotliwością wymaganą na Kontrakcie.

Zakres badań Wykonawcy kontrolnych w ramach nadzoru własnego obejmuje:

- Warunki technologiczne wbudowywania mieszanki mineralno-asfaltowej:
 - pomiar temperatury powietrza,
 - pomiar temperatury mieszanki mineralno-asfaltowej podczas wykonywania nawierzchni (wg PN-EN 12697-13),
 - ocena wizualna mieszanki mineralno-asfaltowej,
- Wykonana warstwa:
 - wykaz ilości materiałów lub grubości wykonanej warstwy
 - wskaźnik zagęszczenia i zawartość wolnej przestrzeni w wykonanej warstwy,
 - badanie połączenia międzywarstwowego,
 - pomiar spadku poprzecznego warstwy asfaltowej,
 - pomiar równości warstwy asfaltowej,
 - pomiar parametrów geometrycznych poboczy,
 - ocena wizualna jednorodności powierzchni warstwy,
 - ocena wizualna jakości wykonania połączeń technologicznych.

6.3.3. Badania kontrolne Zamawiającego (w ramach nadzoru Inżyniera)

Badania kontrolne Zamawiającego są badaniami zleconymi przez Inżyniera, których celem jest sprawdzenie, czy jakość materiałów budowlanych (mieszanek mineralno-asfaltowych i ich składników, lepiszczy i materiałów do uszczelnień itp.) oraz gotowej warstwy (wbudowane warstwy asfaltowe, połączenia itp.) spełniają wymagania określone w kontrakcie. Pobieraniem próbek i wykonaniem badań na miejscu budowy zajmuje się Inżynier w obecności Wykonawcy. Badania odbywają się również wtedy, gdy Wykonawca zostanie w porę powiadomiony o ich terminie, jednak nie będzie przy nich obecny.

Wykonawca może pobierać i pakować do wysyłki próbki do badań kontrolnych Zamawiającego. Do wysyłania próbek i przeprowadzenia badań kontrolnych Zamawiającego jest upoważniony tylko Inżynier lub uznana przez niego placówka badawcza. Inżynier decyduje o wyborze takiej placówki.

Rodzaj i zakres badań kontrolnych Zamawiającego mieszanki mineralno-asfaltowej i wykonanej warstwy jest następujący:

- badania materiałów wsadowych do mieszanki mineralno-asfaltowej (asfaltów, kruszyw, wypełniacza i dodatków).

D - 04.07.01 PODBUDOWA ZASADNICZA Z BETONU ASFALTOWEGO

- Mieszanka mineralno-asfaltowa:
 - uziarnienie,
 - zawartość lepiszcza,
 - temperatura mięknięcia odzyskanego lepiszcza,
 - gęstość i zawartość wolnych przestrzeni próbek.
- Warunki technologiczne wbudowywania mieszanki mineralno-asfaltowej:
 - pomiar temperatury powietrza podczas pobrania próby do badań,
 - pomiar temperatury mieszanki mineralno-asfaltowej,
- Wykonana warstwa:
 - grubość
 - wskaźnik zagęszczenia i zawartość wolnej przestrzeni w wykonanej warstwy,
 - połączenia międzywarstwowe
 - spadki poprzeczne,
 - równość,

6.3.4. Badania kontrolne dodatkowe

W wypadku uznania, że jeden z wyników badań kontrolnych nie jest reprezentatywny dla ocenianego odcinka budowy, Wykonawca ma prawo żądać przeprowadzenia badań kontrolnych dodatkowych.

Przedstawiciel Zamawiającego i Wykonawca decydują wspólnie o miejscach pobierania próbek i wyznaczeniu odcinków częściowych ocenianego odcinka budowy. Jeżeli odcinek częściowy przyporządkowany do badań kontrolnych nie może być jednoznacznie i zgodnie wyznaczony, to odcinek ten nie powinien być mniejszy niż 20% ocenianego odcinka budowy.

Do odbioru uwzględniane są wyniki badań kontrolnych i badań kontrolnych dodatkowych do wyznaczonych odcinków częściowych.

Koszty badań kontrolnych dodatkowych zażądanych przez Wykonawcę ponosi Wykonawca.

6.3.5. Badania arbitrażowe

Badania arbitrażowe są powtórzeniem badań kontrolnych, co do których istnieją uzasadnione wątpliwości ze strony Przedstawiciela Zamawiającego lub Wykonawcy (np. na podstawie własnych badań).

Badania arbitrażowe wykonuje na wniosek strony kontraktu niezależne laboratorium, które nie wykonywało badań kontrolnych.

Koszty badań arbitrażowych wraz ze wszystkimi kosztami ubocznymi ponosi strona, na której niekorzyść przemawia wynik badania.

6.4. Wymagania i odchyłki badań kontrolnych**6.4.1. Materiały**

Właściwości materiałów wsadowych należy oceniać na podstawie badań pobranych próbek w miejscu produkcji mieszanki mineralno-asfaltowej.

Do oceny jakości materiałów wsadowych mieszanki mineralno-asfaltowej, za zgodą Nadzoru i Zamawiającego mogą posłużyć wyniki badań wykonanych w ramach Zakładowej Kontroli Produkcji.

6.4.1.1. Wypełniacz i kruszywa

Z kruszywa należy pobrać i zbadać średnie próbki. Wielkość pobranej średniej próbki nie może być mniejsza niż:

- | | |
|---------------------------------------|--------|
| - wypełniacza | 2 kg, |
| - kruszywa o uziarnieniu do 8 mm | 5 kg, |
| - kruszywa o uziarnieniu powyżej 8 mm | 15 kg. |

Wypełniacz i kruszywa muszą spełniać wymagania pkt. 2.

6.4.1.2. Asfalty

Z lepiszcza należy pobrać próbkę średnią składającą się z 3 próbek częściowych po 2 kg. Z tego jedną próbkę częściową należy poddać badaniom. Ponadto należy pobrać i zbadać kolejną próbkę, jeżeli zewnętrzny wygląd (jednolitość, kolor, zapach, zanieczyszczenia) może budzić zastrzeżenia.

Asfalty muszą spełniać wymagania pkt. 2

6.4.1.3. Materiały do uszczelniania połączeń

Z lepiszcza lub materiałów termoplastycznych należy pobrać próbki średnie składające się z 3 próbek częściowych po 2kg. Z tego jedną próbkę częściową należy poddać badaniom. Ponadto należy pobrać i zbadać kolejną próbkę, jeżeli zewnętrzny wygląd (jednolitość, kolor, połysk, zapach, zanieczyszczenia) może budzić obawy.

Materiały do uszczelniania połączeń muszą spełniać wymagania pkt 2.

6.4.2. Mieszanka mineralno-asfaltowa

Właściwości materiałów należy oceniać na podstawie badań pobranych próbek mieszanki mineralno-asfaltowej przed wbudowaniem (wbudowanie oznacza wykonanie warstwy asfaltowej). Wyjątkowo dopuszcza się badania próbek pobranych z wykonanej warstwy asfaltowej.

Do oceny jakości mieszanki mineralno-asfaltowej za zgodą Nadzoru i Zamawiającego mogą posłużyć wyniki badań wykonanych w ramach Zakładowej Kontroli Produkcji.

6.4.2.1. Zawartość lepiszcza

Zawartość rozpuszczalnego lepiszcza z każdej próbki pobranej z mieszanki mineralno-asfaltowej lub wyjątkowo z próbki pobranej z nawierzchni nie może odbiegać od wartości projektowanej, z uwzględnieniem podanych dopuszczalnych odchyłek w zależności od liczby wyników badań z danego odcinka budowy (tablica 11). Do wyników badań nie zalicza się badań kontrolnych dodatkowych.

Tablica 12. Dopuszczalne odchyłki pojedynczego wyniku badania i średniej arytmetycznej wyników badań zawartości lepiszcza rozpuszczalnego, [% (m/m)] (wg WT-2:2014 cz.II)

| Rodzaj mieszanki | Odchyłki od wartości projektowanej | | |
|------------------|------------------------------------|--------------------------------|------------------|
| | Odchyłki dla 95% wyników | Odchyłki dla 5% wyników | Nie do odbioru |
| AC | < -0,2 ÷ -0,3 > +0,2 ÷ +0,3 | < -0,3 ÷ -0,5 > +0,3 ÷ +0,5 | < -0,5 > +0,5 |

6.4.2.2. Właściwości lepiszcza odzyskanego

Temperatura mięknięcia lepiszcza (asfaltu lub polimeroasfaltu) wyekstrahowanego z mieszanki mineralno-asfaltowej nie powinna przekroczyć wartości dopuszczalnych podanych w tablicy 13.

W wypadku mieszanki mineralno-asfaltowej z polimeroasfaltem nawrót sprężysty lepiszcza wyekstrahowanego powinien wynieść co najmniej 40%. Dotyczy to również przedwczesnego zerwania tego lepiszcza w badaniu, przy czym należy wtedy podać wartość wydłużenia.

Tablica 13. Najwyższa temperatura mięknięcia wyekstrahowanego asfaltu drogowego lub polimeroasfaltu

| Rodzaj | Temperatura mięknięcia, nie więcej niż, °C |
|----------------|--|
| Asfalt drogowy | |
| 35/50 | 66 |

6.4.2.3. Uziarnienie

Uziarnienie każdej próbki pobranej z luźnej mieszanki mineralno-asfaltowej nie może odbiegać od wartości projektowanej, z uwzględnieniem dopuszczalnych odchyłek w zależności od liczby wyników badań z danego odcinka budowy. Wyniki badań nie uwzględniają badań kontrolnych dodatkowych.

W wypadku wymagań dotyczących uziarnienia wyrażonych jako:

- zawartość kruszywa o wymiarze < 0,063 mm,
- zawartość kruszywa o wymiarze < 0,125 mm,
- zawartość kruszywa drobnego o wymiarze od 0,063 mm do 2 mm,
- zawartość kruszywa grubego o wymiarze > 2 mm,
- zawartość ziaren grubych,

to żadna próbka nie może wykazywać uziarnienia odbiegającego o więcej niż wartość dopuszczalnych odchyłek podanych w tablicach 14÷17.

Wymagania dotyczące udziału kruszywa grubego, drobnego i wypełniacza powinny być spełnione jednocześnie.

W mieszance mineralnej betonu asfaltowego do warstwy wiążącej lub podbudowy zawartość kruszywa o wymiarze poniżej 0,063 mm nie może być niższa niż 2% (m/m).

Tablica 14. Dopuszczalne odchyłki do odbioru, dotyczące zawartości kruszywa o wymiarze < 0,063 mm, [% (m/m)] (wg WT-2:2014 cz.II)

| Rodzaj mieszanki mineralno-asfaltowej | Odchyłki od wartości projektowanej potwierdzonej Badaniem Typu | | |
|---------------------------------------|--|----------------|----------------|
| | Bez potrąceń | Z potrąceniami | Nie do odbioru |
| AC | ± 2,0 | > 2,1 ÷ 4,0 | > 4,0 |

D - 04.07.01 PODBUDOWA ZASADNICZA Z BETONU ASFALTOWEGO

Tablica 15. Dopuszczalne odchyłki do odbioru, dotyczące zawartości kruszywa o wymiarze < 0,125 mm, [% (m/m)] (wg WT-2:2014 cz.II)

| Rodzaj mieszanki mineralno-asfaltowej | Odchyłki od wartości projektowanej potwierdzonej Badaniem Typu | | |
|---------------------------------------|--|------------------------------|------------------|
| | Bez potrąceń | Z potrąceniami | Nie do odbioru |
| AC | ± 2,0 | + 2,1 ÷ +5,0 - 2,1 ÷ -5,0 | > +5,0 < -5,0 |

Tablica 16. Dopuszczalne odchyłki do odbioru, dotyczące zawartości kruszywa grubego o wymiarze > 2 mm, [% (m/m)] (wg WT-2:2014 cz.II)

| Rodzaj mieszanki mineralno-asfaltowej | Odchyłki od wartości projektowanej potwierdzonej Badaniem Typu | | |
|---------------------------------------|--|---|-----------------------------------|
| | Bez potrąceń | Z potrąceniami | Nie do odbioru |
| AC | Od 0,0 do +3,0 I od 0,0 do -3,0 | Nie więcej niż +3,1 do +5,0 I nie mniej niż -3,1 do -5,0 | Więcej niż +5,1 Mniej niż -5,1 |

Tablica 17. Dopuszczalne odchyłki do odbioru, dotyczące zawartości kruszywa o największym wymiarze wraz z nadziarnem, [% (m/m)] (wg WT-2:2014 cz.II)

| Rodzaj mieszanki mineralno-asfaltowej | Odchyłki od wartości projektowanej potwierdzonej Badaniem Typu | |
|--|--|------------------------------------|
| | 75% wyników badań | Nie więcej niż 25% wyników badań |
| AC gruboziarniste | Nie więcej niż +4,0 I nie mniej niż -4,0 | Od +4,1 do +6,0 Od -4,1 do -6,0 |
| AC drobnoziarniste | Nie więcej niż +3,0 I nie mniej niż -3,0 | Od +3,1 do +5,0 Od -3,1 do -5,0 |
| Przy spełnieniu warunku 75% nie stosuje się potrąceń | | |

6.4.2.4. Gęstość i zawartość wolnych przestrzeni w próbce Marshalla

Gęstość i gęstość objętościową mieszanki mineralno-asfaltowej oznaczyć zgodnie z normą PN-EN 12697-5 i PN-EN 12697-6.

Zawartość wolnych przestrzeni w próbce Marshalla pobranej z mieszanki mineralno-asfaltowej lub wyjątkowo powtórnie rozgrzanej próbki pobranej z nawierzchni, nie może wykroczyć poza wartości dopuszczalne podane w tablicy 10. Zawartość wolnych przestrzeni w warstwie nie może być większa od podanych w tablicy 11.

6.4.3. Warunki technologiczne wbudowywania mieszanki mineralno-asfaltowej**6.4.3.1. Temperatura powietrza**

Mieszankę mineralno-asfaltową należy wbudowywać w sprzyjających warunkach atmosferycznych. Nie dopuszcza się wbudowania mieszanki mineralno-asfaltowej podczas opadów atmosferycznych i silnego wiatru przekraczającego 16 m/s. Temperatura podłoża pod rozkładaną warstwę nie może być niższa niż + 5°C.

Temperatura otoczenia w ciągu doby nie powinna być niższa od temperatury podanej w tablicy 18. Temperatura powietrza powinna być mierzona co najmniej 3 razy dziennie: przed przystąpieniem do robót oraz podczas ich wykonywania w okresach równomiernie rozłożonych w planowanym czasie realizacji dziennej działki roboczej. Temperatura otoczenia może być niższa w wypadku stosowania ogrzewania podłoża i obramowania (np. promienniki podczerwieni, urządzenia mikrofalowe).

W wypadku stosowania mieszanek mineralno-asfaltowych z dodatkiem obniżającym temperaturę mieszania i wbudowania należy indywidualnie określić wymagane warunki otoczenia.

Tablica 18. Minimalna temperatura otoczenia podczas wykonywania warstw asfaltowych (wg WT-2:2014 cz.II)

| Rodzaj robót | Minimalna temperatura otoczenia, °C | |
|-------------------|-------------------------------------|----------------|
| | przed przystąpieniem do robót | w czasie robót |
| Warstwa podbudowy | +5 | >+5 |

6.4.3.2. Temperatura mieszanki mineralno-asfaltowej podczas wykonywania nawierzchni

Pomiar temperatury mieszanki mineralno-asfaltowej podczas wykonywania nawierzchni polega na kilkakrotnym zanurzeniu termometru w mieszance znajdującej się w zasobniku rozścielacza i odczytaniu temperatury. Dodatkowo, należy sprawdzać temperaturę mieszanki za stołem rozścielacza w przypadku dłuższego postoju spowodowanego przerwą w dostawie mieszanki mineralno-asfaltowej z wytwórni. Jeżeli temperatura za stołem po zakończeniu postoju będzie zbyt niska do uzyskania odpowiedniego zagęszczenia, to należy wykonać zakończenie działki roboczej i rozpocząć proces układania jak dla nowej.

Pomiar temperatury mieszanki mineralno-asfaltowej wykonać zgodnie z wymaganiami normy PN-EN 12697-13.

6.4.3.3. Ocena wizualna dostarczonej mieszanki mineralno-asfaltowej

Sprawdzeniu podlega wygląd mieszanki mineralno-asfaltowej w czasie rozładunku do zasobnika rozścielacza oraz porównaniu z normalnym wyglądem z uwzględnieniem uziarnienia, jednorodności mieszanki, prawidłowości pokrycia ziaren lepiszczem, koloru, ewentualnego nadmiaru lub niedoboru lepiszcza

6.4.4. Wykonana warstwa**6.4.4.1. Grubość warstwy**

Grubość wykonanej warstwy oznaczana według PN-EN 12697-36 oraz ilość wbudowanego materiału na określonej powierzchni (dotyczy przede wszystkim cienkich warstw) mogą odbiegać od projektu o wartość $\pm 10\%$. Sumaryczny pakiet warstw asfaltowych musi być zachowany zgodnie z dokumentacją projektową. Dopuszcza się przy odbiorze warstwy przez Zamawiającego pomiar grubości za pomocą georadaru GPR.

6.4.4.2. Wskaźnik zagęszczenia warstwy i wolna przestrzeń w warstwie

Zagęszczenie wykonanej warstwy, wyrażone wskaźnikiem zagęszczenia oraz zawartością wolnych przestrzeni, nie może przekroczyć wartości dopuszczalnych podanych w tablicy 11. Dotyczy to każdego pojedynczego oznaczenia danej właściwości. Obie badane właściwości warstwy należy obliczać z dokładnością do jednego miejsca po przecinku. Oznaczenie gęstości objętościowej należy wykonywać według PN-EN 12697-6.

6.4.4.3. Spadki poprzeczne

Spadki poprzeczne powinny być zgodne z dokumentacją projektową, z tolerancją $\pm 0,5\%$.

6.4.4.4. Równość podłużna

Pomiary równości podłużnej należy wykonywać w środku każdego ocenianego pasa ruchu.

Do oceny równości podłużnej warstwy wiążącej i podbudowy nawierzchni dróg wszystkich klas technicznych należy stosować metodę z wykorzystaniem łaty 4-metrowej i klina lub metody równoważnej użyciu łaty i klina, mierząc wysokość prześwitu w połowie długości łaty. Wymagana równość podłużna jest określona w tablicy 19 wartościami odchyień równości.

Tablica 19. Dopuszczalne nierówności podłużne dla warstwy podbudowy

| Element nawierzchni | Dopuszczalna nierówność [mm] |
|---------------------|------------------------------|
| Pasy ruchu | ≤ 12 |

6.4.4.5. Równość poprzeczna

Do pomiaru poprzecznej równości nawierzchni powinna być stosowana metoda z wykorzystaniem 4-metrowej łaty i klina lub metody równoważnej użyciu łaty i klina. Wymagana równość poprzeczna jest określona przez wartości odchyień równości, które nie mogą być przekroczone w liczbie pomiarów stanowiących 90% i 100% albo 95% i 100% liczby pomiarów na wyznaczonym odcinku miarodajnym o długości 100 m. Odchylenie równości oznacza największą odległość między łatą a mierzoną powierzchnią w danym profilu. Wartości odchyień, wyrażone w mm, określa tablica 20:

Tablica 20. Dopuszczalne nierówności poprzeczne dla warstwy podbudowy

| Element nawierzchni | Dopuszczalna nierówność [mm] |
|---------------------|------------------------------|
| Pasy ruchu | ≤ 12 |

6.4.4.6. Połączenia międzywarstwowe

Uzyskanie wymaganej trwałości nawierzchni jest uzależnione od zapewnienia połączenia między warstwami i ich współpracy w przenoszeniu obciążenia nawierzchni ruchem. W tym celu należy zapewnić odpowiednią wytrzymałość na ścinanie połączenia międzywarstwowego poprzez oczyszczenie i skropienie emulsją asfaltową (wg normy PN-EN 13808) warstwy podbudowy pomocniczej.

6.4.4.7. Szerokość warstwy

Szerokość warstwy podbudowy z betonu asfaltowego powinna być zgodna z dokumentacją projektową, z tolerancją w zakresie od 0 do +5 cm, przy czym szerokość warstwy podbudowy powinna być odpowiednio szersza tak, aby stanowiła odsadzkę dla warstwy wiążącej. W przypadku wyprofilowanej ukośnej krawędzi szerokość należy zmierzyć w środku linii skosu.

6.4.4.8. Rzędne wysokościowe

Rzędne wysokościowe, na osi podłużnej i krawędziach, powinny być zgodne z dokumentacją projektową z dopuszczalną tolerancją ± 1 cm, przy czym co najmniej 95% wykonanych pomiarów nie może przekraczać przedziału dopuszczalnych odchyleń.

6.4.4.9. Ukształtowanie osi w planie

Ukształtowanie osi w planie, nie powinno różnić się od dokumentacji projektowej o ± 5 cm.

6.4.4.10. Złącza technologiczne

Złącza powinny być wykonane zgodnie z zasadami opisanymi w punkcie 5.2.7. Złącza powinny być całkowicie związane, a przylegające warstwy powinny być w jednym poziomie.

6.4.4.11. Ocena wizualna warstwy

Wygląd warstwy z betonu asfaltowego powinien mieć jednolitą teksturę, bez rakowin, spękań, deformacji, plam i wykruszeń.

6.5. Częstotliwość badań kontrolnych

Badania kontrolne Wykonawcy i Zamawiającego, należy prowadzić z częstotliwością podaną w tablicy 21.

Tablica 21. Częstotliwość badań kontrolnych

| | Badana cecha | Minimalna częstotliwość badań i pomiarów | |
|-------------------------------|--|--|---|
| | | Badania kontrolne Wykonawcy | Badania kontrolne Zamawiającego |
| Materiały | Wypełniacz i kruszywa | wg Zakładowej Kontroli Produkcji zgodnie z normą PN-EN 13108-21 | Obligatoryjnie przed przystąpieniem do robót przy akceptacji badania typu mm-a, w trakcie wykonywania robót z częstotliwością ustaloną przez Zamawiającego, w uzgodnieniu z Inżynierem. |
| | Lepiszczą | | |
| | Dodatki i pozostałe materiały | | |
| Mieszanka mineralno-asfaltowa | Uziarnienie, | wg Zakładowej Kontroli Produkcji zgodnie z normą PN-EN 13108-21 | Z częstotliwością ustaloną przez Zamawiającego, w uzgodnieniu z Inżynierem. |
| | Zawartość lepiszcza rozpuszczalnego, | | |
| | Temperatura mięknięcia odzyskanego lepiszcza, | | |
| | Gęstość i zawartość wolnych przestrzeni próbki Marshalla. | | |
| Warunki technologiczne | Temperatura powietrza | co najmniej 3 razy dziennie: przed przystąpieniem do robót oraz podczas ich realizacji w okresach równomiernie rozłożonych w planowanym okresie realizacji dziennej działki roboczej | W trakcie robót podczas każdego pobrania mieszanki mineralno-asfaltowej |
| | Temperatura mieszanki mineralno-asfaltowej podczas wykonywania nawierzchni | Każdy rozładunek mieszanki z samochodu transportowego do zasobnika rozścielacza | W trakcie robót podczas każdego pobrania mieszanki mineralno-asfaltowej |
| | Ocena wizualna dostarczonej mieszanki mineralno-asfaltowej | Każdy rozładunek mieszanki z samochodu transportowego do zasobnika rozścielacza | - |
| Wykonana warstwa | Grubość wykonywanej warstwy | Jedna próbka na 500 m.b. jednorazowo wbudowywanej szerokości* | |
| | Wskaźnik zagęszczenia warstwy zawartość wolnej przestrzeni | Jedna próbka na 500 m.b. jednorazowo wbudowywanej szerokości* | |
| | Połączenia międzywarstwowe | Jedna próbka na 500 m.b. jednorazowo wbudowywanej szerokości* | |
| | Spadki poprzeczne warstwy | Częstotliwość zgodna z przekrojami poprzecznymi z dokumentacji projektowej ²⁾ | |
| | Równość poprzeczna warstwy | Pomiar łąką 4-metrową co 10 m | |
| | Równość podłużna warstwy | Pomiar łąką 4-metrową co 10 m lub metodą równoważną | |
| | Szerokość warstwy | Częstotliwość zgodna z przekrojami poprzecznymi z dokumentacji projektowej | - |
| | Rzędne wysokościowe warstwy ¹⁾ | Pomiar rzędnych niwelacji podłużnej | - |

| Badana cecha | Minimalna częstotliwość badań i pomiarów | |
|---|---|---------------------------------|
| | Badania kontrolne Wykonawcy | Badania kontrolne Zamawiającego |
| | i poprzecznej oraz usytuowania osi według dokumentacji budowy | |
| Ukształtowanie osi w planie ^{1) 2)} | Współrzędne osi ze skokiem według dokumentacji projektowej | - |
| Ocena wizualna jednorodności powierzchni warstwy | Ocena ciągła | |
| Ocena wizualna jakości wykonania złączy podłużnych i poprzecznych, krawędzi i obramowania warstwy | Ocena ciągła wszystkich długości złączy i krawędzi | |

* w przypadku badań kontrolnych Zamawiającego częstotliwość zalecana (w uzasadnionych przypadkach może ulec zmianie na wniosek Inżyniera i Zamawiającego),

¹⁾ Wyniki pomiarów geodezyjnych należy przekazać w formie numerycznej zaakceptowanej przez Inżyniera. W przypadku autostrad i dróg ekspresowych, należy wykonać siatkę geodezyjną 10x10m, ze sprawdzeniem rzędnych osi jezdni i obu krawędzi, zgodnie z Dz.U.43 z 02.03.1999, Załącznik 6.

²⁾ Dodatkowe pomiary spadków poprzecznych i ukształtowania osi w planie należy wykonać w punktach głównych łuków poziomych

7. OBMIAR ROBÓT

7.1. Ogólne zasady obmiaru robót

Ogólne zasady obmiaru robót podano w ST D-M-00.00.00 „Wymagania ogólne” pkt 7.

7.2. Jednostka obmiarowa

Jednostką obmiarową jest m² (metr kwadratowy) przy określonej grubości wykonanej warstwy podbudowy z betonu asfaltowego

8. ODBIÓR ROBÓT

Ogólne zasady odbioru robót podano w ST D-M-00.00.00 „Wymagania ogólne” pkt 8.

Roboty uznaje się za wykonane zgodnie z dokumentacją projektową, ST i wymaganiami Inżyniera, jeżeli wszystkie pomiary i badania z zachowaniem tolerancji według pkt. 6 dały wyniki pozytywne.

Jeśli warunki umowy przewidują dokonywanie potrąceń, to Zamawiający może w razie niedotrzymania wartości dopuszczalnych dokonać potrąceń według zasad określonych w WT-2 2008

9. PODSTAWA PŁATNOŚCI

9.1. Ogólne ustalenia dotyczące podstawy płatności

Ogólne ustalenia dotyczące podstawy płatności podano w ST D-M-00.00.00 „Wymagania ogólne” pkt 9.

9.2. Cena jednostki obmiarowej

Cena wykonania 1 m² warstwy podbudowy z betonu asfaltowego (AC) obejmuje:

- prace pomiarowe i roboty przygotowawcze,
- oznakowanie robót,
- dostarczenie materiałów,
- badania laboratoryjne,
- odcinek próbny,
- wyprodukowanie mieszanki mineralno-asfaltowej i jej transport na miejsce wbudowania,
- podklejenie bitumiczną taśmą izolacyjną krawędzi krawężników, ścieków oraz urządzeń obcych,
- rozłożenie i zagęszczenie mieszanki mineralno-asfaltowej,
- obcięcie krawędzi i posmarowanie asfaltem,
- przeprowadzenie pomiarów i badań laboratoryjnych, wymaganych w Specyfikacji,
- utrzymanie w czasie prowadzenia robót.

10. PRZEPISY ZWIĄZANE**10.1. Normy**

Niniejsza specyfikacja przywołuje normy PN-EN niedatowane. Przyjęto, że w przypadku powołań niedatowanych, należy stosować ostatnie wydanie normy.

4. PN-EN 14023 Asfalty i lepiszcza asfaltowe -- Zasady klasyfikacji asfaltów modyfikowanych polimerami
5. PN-EN 12591 Asfalty i produkty asfaltowe -- Wymagania dla asfaltów drogowych
6. PN-EN 13043 Kruszywa do mieszanek bitumicznych i powierzchniowych utrwaleń stosowanych na drogach, lotniskach i innych powierzchniach przeznaczonych do ruchu
7. PN-EN 13108-1 Mieszanki mineralno-asfaltowe -- Wymagania -- Część 1: Beton asfaltowy
8. PN-EN 13108-20 Mieszanki mineralno-asfaltowe -- Wymagania -- Część 20: Badanie typu
9. PN-EN 13108-21 Mieszanki mineralno-asfaltowe -- Wymagania -- Część 21: Zakładowa Kontrola Produkcji
10. PN-EN 13808 Zasady klasyfikacji kationowych emulsji asfaltowych
11. PN-EN 12597 Asfalty i produkty asfaltowe - Terminologia

10.2. Wymagania techniczne

12. WT-1 Kruszywa 2014. Kruszywa do mieszanek mineralno-asfaltowych i powierzchniowych utrwaleń na drogach krajowych, Warszawa 2014
13. WT-2 Nawierzchnie asfaltowe 2014. Nawierzchnie asfaltowe na drogach krajowych cz. I i II, Warszawa 2014
14. WT-3 Emulsje asfaltowe 2009. Kationowe emulsje asfaltowe na drogach publicznych, Warszawa 2009]

10.3. Inne dokumenty

15. Rozporządzenie Ministra Transportu i Gospodarki Morskiej z dnia 2 marca 1999 r. w sprawie warunków technicznych, jakim powinny odpowiadać drogi publiczne i ich usytuowanie (Dz.U. nr 43, poz. 430 z późn. zmianami)
16. Katalog typowych konstrukcji nawierzchni podatnych i półsztywnych. Generalna Dyrekcja Dróg Krajowych i Autostrad, Gdańsk 2012

D - 05 03.01. NAWIERZCHNIA Z KOSTKI KAMIENNEJ

1. WSTĘP

1.1. Przedmiot ST

Przedmiotem niniejszej specyfikacji technicznej (ST) są wymagania dotyczące wykonania i odbioru robót związanych z wykonywaniem nawierzchni z kostki kamiennej.

1.2. Zakres stosowania ST

Specyfikacja techniczna (ST) stanowi obowiązującą podstawę jako dokument przetargowy i kontraktowy przy zlecaniu i realizacji robót na drogach.

1.3. Zakres robót objętych ST

Ustalenia zawarte w niniejszej specyfikacji dotyczą zasad prowadzenia robót związanych z wykonywaniem nawierzchni kostkowych - z kostki kamiennej nieregularnej 8/11 – nawierzchnia pierścienia przejezdnego oraz azyli dla pieszych i wyspie dzielącej

1.4. Określenia podstawowe

- 1.4.1. Nawierzchnia twarda ulepszona - nawierzchnia bezpylna i dostatecznie równa, przystosowana do szybkiego ruchu samochodowego.
- 1.4.2. Nawierzchnia kostkowa - nawierzchnia, której warstwa ścierna jest wykonana z kostek kamiennych.
- 1.4.3. Kamienna kostka brukowa - mały element brukowy z kamienia naturalnego, o wymiarach nominalnych między 50 mm a 300 mm, którego żaden wymiar powierzchni na ogół nie przekracza podwójnej grubości. Najmniejsza grubość nominalna wynosi 50 mm.
- 1.4.4. Kamienna kostka brukowa z powierzchnią obrabianą - kamienna kostka brukowa o zmodyfikowanym wyglądzie, uzyskanym w wyniku jednokrotnej lub wielokrotnej, mechanicznej lub termicznej obróbki powierzchni.
- 1.4.5. Wymiar nominalny - każdy wymiar określony w celu wykonania kamiennej kostki brukowej, któremu powinien odpowiadać wymiar rzeczywisty w określonych granicach dopuszczalnych odchylek.
- 1.4.6. Wymiar rzeczywisty - każdy wymiar kamiennej kostki brukowej uzyskany w wyniku pomiaru.
- 1.4.7. Długość całkowita - dłuższy bok najmniejszego prostokąta opisującego kostkę brukową.
- 1.4.8. Szerokość całkowita - krótszy bok najmniejszego prostokąta opisującego kostkę brukową.
- 1.4.9. Grubość - odległość pomiędzy górną powierzchnią i dolną powierzchnią kostki brukowej.
- 1.4.10. Górna powierzchnia - powierzchnia kamiennej kostki brukowej, która jest widoczna w czasie użytkowania.
- 1.4.11. Powierzchnia z drobną fakturą - powierzchnia po obróbce, pozwalającej na uzyskanie różnicy maksimum 0,5 mm pomiędzy wypukłościami i wklęsłościami (na przykład przez polerowanie, szlifowanie lub pilowanie tarczą diamentową albo pilą).
- 1.4.12. Powierzchnia szlifowana - powierzchnia polerowana bez połysku lub matowa.
- 1.4.13. Powierzchnia z grubą fakturą - powierzchnia po obróbce, pozwalającej na uzyskanie różnicy pomiędzy wypukłościami i wklęsłościami większej od 2 mm (na przykład przez groszkowanie, obrabianie mechaniczne, śrutowanie lub obróbkę płomieniową).
- 1.4.14. Groszkowanie - wykończenie powierzchni w postaci wypukłości i wklęsłości uzyskanych za pomocą czteropunktowego groszkownika.

1.4.15. Obrabianie mechaniczne -wykończenie powierzchni z widocznymi śladami narzędzi, uzyskane z zastosowaniem obróbki mechanicznej.**1.4.16. Powierzchnia ciosana - powierzchnia po rozlupaniu, nie obrobiona.**

Pozostałe określenia podstawowe są zgodne z obowiązującymi, odpowiednimi polskimi normami i z definicjami podanymi w ST D-M-00.00.00 „Wymagania ogólne” pkt 1.4.

1.5. Ogólne wymagania dotyczące robót

Ogólne wymagania dotyczące robót podano w ST D-M-00.00.00 „Wymagania ogólne” pkt 1.5.

2. MATERIAŁY**2.1. Ogólne wymagania dotyczące materiałów**

Ogólne wymagania dotyczące materiałów, ich pozyskiwania i składowania, podano w ST D-M-00.00.00 „Wymagania ogólne” pkt 2.

2.2. Kamienna kostka drogowa**2.2.1. Klasyfikacja**

Kamienna kostka drogowa wg PN-EN 1342 jest stosowana do budowy nawierzchni z kostki kamiennej wg PN-S-06100 [11] oraz do budowy nawierzchni z kostki kamiennej nieregularnej wg PN-S-96026 [12]

W zależności od kształtów rozróżnia się trzy typy kostki:

- regularną,
- rzędowną,
- nieregularną.

Rozróżnia się dwa rodzaje kostki regularnej: normalną i łącznikową.

W zależności od jakości surowca skalnego użytego do wyrobu kostki rozróżnia się dwie klasy kostki: I, II.

W zależności od dokładności wykonania rozróżnia się trzy gatunki kostki: 1, 2, 3.

W zależności od wymiaru zasadniczego - wysokości kostki, rozróżnia się następujące wielkości (cm):

- kostka regularna i rzędowna - 12, 14, 16 i 18,
- kostka nieregularna - 5, 6, 8 i 10.

Należy zastosować kostkę kamienną nieregularną 8/11

2.2.2. Wymiary

Dostawca powinien określić wymiary nominalne każdej badanej kostki brukowej, chyba że wymiary dostarczonych kostek są przypadkowe. Wymiary należy mierzyć zgodnie z normą PN-EN 1342.

2.2.1.1. Wymiary powierzchni elementu i grubość – dopuszczalne odchyłki

Odchyłki od nominalnych wymiarów powierzchni elementu, zmierzonych zgodnie z PN-EN 1342 powinny odpowiadać wartościom w granicach odchyłek podanych w tabelicy 1.

Tablica 1 - Odchyłki od nominalnych wymiarów powierzchni

| | |
|--|--------|
| między dwiema powierzchniami ciosanymi | ±15 mm |
| między jedną powierzchnią obrabianą i powierzchnią ciosaną | ±10 mm |
| między dwiema powierzchniami obrabianymi | ± 5 mm |

Odchyłki od wymiaru nominalnego grubości, mierzone zgodnie z PN-EN 1342 powinny odpowiadać wartościom w granicach odchyłek podanych w tabelicy 2.

Tablica 2 – Odchyłki od nominalnej grubości

| Oznaczenie znakiem | Klasa | Klasa |
|--|---------|---------|
| | T1 | T2 |
| między dwiema powierzchniami ciosanymi | ± 30 mm | ± 15 mm |
| między jedną powierzchnią obrabianą i powierzchnią ciosaną | ± 30 mm | ± 10 mm |
| między dwiema powierzchniami obrabianymi | ± 30 mm | ± 5 mm |

Jeżeli kamienne kostki brukowe są układane w kształcie wachlarza, nie tylko potrzeba więcej kostek sześciennych, ale także pewnej liczby kostek trapezowych i podłużnych. Dla tak zamierzonego zastosowania kamiennych kostek brukowych dostawa może zawierać maksymalnie 10 % kostek brukowych, których wymiary przekraczają dopuszczalne odchyłki o nie więcej niż 10 mm. We wszystkich przypadkach grubość kostek brukowych powinna być przestrzegana. Jeżeli kostki brukowe nie będą układane w kształcie wachlarza, powinno być to zaznaczone przy zamawianiu.

2.2.1.2. Podcinanie boków ciosanych – dopuszczalne odchyłki

Odchyłka od prostokątności powierzchni bocznej, mierzonej zgodnie z PN-EN 1342 nie powinna przekraczać 15 mm w odniesieniu do powierzchni.

2.2.1.3. Nierówności powierzchni kostki ciosanej lub z grubą fakturą – dopuszczalne odchyłki

Wgłębienia i wypukłości na powierzchni, mierzone zgodnie z PN-EN 1342 nie powinny przekraczać odchyłek podanych w tablicy 3.

Tablica 3 – Odchyłki od nierówności powierzchni

| Ciosana | Obrobiona |
|---------|-----------|
| 5mm | 3mm |

2.2.3. Odporność na zamrażanie / rozmrażanie

Producent powinien określić odporność kamienia na zamrażanie/rozmrażanie zgodnie z tablicą 4, jeżeli badanie jest wykonywane zgodnie z PN-EN 12371. Liczba cykli powinna wynosić 48.

Badanie wykonuje się w celu ustalenia wpływu cykli zamrażania/odmrażania na właściwości użytkowe (PN-EN 1926 – wytrzymałość na ściskanie). Próbkę do badań powinny być zgodne z odpowiednią normą.

Brak wymagania dotyczącego odporności na zamrażanie/rozmrażanie lub brak określenia takiej właściwości należy odnotować.

Tablica 4 – Odporność na zamrażanie / rozmrażanie

| Klasa | Klasa 0 | Klasa 1 |
|--------------------|---|--|
| Oznaczenie znakiem | F0 | F1 |
| Wymaganie | Brak wymagań dotyczących odporności na zamrażanie / rozmrażanie | Odporne (≤ 20 % zmiany w wytrzymałości na ściskanie) |

Odporności na zamrażanie/rozmrażanie kostki kamiennej F1 dla klasy 1.

2.2.4. Wytrzymałość na ściskanie

Producent powinien deklarować wytrzymałość na ściskanie (MPa) jako minimalną wartość przewidywaną w odniesieniu do pojedynczych próbek do badania, badanych zgodnie z PN-EN 1926. Jeżeli właściwość ta nie jest określana, należy to odnotować.

Wytrzymałość na ściskanie w stanie powietrzno suchym, nie mniej niż 130 MPa, dla klasy 1.

2.2.5. Odporność na ścieranie

Producent powinien deklarować odporność na ścieranie (długość cięciwy w mm) jako maksymalną wartość przewidywaną w odniesieniu do pojedynczych próbek do badania, badanych zgodnie z PN-EN 1342. Jeżeli właściwość ta nie jest określana, należy to odnotować.

2.2.6. Odporność na poślizg

Producent powinien deklarować minimalną wartość odporności na poślizg powierzchni niepolerowanej (USRV), przewidywaną w odniesieniu do pojedynczych kostek brukowych o powierzchni z drobną fakturą, badanych zgodnie z PN-EN 1342. Jeżeli właściwość ta nie jest określana, należy to odnotować.

Uznaje się, że kostki brukowe z grubą fakturą powierzchni oraz z powierzchnią ciosaną mają zadowalającą odporność na poślizg. Nie można ich badać w sposób wiarygodny.

Właściwości kostek brukowych, gdy są już ułożone, mogą wykazywać inną wartość odporności na poślizg w stosunku do wartości określonej na pojedynczych kostkach brukowych lub próbkach badawczych. Wartość odporności na poślizg powierzchni niepolerowanych odnosi się do kostek brukowych w takim stanie, w jakim zostały wyprodukowane, pozwala to na zapewnienie właściwej odporności na poślizg/poślizgnięcie po ułożeniu.

Jeśli wartość USRV uzyskana w czasie pomiaru z użyciem szerokiego ślizgacza na wahadle typu TRL jest większa od 35, kostka brukowa może być uznana za bezpieczną.

2.2.7. Wygląd**2.2.6.1. Wygląd zewnętrzny**

Kamień jest naturalnym materiałem, który może mieć wygląd zróżnicowany pod względem barwy, użycia i struktury, dlatego też ogólną charakterystykę wyglądu zewnętrznego można podać na podstawie jednej próbki lub kilku próbek (patrz 2.2.6.2.).

2.2.6.2. Próbkę odniesienia

Próbka odniesienia powinna się składać z pewnej liczby kostek brukowych z kamienia naturalnego o wymiarach wystarczających do przedstawienia wyglądu gotowego wyrobu i dać ogólne pojęcie w odniesieniu do barwy, wzoru użycia, struktury i wykończenia powierzchni.

Próbka powinna przedstawiać ogólną tonację zabarwienia i wykończenia kamienia naturalnego, lecz nie powinna w jakikolwiek sposób sugerować, całkowitej jednolitości barwy i użycia dostarczonej partii na podstawie próbki.

Próbkę odniesienia należy przekazać odbiorcy w celu zaprezentowania określonych charakterystycznych właściwości oferowanego materiału, takich jak pustki w trawertynie, pory kanalikowe w marmurze, rysy szkliste, plamy, żyły krystaliczne i rdzawe plamy.

Wymienionych właściwości nie traktuje się jako wady i nie wykorzystuje się jako powodu do odrzucenia materiału.

Do próbki powinna być dołączona informacja zawierająca nazwę i adres producenta lub dostawcy jak również identyfikacja materiału łącznie z nazwą handlową, opisem petrograficznym, krajem pochodzenia i rejonem wydobywania.

Próbki odniesienia powinny także pokazywać proponowane wykończenie powierzchni.

Każde porównanie próbek do badań z próbkami odniesienia powinno polegać na obserwacji tych próbek umieszczonych naprzeciw siebie, z odległości dwóch metrów w warunkach normalnego oświetlenia i zapisaniu jakichkolwiek widocznych różnic dotyczących wyglądu, struktury lub barwy.

2.2.8. Nasiąkliwość

Producent powinien deklarować nasiąkliwość (w % masy) jako maksymalną wartość przewidywaną w odniesieniu do pojedynczych próbek, badanych zgodnie z PN-EN 13755, jeżeli jest takie wymaganie. Dla kostki kamiennej klasy I nasiąkliwość nie więcej niż 0,5%.

2.2.9. Opis petrograficzny

Producent powinien dostarczyć opis petrograficzny z uwzględnieniem nazwy petrograficznej danego rodzaju skały zgodnie z PN-EN 12407.

2.2.10. Chemiczna obróbka powierzchni

Producent/dostawca powinien podać, czy wyrób był poddany chemicznej obróbce powierzchni i jaka to była obróbka.

2.3. Kruszywo

Kruszywo na podsypkę i do wypełniania spoin powinno odpowiadać wymaganiom normy PN-EN 12620:2004.

Kruszywo należy przechowywać w warunkach zabezpieczających je przed zanieczyszczeniem oraz zmieszaniem z innymi kruszywami.

Na podsypkę należy stosować grysy 2/5mm, wypełnienie spoin piaskiem.

2.4. Woda

Woda stosowana do podsypki i wypełnienia spoin, powinna odpowiadać wymaganiom normy PN-EN 1008:2004.

3. SPRZĘT

3.1. Ogólne wymagania dotyczące sprzętu

Ogólne wymagania dotyczące sprzętu podano w ST D-M-00.00.00 „Wymagania ogólne” pkt 3.

3.2. Sprzęt do wykonania nawierzchni z kostki kamiennej

Wykonawca przystępujący do wykonania nawierzchni z kostek kamiennych powinien wykazać się możliwością korzystania z następującego sprzętu:

- betoniarki, do wytwarzania betonu i zapraw oraz przygotowywania podsypki cementowo-piaskowej,
- ubijaków ręcznych i mechanicznych, do ubijania kostki,
- wibratorów płytowych i lekkich walców wibracyjnych, do ubijania kostki po pierwszym ubiciu ręcznym.

4. TRANSPORT

4.1. Ogólne wymagania dotyczące transportu

Ogólne wymagania dotyczące transportu podano w ST D-M-00.00.00 „Wymagania ogólne” pkt 4.

4.2. Transport materiałów

4.2.1. Transport kostek kamiennych

Kostki kamienne przewozi się dowolnymi środkami transportowymi.

D - 05 03.01. NAWIERZCHNIA Z KOSTKI KAMIENNEJ

Kamienne kostki brukowe powinny być pakowane przez producenta w taki sposób, aby uniknąć uszkodzenia podczas transportu, a wszystkie użyte do pakowania taśmy metalowe powinny być odporne na korozję.

Na opakowaniu lub w dokumencie producent dostawy winien podać następujące informacje:

- a) petrograficzną nazwę kamienia,
- b) handlową nazwę kamienia,
- c) nazwę i adres dostawcy,
- d) nazwę i lokalizację kamieniołomu,
- e) tytuł, numer i datę niniejszej normy,
- f) deklarowaną wartość lub oznaczenie znakiem klasy ,
- g) inne informacje, na przykład dotyczące chemicznej obróbki powierzchni.

Kostkę regularną i rzędowną należy ustawiać w stosy. Kostkę nieregularną można składować w pryzmach. Wysokość stosu lub pryzm nie powinna przekraczać 1 m.

4.2.2. Transport kruszywa

Kruszywo można przewozić dowolnymi środkami transportowymi w warunkach zabezpieczających je przed rozsypywaniem i zanieczyszczeniem.

5. WYKONANIE ROBÓT**5.1. Ogólne zasady wykonania robót**

Ogólne zasady wykonania robót podano w ST D-M-00.00.00 „Wymagania ogólne” pkt 5.

5.2. Przygotowanie podbudowy

Jeżeli w dokumentacji projektowej lub SST przewidziano wykonanie nawierzchni z kostki kamiennej na podbudowie np. z chudego betonu, gruntu stabilizowanego cementem, tłucznia itp. to warunki wykonania podbudowy powinny odpowiadać wymaganiom zawartym w odpowiednich ST.

5.3. Obramowanie nawierzchni

Do obramowania nawierzchni kostkowych stosuje się obrzeża betonowe uliczne, betonowe zgodne z dokumentacją projektową, ST D-08.03.01 oraz wskazaniami Inżyniera.

Ustawienie obrzeży powinno być zgodne z wymaganiami zawartymi w ST D-08.03.01.

5.4. Podsypka

Do wykonania nawierzchni z kostki kamiennej można stosować jeden z następujących rodzajów podsypki:

- podsypka grysowa.

Rodzaj zastosowanej podsypki powinien być zgodny z dokumentacją projektową, SST lub wskazaniami Inżyniera. Wymagania dla materiałów stosowanych na podsypkę powinny być zgodne z pkt 2 niniejszej ST oraz z PN-S- 96026 [12].

Grubość podsypki powinna być zgodna z dokumentacją projektową i SST.

5.5. Układanie nawierzchni z kostki kamiennej**5.5.1. Układanie kostki nieregularnej**

Kostkę układać w deseń rzędowy prosty, który uzyskuje się przez układanie kostki rzędami prostopadłymi do osi drogi,

Szerokość spoin między kostkami nie powinna przekraczać 12 mm. Spoiny w sąsiednich rzędach powinny się mijać co najmniej o 1/4 szerokości kostki.

Kostka użyta do układania nawierzchni powinna być jednego gatunku i z jednego rodzaju skał. Dla rozgraniczenia kierunków ruchu na jezdni, powinien być ułożony pas podłużny z jednego lub dwóch rzędów kostek o odmiennym kolorze.

5.5.2. Szczeliny dylatacyjne

Szczeliny dylatacyjne poprzeczne należy stosować w nawierzchniach z kostki na zaprawie cementowej w odległości od 10 do 15 m oraz w takich miejscach, w których występuje dylatacja podbudowy lub zmiana sztywności podłoża.

Szczeliny podłużne należy stosować przy ściekach na jezdniach wszelkich szerokości oraz pośrodku jezdni, jeżeli szerokość jej przekracza 10 m lub w przypadku układania nawierzchni połową szerokości jezdni.

Szerokość spoin nie powinna przekraczać 12mm .

5.5.3. Warunki przystąpienia do robót

Kostkę na zaprawie cementowo-piaskowej i cementowo-żwirowej można układać bez środków ochronnych przed mrozem, jeżeli temperatura otoczenia jest +5°C lub wyższa. Nie należy układać kostki w temperaturze 0°C lub niższej. Jeżeli w ciągu dnia temperatura utrzymuje się w granicach od 0 do +5°C, a w nocy spodziewane są przymrozki, kostkę należy zabezpieczyć przez nakrycie materiałem o złym przewodnictwie cieplnym. Świeżo wykonaną nawierzchnię na podsypce cementowo-żwirowej należy chronić w sposób podany w PN-B-06251.

5.5.4. Ubijanie kostki

Sposób ubijania kostki powinien być dostosowany do rodzaju podsypki oraz materiału do wypełnienia spoin.

- a) Kostkę na podsypce grysowej przy wypełnieniu spoin żwirem lub piaskiem należy ubijać trzykrotnie.
- Pierwsze ubicie ma na celu osadzenie kostek w podsypce i wypełnienie dolnych części spoin materiałem z podsypki. Obniżenie kostki w czasie pierwszego ubijania powinno wynosić od 1,5 do 2,0 cm.
 - Ułożoną nawierzchnię z kostki zasypuje się mieszaniną piasku i żwiru o uziarnieniu od 0 do 4 mm, polewa wodą i szczotkami wprowadza się kruszywo w spoiny. Po wypełnieniu spoin trzeba nawierzchnię oczyścić szczotkami, aby każda kostka była widoczna, po czym należy przystąpić do ubijania.
 - Ubijanie kostek wykonuje się ubijkami stalowymi o ciężarze około 30 kg, uderzając ubijakiem każdą kostkę oddzielnie. Ubijanie w przekroju poprzecznym prowadzi się od krawężnika do środka jezdni.
 - Drugie ubicie należy poprzedzić uzupełnieniem spoin i polać wodą.
 - Trzecie ubicie ma na celu doprowadzenie nawierzchni kostkowej do wymaganego przekroju poprzecznego i podłużnego jezdni. Zamiast trzeciego ubijania można stosować wałowanie walcem o masie do 10 t - najpierw w kierunku podłużnym, postępując od krawężników w kierunku osi, a następnie w kierunku poprzecznym.

5.5.5. Wypełnienie spoin

Wypełnienie spoin piaskiem można stosować przy nawierzchniach z kostki nieregularnej układanej na podsypce grysowej.

Wypełnianie spoin przez zamulanie piaskiem powinno być wykonane z zachowaniem następujących wymagań:

- piasek powinien odpowiadać wymaganiom wg pkt 2.3,
- w czasie zamulania piasek powinien być obficie polewany wodą, aby wypełnił całkowicie spoiny.

5.6. Pielęgnacja nawierzchni

Nawierzchnia kostkowa, której spoiny zostały wypełnione piaskiem i pokryte warstwą piasku, można oddać natychmiast do ruchu. Piasek podczas ruchu wypełnia spoiny i po kilku dniach pielęgnację nawierzchni można uznać za ukończoną.

6. KONTROLA JAKOŚCI ROBÓT

6.1. Ogólne zasady kontroli jakości robót

Ogólne zasady kontroli jakości robót podano w ST D-M-00.00.00 „Wymagania ogólne” pkt 6.

6.2. Badania przed przystąpieniem do robót

Rodzaj i zakres badań dla kostek kamiennych powinien być zgodny z wymaganiami normy PN-EN 1342:2003

Badanie zwykle obejmuje sprawdzenie cech zewnętrznych i dopuszczalnych odchyłek wymiarów.

Badanie pełne obejmuje zakres badania zwykłego oraz sprawdzenie cech fizycznych i wytrzymałościowych.

W skład partii przeznaczonej do badań powinny wchodzić kostki jednakowego typu, rodzaju klasy i wielkości. Wielkość partii nie powinna przekraczać 500 ton kostki. Z partii przeznaczonej do badań należy pobrać w sposób losowy próbkę składającą się z kostek drogowych w liczbie:

- do badania zwykłego: 40 sztuk,
- do badania cech fizycznych i wytrzymałościowych: 6 sztuk.

Badania zwykle należy przeprowadzać przy każdym sprawdzaniu zgodności partii z wymaganiami normy, badanie pełne przeprowadza się na żądanie odbiorcy.

W badaniu zwykłym partię kostki należy uznać za zgodną z wymaganiami normy, jeżeli liczba sztuk niedobrych w zbadanej ilości kostek jest dla poszczególnych sprawdzeń równa lub mniejsza od 4.

W przypadku gdy liczba kostek niedobrych dla jednego sprawdzenia jest większa od 4, całą partię należy uznać za niezgodną z wymaganiami.

W badaniu pełnym, partię kostki poddaną sprawdzeniu cech fizycznych i wytrzymałościowych, należy uznać za zgodną z wymaganiami normy, jeżeli wszystkie sprawdzenia dadzą wynik dodatni.

Jeżeli chociaż jedno ze sprawdzeń da wynik ujemny, całą partię należy uznać za niezgodną z wymaganiami.

Badania pozostałych materiałów stosowanych do wykonania nawierzchni z kostek kamiennych, powinny obejmować wszystkie właściwości, które zostały określone w normach podanych dla odpowiednich materiałów.

6.3. Badania w czasie robót

6.3.1. Sprawdzenie podsypki

Sprawdzenie podsypki polega na stwierdzeniu jej zgodności z dokumentacją projektową oraz z wymaganiami określonymi w p. 5.4.

6.3.2. Badanie prawidłowości układania kostki

Badanie prawidłowości układania kostki polega na:

- zmierzeniu szerokości spoin oraz związania zasypki,
- sprawdzeniu rodzaju użytej kostki,
- sprawdzeniu prawidłowości wykonania szczelin dylatacyjnych.

Sprawdzenie wiązania kostki wykonuje się wrywkowo w kilku miejscach przez oględziny nawierzchni.

Ubitie kostki sprawdza się przez swobodne jednokrotne opuszczenie z wysokości 15 cm ubijaka o masie 25 kg na poszczególne kostki. Pod wpływem takiego uderzenia osiadanie kostek nie powinno być dostrzegane.

6.3.3. Sprawdzenie wypełnienia spoin

Badanie prawidłowości wypełnienia spoin polega na sprawdzeniu zgodności z wymaganiami zawartymi w p.5.5.5.

Sprawdzenie wypełnienia spoin wykonuje się co najmniej w pięciu dowolnie obranych miejscach na każdym kilometrze przez wykruszenie zaprawy na długości około 10 cm i zmierzenie głębokości wypełnienia spoiny zaprawą, a przy zaprawie cementowo-piaskowej i masie zalewowej - również przez sprawdzenie przyczepności zaprawy lub masy zalewowej do kostki.

6.4. Sprawdzenie cech geometrycznych nawierzchni**6.4.1. Równość**

Nierówności podłużne nawierzchni należy mierzyć 4-metrową łata lub planografem, zgodnie z normą BN- 68/8931-04 [18].

Nierówności podłużne nawierzchni nie powinny przekraczać 1,0 cm.

6.4.2. Spadki poprzeczne

Spadki poprzeczne nawierzchni powinny być zgodne z dokumentacją projektową z tolerancją $\pm 0,5\%$.

6.4.3. Rzędne wysokościowe

Różnice pomiędzy rzędnymi wykonanej nawierzchni i rzędnymi projektowanymi nie powinny przekraczać +1 cm i - 2 cm.

6.4.4. Ukształtowanie osi

Oś nawierzchni w planie nie może być przesunięta w stosunku do osi projektowanej o więcej niż ± 5 cm.

6.4.5. Szerokość nawierzchni

Szerokość nawierzchni nie może różnić się od szerokości projektowanej o więcej niż ± 5 cm.

6.4.6. Grubość podsypki

Dopuszczalne odchyłki od projektowanej grubości podsypki nie powinny przekraczać $\pm 1,0$ cm.

6.4.7. Częstotliwość oraz zakres badań i pomiarów

Częstotliwość oraz zakres badań i pomiarów wykonanej nawierzchni z kostek kamiennych przedstawiono w tablicy 5.

Tablica 5. Częstotliwość i zakres badań cech geometrycznych nawierzchni

| Lp. | Wyszczególnienie badań i pomiarów | Minimalna częstotliwość badań i pomiarów |
|-----|-----------------------------------|---|
| 1 | Spadki poprzeczne | 10 razy na 1 km i w charakterystycznych punktach niwelety |
| 2 | Rzędne wysokościowe | 10 razy na 1 km i w charakterystycznych punktach niwelety |
| 3 | Ukształtowanie osi w planie | 10 razy na 1 km i w charakterystycznych punktach niwelety |
| 4 | Szerokość nawierzchni | 10 razy na 1 km |
| 5 | Grubość podsypki | 10 razy na 1 km |

7. OBMIAR ROBÓT**7.1. Ogólne zasady obmiaru robót**

Ogólne zasady obmiaru robót podano w ST D-M-00.00.00 „Wymagania ogólne” pkt 7.

7.2. Jednostka obmiarowa

Jednostką obmiarową jest m^2 (metr kwadratowy) wykonanej nawierzchni z kostki kamiennej.

8. ODBIÓR ROBÓT

8.1. Ogólne zasady odbioru robót

Ogólne zasady odbioru robót podano w ST D-M-00.00.00 „Wymagania ogólne” pkt 8.

Roboty uznaje się za wykonane zgodnie z dokumentacją projektową, SST i wymaganiami Inżyniera, jeżeli wszystkie pomiary i badania z zachowaniem tolerancji według pkt 6 dały wyniki pozytywne.

8.2. Odbiór robót zanikających i ulegających zakryciu

Roboty związane z wykonaniem podsypki należą do robót ulegających zakryciu. Zasady ich odbioru są określone w ST D-M-00.00.00 „Wymagania ogólne” pkt 8.2.

9. PODSTAWA PŁATNOŚCI

9.1. Ogólne ustalenia dotyczące podstawy płatności

Ogólne ustalenia dotyczące podstawy płatności podano w OST D-M-00.00.00 „Wymagania ogólne” pkt 9.

9.2. Cena jednostki obmiarowej

Cena wykonania 1 m^2 nawierzchni z kostki kamiennej, uprzednio rozebranej, obejmuje:

- prace pomiarowe i roboty przygotowawcze,
- oznakowanie robót,
- wykonanie podsypki,
- ułożenie i ubicie kostki,
- wypełnienie spoin,
- pielęgnację nawierzchni,
- przeprowadzenie badań i pomiarów wymaganych w specyfikacji technicznej.

10. PRZEPISY ZWIĄZANE

10.1. Normy

- PN-EN 1342:2003 Kostka brukowa z kamienia naturalnego do zewnętrznych nawierzchni drogowych. Wymagania i metody badań.
- PN-EN 12371:2002 Metody badań kamienia naturalnego – Oznaczanie mrozoodporności.
- PN-EN 1926:2001 Metody badań kamienia naturalnego – Oznaczanie wytrzymałości na ściskanie.
- PN-EN 12407:2001 Metody badań kamienia naturalnego – Badania petrograficzne.
- PN-EN 13755:2002 Metody badań kamienia naturalnego – Oznaczanie nasiąkliwości przy ciśnieniu atmosferycznym.
- PN-EN 14157:2005 (U) Kamień naturalny. Oznaczanie odporności na ściskanie.
- PN-EN 14231:2004 Oznaczanie odporności na poślizg z użyciem przyrządu wahadłowego
- PN-EN 13242:2004 Kruszywa do niezwiązanych i związanych hydraulicznie materiałów stosowanych w obiektach budowlanych i budownictwie drogowym.
- PN-B 06714/12:1976 Kruszywa mineralne. Badania. Oznaczenia zawartości zanieczyszczeń obcych.
- PN-EN 933-1:2000 Badania geometrycznych właściwości kruszyw. Oznaczenie składu ziarnowego. Metoda przesiewu.
- PN-EN 1744-1:2000 Badania chemicznych właściwości kruszyw.
- PN-EN 206-1:2003 Beton. Część 1: Wymagania, właściwości, produkcja i zgodność.
- PN-EN 1008:2004 Woda zarobowa do betonu. Specyfikacja pobierania próbek, badania i ocena przydatności wody zarobowej do betonu, w tym wody odzyskanej z procesów produkcji betonu.
- PN-EN 197-1:2002/A1:2005 Cement. Część 1: Skład, wymagania i kryteria zgodności dotyczące cementów powszechnego użytku (Zmiana A1).
- PN-EN 12620:2004 Kruszywa do betonu.
- PN-B-06714.13:1978 Kruszywa mineralne. Badania. Oznaczanie zawartości pyłów mineralnych.
- BN-88/6731-08 Cement. Transport i przechowywanie.

10.2. Inne dokumenty

1. Warunki techniczne. Drogowe emulsje asfaltowe EmA-94. IBDiM - 1994 r.

D - 05.03.05.A WARSTWA ŚCIERALNA Z BETONU ASFALTOWEGO**1. WSTĘP****1.1. Przedmiot ST**

Przedmiotem niniejszej specyfikacji technicznej (ST) są wymagania dotyczące wykonania i odbioru robót związanych z wykonaniem warstwy ścieralnej z betonu asfaltowego.

1.2. Zakres stosowania ST

Specyfikacja techniczna (ST) stanowi obowiązującą podstawę jako dokument przetargowy i kontraktowy przy zleceniu i realizacji robót na drogach.

1.3. Zakres robót objętych ST

Ustalenia zawarte w niniejszej specyfikacji dotyczą zasad prowadzenia robót związanych z wykonaniem i odbiorem:

- warstwy ścieralnej z mieszanki mineralno-asfaltowej AC 8 S 50/70 (wszystkie wymagania dla tej warstwy należy przejmować jak dla kategorii ruchu KR 2) zgodnie z WT-2 Nawierzchnie asfaltowe 2014

1.4. Określenia podstawowe

Określenia podane w Specyfikacji są zgodne z odpowiednimi normami i określeniami podanymi w Specyfikacji D-M-00.00.00 – „Wymagania Ogólne” pkt. 1.4.

Beton asfaltowy (AC) - mieszanka mineralno-asfaltowa, w której kruszywo o uziarnieniu równomiernie stopniowanym tworzy wzajemnie klinującą się strukturę.

Kruszywo grube – kruszywo z ziaren o wymiarze $D \leq 45$ mm oraz $d \geq 2$ mm.

Kruszywo drobne – kruszywo z ziaren o wymiarze $D \leq 2$ mm, którego większa część pozostaje na sicie 0,063 mm. Kruszywo drobne może powstać w wyniku kruszenia lub naturalnego rozdrobnienia skały albo żwiru lub przetworzenia kruszywa sztucznego.

Mieszanka mineralna (mm) - mieszanka kruszywa i wypełniacza mineralnego o określonym składzie i uziarnieniu.

Mieszanka mineralno-asfaltowa (mma) - mieszanka mineralna z odpowiednią ilością asfaltu, wytworzona na gorąco, spełniająca określone wymagania.

Mieszanka droбноziarnista – mieszanka mineralno-asfaltowa do warstwy ścieralnej (z wyłączeniem asfaltu lanego), wiążącej i podbudowy, w której wymiar kruszywa D jest mniejszy niż 16 mm.

Mieszanka gruboziarnista – jest to mieszanka mineralno-asfaltowa do warstwy wiążącej i podbudowy, w której wymiary kruszywa D jest nie mniejszy niż 16 mm.

Pył – kruszywo z ziaren przechodzących przez sito 0,063 mm.

Środek adhezyjny - substancja powierzchniowo czynna, która poprawia adhezję asfaltu do materiałów mineralnych oraz zwiększa odporność błonki asfaltu na powierzchni kruszywa na odmywanie wodą; może być dodawany do asfaltu lub do kruszywa.

Środek niskowiskozowy – jest to substancja chemiczna, która dodana do asfaltu zmniejsza jego lepkość w temperaturze otaczania kruszywa, powodując obniżenie temperatury produkcji mieszanki mineralno-asfaltowej oraz umożliwiając jej wbudowanie w niższej temperaturze niż w przypadku stosowania asfaltu bez dodatku. Wbudowana mieszanka mineralno-asfaltowa wyprodukowanej z asfaltem z dodatkiem niskowiskozowym charakteryzuje się takimi samymi lub lepszymi wartościami wymaganych parametrów normowych niż mieszanka mineralno-asfaltowej ze zwykłym asfaltem drogowym.

Technologia produkcji mieszanki mineralno-asfaltowej o obniżonej temperaturze – technologia, w której w wyniku zastosowania odpowiedniego rodzaju asfaltu drogowego oraz odpowiedniej jego postaci, np. asfaltu spienionego wodą lub zeolitem, wytwarzana jest mma o obniżonej temperaturze produkcji w porównaniu do mma wytwarzanej w sposób tradycyjny na „gorąco”. Wbudowana mieszanka mineralno-asfaltowa wyprodukowana w technologii o obniżonej temperaturze charakteryzuje się takimi samymi lub lepszymi wartościami wymaganych parametrów normowych co mieszanka mineralno-asfaltowej z asfaltem drogowym (wytworzona w sposób tradycyjny).

Wymiar kruszywa – jest to wielkość ziaren kruszywa, określona przez dolny (d) i górny (D) wymiar sita. Przy oznaczaniu wymiaru kruszywa dopuszcza się obecność pewnej ilości ziaren, które pozostają na górnym sicie lub przechodzą przez dolne sito, zestawu sit używanego do oznaczania wymiaru kruszywa. Dolny wymiar sita może być równy 0.

Wymiar mieszanki mineralno-asfaltowej – jest to określenie mieszanki mineralno-asfaltowej ze względu na wymiar największego kruszywa, np. wymiar 8 lub 11.

Wypełniacz – kruszywo, którego większa część przechodzi przez sito 0,063 mm.

Pozostałe określenia są zgodne ze Specyfikacją D-M-00.00.00 „Wymagania Ogólne” oraz odnośnymi normami.

1.5. Symbole i skróty dodatkowe

| | |
|------|---|
| AC S | - beton asfaltowy do warstwy ścieralnej |
| PmB | - polimeroasfalt, |

| | |
|-----|---|
| D | - górny wymiar sita (przy określaniu wielkości ziaren kruszywa), |
| d | - dolny wymiar sita (przy określaniu wielkości ziaren kruszywa), |
| C | - kationowa emulsja asfaltowa, |
| NPD | - właściwość użytkowa nieokreślana (ang. No Performance Determined; producent może jej nie określać), |
| TBR | - do zadeklarowania (ang. To Be Reported; producent może dostarczyć odpowiednie informacje, jednak nie jest do tego zobowiązany), |
| MOP | - miejsce obsługi podróży. |

1.6. Ogólne wymagania dotyczące robót

Ogólne wymagania dotyczące robót podano w ST D-M-00.00.00 „Wymagania ogólne” pkt 1.5.

2. MATERIAŁY

2.1. Ogólne wymagania dotyczące materiałów

Ogólne wymagania dotyczące materiałów, ich pozyskiwania i składowania, podano w ST D-M-00.00.00 „Wymagania ogólne” pkt 2.

Podstawowe wymagania wobec materiałów stosowanych do produkcji mieszanek mineralno-asfaltowych przeznaczonych do budowy nawierzchni dla kategorii ruchu od KR1 do KR7 są określone w odpowiednich rozdziałach niniejszej Specyfikacji.

W zakresie wymagań do lepiszczy asfaltowych należy stosować się do normy PN-EN 12591 wraz załącznikiem krajowym NA i PN-EN 14023 wraz załącznikiem krajowym NA oraz PN-EN 13808 wraz z załącznikiem krajowym NA.

2.2. Lepiszczka asfaltowe

Należy stosować następujące rodzaje asfaltów:

- do warstwy ścieralnej (dla dróg rowerowych i ciągów pieszo - rowerowych) asfalt drogowy 50/70 spełniający wymagania określone w PN-EN 12591 wraz załącznikiem krajowym,

Tablica 1. Wymagania dla asfaltów drogowych

| Lp. | Właściwości | Metoda badań | Wymagania 50/70 |
|----------------------------------|--|---------------|-----------------|
| WŁAŚCIWOŚCI OBLIGATORYJNE | | | |
| 1 | Penetracja w 25°C, 0,1 mm | PN-EN 1426 | 50-70 |
| 2 | Temperatura mięknięcia, °C | PN-EN 1427 | 46-54 |
| 3 | Temperatura zapłonu, nie mniej niż, °C | PN-EN 2592 | 230 |
| 4 | Zawartość składników rozpuszczalnych, nie mniej niż, % m/m | PN-EN 12592 | 99 |
| 5 | Zmiana masy po starzeniu, nie więcej niż, % m/m | PN-EN 12607-1 | 0,5 |
| 6 | Pozostała penetracja po starzeniu, nie mniej niż, % | PN-EN 1426 | 50 |
| 7 | Temperatura mięknięcia po starzeniu, nie mniej niż, °C | PN-EN 1427 | 48 |
| WŁAŚCIWOŚCI SPECJALNE | | | |
| 8 | Zawartość parafiny, nie więcej niż, % | PN-EN 12606-1 | 2,2 |
| 9 | Wzrost temperatury mięknięcia po starzeniu, nie więcej niż, °C | PN-EN 1427 | 9 |
| 10 | Temperatura łamliwości, nie więcej niż, °C | PN-EN 12593 | -8 |

Dopuszcza się stosowanie dodatków modyfikujących asfalty, np. modyfikacja asfaltu gumą z przetworzonych opon samochodowych.

2.3. Wypełniacz

Należy stosować wypełniacz, spełniający wymagania podane w tablicy 2.

Tablica 2. Wymagane właściwości wypełniacza do warstwy ścieralnej z betonu asfaltowego

| Lp. | Właściwości wypełniacza | Wymagania |
|-----|---|-----------------------------------|
| | | KR2 |
| 1 | Uziarnienie według PN-EN 933-1 (dotyczy wypełniacza dodanego) | zgodne z tablicą 24 w PN-EN 13043 |
| 2 | Jakość pyłu według PN-EN 933-9, kategoria nie wyższa niż: | MB _F 10 |
| 3 | Zawartość wody według PN-EN 1097-5, nie wyższa niż: | 1 % (m/m) |
| 4 | Gęstość ziaren według PN-EN 1097-7: | deklarowana przez producenta |
| 5 | Wolne przestrzenie w suchym zagęszczonym wypełniaczu według PN-EN 1097-4, wymagana kategoria: | V _{28/45} |
| 6 | Przyrost temperatury mięknięcia według PN-EN 13179-1, wymagana kategoria: | □ _{R&B} 8/25 |
| 7 | Rozpuszczalność w wodzie według PN-EN 1744-1, kategoria nie | WS ₁₀ |

D - 05.03.05.A WARSTWA ŚCIERALNA Z BETONU ASFALTOWEGO

| | | |
|----|---|---------------------------|
| | wyższa niż: | |
| 8 | Zawartość CaCO ₃ w wypełniaczu wapiennym według PN-EN 196-2, kategoria nie niższa niż: | CC ₇₀ |
| 9 | Zawartość wodorotlenku wapnia w wypełniaczu mieszanym, wymagana kategoria: | K _a 20 |
| 10 | „Liczba asfaltowa” według PN-EN 13179-2, wymagana kategoria: | BN _{Deklarowana} |

2.4. Kruszywo

Należy stosować kruszywa bazaltowe drobne i grube wg wymagań podanych odpowiednio w tablicy 3, 4 i 5. Składowanie kruszywa musi odbywać się w warunkach zabezpieczających je przed zanieczyszczeniem i zmieszaniem z innymi asortymentami kruszywa.

Tablica 3. Wymagane właściwości kruszywa grubego do warstwy ścieralnej z betonu asfaltowego

| Właściwości kruszywa | Wymagania w zależności od kategorii ruchu |
|--|---|
| | KR2 |
| Uziarnienie według PN-EN 933-1; kategoria nie niższa niż: | $G_C85/20$ |
| Tolerancje uziarnienia; kategorie: | $G_{25/15}$, $G_{20/15}$, $G_{20/17,5}$ |
| Zawartość pyłów według PN-EN 933-1; kategoria nie wyższa niż: | f_2 |
| Kształt kruszywa według PN-EN 933-3 lub według PN-EN 933-4; kategoria nie wyższa niż: | FI_{25} lub SI_{25} |
| Procentowa zawartość ziaren o powierzchni przekruszonej i łamanej w kruszywie grubym według PN-EN 933-5; kategoria nie niższa niż: | $C_{Deklarowana}$ |
| Odporność kruszywa na rozdrabnianie według normy PN-EN 1097-2, badana na kruszywie o wymiarze 10/14, rozdział 5; kategoria nie wyższa niż: | LA_{30} |
| *) Odporność na polerowanie kruszywa (badana na normowej frakcji kruszywa do mieszanki mineralno-asfaltowej) według PN-EN 1097-8, kategoria nie niższa niż | $PSV_{Deklarowane}$ |
| Gęstość ziaren według PN-EN 1097-6, rozdz. 7, 8 lub 9: | deklarowana przez producenta |
| Nasiąkliwość według PN-EN 1097-6, rozdz. 7, 8 lub 9 | deklarowana przez producenta |
| Mrozoodporność według PN-EN 1367-6 w 1% NaCl, badana na kruszywie o wymiarze 8/11, 11/16 lub 8/16; wartość nie wyższa niż w %: | 10 |
| „Zgorzel słoneczna” bazaltu według PN-EN 1367-3, wymagana kategoria: | SB_{LA} |
| Skład chemiczny - uproszczony opis petrograficzny według PN-EN 932-3: | deklarowany przez producenta |
| Grube zanieczyszczenia lekkie według PN-EN 1744-1, p.14.2, kategoria nie wyższa niż: | $m_{LPC0,1}$ |
| Rozpad krzemianu dwuwapniowego w kruszywie z żużla wielkopieczowego chłodzonego powietrzem według PN-EN 1744-1, p. 19.1: | wymagana odporność |
| Rozpad związków żelaza w kruszywie z żużla wielkopieczowego chłodzonego powietrzem według PN-EN 1744-1, p. 19.2: | wymagana odporność |
| Stalość objętości kruszywa z żużla stalowniczego według PN-EN 1744-1, p. 19.3, kategoria nie wyższa niż: | $V_{3,5}$ |

Tablica 4. Wymagane właściwości kruszywa niełamanego drobnego lub o ciągłym uziarnieniu do $D \leq 8$ do warstwy ścieralnej z betonu asfaltowego

| Właściwości kruszywa | Wymagania w zależności od kategorii ruchu |
|--|---|
| | KR2 |
| Uziarnienie według PN-EN 933-1, wymagana kategoria: | G_{F85} lub G_{A85} |
| Tolerancja uziarnienia; odchylenie nie większe niż według kategorii: | G_{TCNR} |
| Zawartość pyłów według PN-EN 933-1, kategoria nie wyższa niż: | f_3 |
| Jakość pyłów według PN-EN 933-9; kategoria nie wyższa niż: | MB_{F10} |
| Kanciastość kruszywa drobnego lub kruszywa 0/2 wydzielonego z kruszywa o ciągłym uziarnieniu według PN-EN 933-6, rozdz. 8, kategoria nie niższa niż: | E_{cs} Deklarowana |
| Gęstość ziaren według PN-EN 1097-6, rozdz. 7, 8 lub 9 | deklarowana przez producenta |
| Nasiąkliwość według PN-EN 1097-6, rozdz. 7, 8 lub 9 | deklarowana przez producenta |
| Grube zanieczyszczenia lekkie, według PN-EN 1744-1 p. 14.2, kategoria nie wyższa niż: | $m_{LPC} 0,1$ |

Tablica 5. Wymagane właściwości kruszywa łamanego drobnego lub o ciągłym uziarnieniu do $D \leq 8$ do warstwy ścieralnej z betonu asfaltowego

| Właściwości kruszywa | Wymagania w zależności od kategorii ruchu |
|--|---|
| | KR2 |
| Uziarnienie według PN-EN 933-1, wymagana kategoria: | G_{A85} lub G_{F85} |
| Tolerancja uziarnienia; odchylenie nie większe niż według kategorii: | G_{TCNR} |
| Zawartość pyłów według PN-EN 933-1, kategoria nie wyższa niż: | f_{16} |
| Jakość pyłów według PN-EN 933-9; kategoria nie wyższa niż: | MB_{F10} |
| Kanciastość kruszywa drobnego lub kruszywa 0/2 wydzielonego z kruszywa o ciągłym uziarnieniu według PN-EN 933-6, rozdz. 8, kategoria nie niższa niż: | E_{cs} Deklarowana |
| Gęstość ziaren według PN-EN 1097-6, rozdział 7, 8 lub 9 | deklarowana przez producenta |
| Nasiąkliwość według PN-EN 1097-6, rozdz. 7, 8 lub 9 | deklarowana przez producenta |
| Grube zanieczyszczenia lekkie, według PN-EN 1744-1 p. 14.2, kategoria nie wyższa niż: | $m_{LPC} 0,1$ |

2.5. Dodatki

Mogą być stosowane dodatki na podstawie udokumentowanych pozytywnych doświadczeń. Pochodzenie, rodzaj i właściwości dodatków powinny być deklarowane.

Należy stosować środki adhezyjne lub wapno hydratyzowane, jeżeli zastosowane kruszywo i lepiszcza asfaltowego nie wykazuje powinowactwa fizykochemicznego (przyczepność poniżej 80%), zapewniającego odpowiednią przyczepność (adhezję) lepiszcza do kruszywa i odporność mieszanki mineralno-asfaltowej na działanie wody. Rodzaj środka i jego ilość powinna być dostosowana do konkretnego kruszywa i lepiszcza. Ocenę przyczepności należy określić na podstawie badania według PN-EN12697-11, metoda A, kruszywo 8/11 jako podstawowe. Przyczepność lepiszcza do kruszywa po 6 godzinach powinna wynosić, co najmniej 80%, przy jednoczesnym spełnieniu odporności gotowej mieszanki mineralno-asfaltowej na działanie wody wg PN-EN12697-12 podanej w tablicy 5.2, 5.3 i 5.4.

Mogą być stosowane dodatki lub technologie obniżające temperaturę produkcji i wbudowania mieszanki mineralno-asfaltowej.

2.6. Materiały do uszczelniania spoin

Do uszczelniania spoin należy używać past lub taśm o grubości, co najmniej 10 mm. Materiały te można stosować na podstawie pozytywnych uprzednich zastosowań.

2.7. Uszczelnienie krawędzi

Do uszczelniania krawędzi zewnętrznych nawierzchni oraz elementów ograniczających nawierzchnię należy używać lepiszcza asfaltowego na gorąco spełniającego wymagania PN-EN 12591 lub asfaltu modyfikowanego wg PN-EN 14023

3. SPRZĘT

3.1. Ogólne wymagania dotyczące sprzętu

Ogólne wymagania dotyczące sprzętu podano w ST D-M-00.00.00 „Wymagania ogólne” pkt 3.

3.2. Sprzęt do skropienia lepiszczem asfaltowym

Do skrapiania lepiszczem asfaltowym należy stosować samojezdne lub przyczepne skrapiaarki lepiszcza zgodnie ze Specyfikacją D-04.03.01 „Związania międzywarstwowe”.

3.3. Sprzęt do mieszania

Beton asfaltowy należy produkować w wytwórni (otaczarce) mieszanek mineralno-asfaltowych lub zespole wytwórni. Powinna zapewnić wysuszenie i wymieszanie wszystkich składników oraz zachowanie właściwej temperatury składników i gotowej mieszanki mineralno-asfaltowej. Na wytwórni powinien funkcjonować certyfikowany system Zakładowej Kontroli Produkcji zgodny z PN-EN 13108-21.

Wytwórnia powinna być wyposażona w termometry (urządzenia pomiarowe) pozwalające na ciągłe monitorowanie temperatury poszczególnych materiałów, na różnych etapach przygotowywania materiałów, jak i na wyjściu z mieszalnika.

Na terenie wytwórni kruszywa o różnym uziarnieniu należy składować oddzielnie według rodzajów i chronić przed zanieczyszczeniem. Wypełniacze należy przechowywać w suchych warunkach.

Kruszywa o różnym uziarnieniu należy dodawać do mieszalnika pojedynczo odmierzony, jako udziały masowe lub objętościowe.

Urządzenia do podgrzewania lepiszczy nie mogą doprowadzić do ich przegrzania. Maksymalna temperatura lepiszcza w zbiorniku magazynowym jest podana w tabeli 6.

Tabela 6. Maksymalna temperatura lepiszczy

| Lepiszczce | Rodzaj | Maksymalna temperatura, °C |
|--------------------|--------|----------------------------|
| 1. Asphalt drogowy | 50/70 | 180 |

Kruszywo musi być wysuszone i podgrzane w suszarni bębnowej tak, aby po dodaniu wypełniacza i ewentualnie granulatu asfaltowego osiągnięta została żądana temperatura mieszania. Wypełniacz i granulatu asfaltowy można podgrzewać.

Czas mieszania należy tak dobrać, aby wszystkie kruszywa zostały w całości, równomiernie otoczone lepiszczem i aby dodatki wmiszały się, tworząc jednolitą mieszankę, kolejność dozowania materiałów do mieszalnika ma duże znaczenie, dla jakości produkowanej mieszanki.

Produkcja powinna być tak zaplanowana, aby nie dopuścić do zbyt długiego przechowywania mieszanki w silosach, należy wykluczyć możliwość szkodliwych zmian. Czas przechowywania – magazynowania mieszanki mma powinien uwzględniać możliwości wytwórni (sposób podgrzewania silosów gotowej mieszanki mma i rodzaj izolacji), warunki atmosferyczne oraz czas transportu na budowę.

Dopuszcza się produkcję mieszanki mineralno-asfaltowej z kilku wytwórni na podstawie jednego Badania Typu.

3.4. Sprzęt do wbudowania

Mieszankę mineralno-asfaltową należy układać i profilować do wymaganych grubości z zadanymi spadkami samojezdną układarką. Prace należy tak planować, aby umożliwiły układanie warstwy całą szerokością jezdni.

3.5. Sprzęt do zagęszczania

W zależności od rodzaju mieszanki mineralno-asfaltowej zagęszczanie należy prowadzić statycznymi walcami stalowymi gładkimi lub walcami ogumionymi, lub walcami wibracyjnymi, lub też zespołem tych walców. Co najmniej jeden walec stalowy w każdym zespole roboczym powinien być wyposażony w nóż do odcinania i dociskania krawędzi cieplej mieszanki.

3.6. Sprzęt do oczyszczenia dolnej warstwy przed skropieniem

Szczotki mechaniczne i inne urządzenia czyszczące (np. dmuchawy) w ilości zapewniającej właściwe oczyszczenie podłoża.

4. TRANSPORT

4.1. Ogólne wymagania dotyczące transportu

Ogólne wymagania dotyczące transportu podano w ST D-M-00.00.00 „Wymagania ogólne” pkt 4.

4.2. Asfalt

Asfalt należy przewozić zgodnie z zasadami podanymi w przepisach ADR i przechowywać w zbiornikach z izolacją termiczną, umożliwiających ogrzewanie asfaltu do właściwej temperatury roboczej. Transport powinien odbywać się zgodnie z zaleceniami producenta. W przypadku transportu polimeroasfaltu podlega on przepisom dla towarów niebezpiecznych.

4.3. Wypełniacz

Wypełniacz luzem należy przewozić w cysternach przystosowanych do przewozu materiałów sypkich, umożliwiających rozładunek pneumatyczny. Wypełniacz należy składować w silosach przystosowanych do składowania materiałów sypkich, wyposażonych w odpowiedni system dozowania wypełniacza do mieszalnika.

4.4. Środek adhezyjny

Środek adhezyjny, opakowany przez producenta, może być przewożony dowolnymi środkami transportu z uwzględnieniem zaleceń producenta. Opakowanie powinno być zabezpieczone, tak, aby nie uległo uszkodzeniu.

4.5. Środek niskowiskozowy

Środek niskowiskozowy, opakowany przez producenta, może być przewożony dowolnymi środkami transportu z uwzględnieniem zaleceń producenta. Opakowanie powinno być zabezpieczone, tak, aby nie uległo uszkodzeniu.

W przypadku stosowania środków niskowiskozowych obniżających temperaturę mieszanki mineralno-asfaltowej lub stosowania technologii produkcji mieszanki mineralno-asfaltowej w obniżonej temperaturze jej najwyższa i najniższa temperatura powinna być:

- zgodna z temperaturami technologicznymi zawartymi w Badaniach Typu,
- zgodna z rekomendacjami producenta dodatku obniżającego temperaturę mma.

4.6. Kruszywo

Kruszywo można przewozić dowolnymi środkami transportu w warunkach zabezpieczających je przed: zanieczyszczeniami, zmieszaniem z innymi asortymentami kruszywa lub innymi frakcjami, nadmiernym zawilgoceniem. Drobne frakcje powinny być przewożone pod przykryciem, aby uniknąć wywiewania lub nadmiernego zawilgocenia materiału podczas transportu. Kruszywo powinno być składowane na utwardzonym placu, przygotowanym w taki sposób, by uniemożliwić mieszanie kruszywa z gruntem lub materiałem, którym utwardzono plac (podłożem). Poszczególne frakcje należy magazynować w zasiekach lub w sposób uniemożliwiający mieszanie poszczególnych frakcji.

4.7. Mieszanka mineralno-asfaltowa

Transport mieszanki mineralno-asfaltowej należy tak zorganizować, aby zapewnić jej minimalne straty cieplne. Mieszankę mineralno-asfaltową należy przewozić czystymi, specjalistycznymi pojazdami, samowyladowniczymi – wysokotonażowymi, z przykryciem w czasie transportu i podczas oczekiwania na rozładunek. W celu ułatwienia wyładunku mieszanki mineralno-asfaltowej, można po uzgodnieniu z Inżynierem stosować pokrycie powierzchni wewnętrznej skrzyni środkiem zapobiegającym przyklejaniu się mieszanki. Z zastrzeżeniem, aby zastosowana substancja nie działała destrukcyjnie na mieszankę.

Transport powinien być tak zaplanowany, żeby samochody nie czekały na budowie na rozładunek, a jednocześnie układanie mieszanki odbywało się płynnie. Czas przewozu i oczekiwania na wbudowanie powinien zapewnić utrzymanie temperatury w wymaganym przedziale.

Podczas transportu mieszanki asfaltowej muszą być zachowane graniczne wartości temperatury podane w tabeli 7.

Tabela 7. Najniższa i najwyższa temperatura mieszanki mineralno-asfaltowej w °C

| Rodzaj i gatunek lepiszcza w mieszance asfaltowej | Temperatura, °C |
|---|-----------------|
| 50/70 | 140 -180 |

Uwaga: Dolne wartości graniczne obowiązują dla mieszanki mineralno-asfaltowej dostarczanej na plac budowy. Górne wartości graniczne obowiązują dla mieszanki asfaltowej podczas produkcji i przy opuszczaniu mieszalnika. Dodatkowo należy stosować się do informacji podanych przez producenta.

Temperatura podana w tablicy nie dotyczy mieszanek mineralno-asfaltowych z dodatkami lub technologiami obniżającymi temperaturę mieszanki,

5. WYKONANIE ROBÓT

5.1. Ogólne zasady wykonania robót

Ogólne zasady wykonania robót podano w ST D-M-00.00.00 „Wymagania ogólne” pkt 5.

5.1.1. Warunki przystąpienia do robót

Mieszanka mineralno-asfaltowa powinna być układana na podłożu suchym, czystym i odpowiednio przygotowanym, tak, aby zapewnić właściwą szczepność międzywarstwową.

Nie należy układać mieszanki mineralno-asfaltowej na podłożu mokrym, podczas opadów atmosferycznych, a w przypadku występowania powyższych warunków przez dłuższy czas, produkcję mieszanki mineralno-asfaltowej należy wstrzymać.

Jeżeli nie dokonano szczególnych uzgodnień z Inżynierem, mieszankę mineralno-asfaltową należy wbudowywać jedynie w sprzyjających warunkach atmosferycznych, przy dodatniej temperaturze otoczenia i przy dopuszczalnej prędkości wiatru, tak, aby zapewnić odpowiednie zagęszczenie układanej warstwy.

5.1.2. Wbudowywanie

Należy tak zorganizować budowę i produkcję mieszanki mineralno-asfaltowej, aby tzw. „dienne działki robocze” to znaczy odcinki, na których mieszanka mineralno-asfaltowa wbudowywana byłaby w ciągu jednego dnia, były możliwie jak najdłuższe.

Mieszankę mineralno-asfaltową należy bezzwłocznie po dowiezieniu do miejsca wbudowania w ciągły sposób podawać do układarki i układać. Wielkości dostaw mieszanki do układarki powinny być tak regulowane, aby umożliwić nieprzerwaną pracę układarki. Układarka powinna pracować w sposób ciągły zawsze, gdy jest to możliwe. Należy stosować takie prędkości poruszania się układarki i technikę jej pracy, które zapewniają jednorodne podawanie mieszanki mineralno-asfaltowej na całej szerokości układania, bez ciągnięcia, rozrywania i segregacji materiału.

Minimalna grubość mieszanki układanej w każdym przejściu układarki powinna być odpowiednio zwiększona tak, aby po zagęszczeniu była zgodna z minimalnymi wielkościami podanymi w odpowiednich rozdziałach niniejszej Specyfikacji.

Przy układaniu warstwy ścieralnej należy zatrzymać układarkę przed dojechaniem do szczeliny dylatacyjnej budowli. W trakcie ręcznego układania pozostałej części nawierzchni przy dylatacji szczelinę dylatacyjną należy pozostawić bez przykrycia warstwą nawierzchni.

Ręczne układanie mieszanek mineralno-asfaltowych dopuszcza się jedynie w następujących przypadkach:

1. układanie warstw wyrównawczych o nieregularnym kształcie i zmiennej grubości,
2. w miejscach, gdzie praca układarki jest niemożliwa,
3. na chodnikach,
4. w pobliżu szczelin dylatacyjnych na mostach, wiaduktach i innych obiektach,
5. w innych miejscach zaakceptowanych przez Inżyniera.

5.1.3. Czyszczenie i wykonywanie warstw

Warstwy z mieszanek mineralno-asfaltowych należy utrzymywać w czystości. Należy ograniczyć do minimum ruch pojazdów na warstwie, na której przewiduje się ułożenie następnej warstwy.

W przypadku jakiegokolwiek zanieczyszczenia warstwy bitumicznej, Wykonawca powinien podjąć starania w celu jej oczyszczenia, a jeżeli okaże się to niemożliwe należy uzgodnić z Inżynierem dalsze postępowanie.

5.1.4. Zagęszczanie

Mieszankę mineralno-asfaltową należy układać i zagęszczać w warstwie umożliwiającej uzyskanie wymaganej grubości, rzędnej powierzchni oraz spełnienie wymagań w zakresie równości i zagęszczenia.

Zagęszczanie mieszanki mineralno-asfaltowej należy rozpocząć, gdy temperatura tej mieszanki osiągnie taki poziom, że pozwoli to na zagęszczanie walcami bez powodowania przemieszczeń warstwy lub spękań powierzchniowych.

Zagęszczanie należy zakończyć zanim temperatura spadnie poniżej minimalnej temperatury wałowania określonej w odpowiednich rozdziałach niniejszej Specyfikacji. Wałowanie należy kontynuować do czasu zniknięcia z powierzchni warstwy wszystkich śladów po walcach. Nie dopuszcza się powierzchniowego łatania zawałowanej warstwy.

Zagęszczanie należy prowadzić przy użyciu sprzętu podanego w pkt 3.5

Powierzchnię warstwy ścieralnej należy wykończyć walcem gładkim, statycznym lub wibracyjnym z wyłączoną wibracją. Na pomostach obiektów mostowych nie należy stosować walców wibracyjnych z włączoną wibracją.

Dopuszcza się stosowanie walców wibracyjnych lub innych walców zaproponowanych przez Wykonawcę. Zaleca się, aby walce były wyposażone w przyrządy umożliwiające odczytanie z odległości prędkości jazdy, a walce wibracyjne, dodatkowo, częstotliwości wibracji.

Wykonawca sprawdzi i oceni pracę walców wibracyjnych lub innych proponowanych walców na wykonanym przez siebie odcinku próbnym, co umożliwi uzyskanie akceptacji Inżyniera.

5.1.5. Złącza

Należy dążyć do minimalizowania ilości złączy w nawierzchni asfaltowej i jeżeli to tylko możliwe układania mieszanki jednocześnie na całej szerokości drogi.

W przypadku występowania w nawierzchni asfaltowej złączy podłużnych nie powinny one znajdować się w miejscach poruszania się kół („w śladzie kół”). Złącze w nawierzchni powinno być szczelne i tak wykonane, aby uniemożliwić przenikanie wody do warstw leżących poniżej. Mieszanka powinna być w pełni zagęszczona, a brzegi złączy powinny być ze sobą zrównane, co można uzyskać stosując jedną z wymienionych poniżej metod, przy czym dla złączy poprzecznych należy stosować jedynie metodę 3:

6. metoda „gorąca do gorącej” jest szczególnie zalecana w przypadku wykonywania złącza podłużnego. Złącze wykonuje się przez zastosowanie dwóch lub więcej układarek pracujących w zespole w takiej odległości, aby zapewnić by krawędź pasa układanego w pierwszej kolejności była wystarczająco gorąca. Odległość między zespołami układarek nie powinna być większa niż długość jednej rozkładarki. Walce zagęszczające mieszankę za każdą rozkładarką powinny być tego samego typu i powinny rozpocząć zagęszczanie od zewnętrznej krawędzi pasa i stopniowo zagęszczać pasy w kierunku złącza. Walce powinny zakończyć zagęszczanie pozostawiając pas min. 15 cm wokół złącza (ok. 7,5 cm po każdej stronie złącza). Mieszanka wzdłuż spoiny podłużnej powinna być zagęszczona jedynie przez ostatnie przejście walca.
7. metoda „gorąca do zimnej”. Wykonanie złączy tą metodą stosuje się, gdy ze względu na ruch, bądź, gdy z innych uzasadnionych powodów konieczne jest wykonywanie pasów nawierzchni w odstępie czasu. Krawędź złącza w takim wypadku powinna być wykonana w czasie układania pierwszego pasa ruchu. Krawędź złącza powinna być ukośna – pochylona pod kątem 70/80 stopni do warstwy niżej leżącej. Skos ten pozwala na zwiększenie powierzchni styku dwóch warstw. Skos powinien być wykonany podczas układania nawierzchni poprzez specjalne urządzenie zamontowane na rozkładarkę bądź na walcu. Nie jest rekomendowane cięcie zimnej krawędzi, ponieważ w ten sposób możemy otrzymać zbyt gładką powierzchnię. Dodatkowo zabrudzenie spowodowane „szlamem” wytworzonym w czasie cięcia krawędzi może spowodować zmniejszenie przyczepności między warstwami. W celu zapewnienia dobrej przyczepności pomiędzy dwoma układanymi pasami ruchu powierzchnia granicząca ze złączem powinna być oczyszczona ze wszelkich zabrudzeń i luźnych partii mieszanki. Następnie przed ułożeniem sąsiedniego pasa powierzchnię styku należy pokryć pastą lub taśmą przylepłą. Nie dopuszcza się stosowania emulsji asfaltowej do uszczelniania złączy. Drugi pas powinien być wykonywany z zakładem (2-3 cm, licząc od górnej krawędzi spoiny) zachodzącym na pas wykonany wcześniej. Brak zakładu (nakładki) lub zbyt mała jego ilość mogą spowodować zbyt małe zagęszczenie spoiny i jej ewentualne zniszczenie. Nadmierna ilość nakładki może spowodować przejazd rozścielacza po górnej powierzchni mieszanki zmiażdżenie ziarn kruszywa, a w efekcie niedostateczne zagęszczenie spoiny. Przed rozpoczęciem wałowania „nakładki” mieszanka powinna być „rozgrabiona” na nowej warstwie.
8. Spoiny poprzeczne są wykonywane na końcu każdej dziennej działki roboczej lub w miejscu przerwy w pracy. Przy wykonywaniu spoiny poprzecznej należy kolejno:
 - opróżnić układarkę;
 - ręcznie odciąć mieszankę, formując kąt prosty, jeżeli grubość ułożonej warstwy jest niewystarczająca;
 - umieścić deskę o tej samej grubości, co warstwa tuż przy złączu;
 - przysypać istniejącą nawierzchnię powierzchni rampy cienką warstwą piasku lub rozłożyć na nawierzchni pasmo włókniny
 - ręcznie skonstruować rampę na obszarze posypanym piaskiem lub rozłożonej włókniny z pozostałej mieszanki mineralno-asfaltowej
 - zagęścić całość powierzchni i rampę używając walców.
 - Przed rozpoczęciem wykonywania kolejnego odcinka nawierzchni należy:
 - usunąć rampę (podjazd), włókninę;
 - sprawdzić za pomocą łąty czy stara (ułożona) warstwa jest równa w kierunku podłużnym, jeżeli to konieczne trzeba odciąć nierówną część warstwy;
 - oczyścić dokładnie obszar podjazdu i skropić go gorącym asfaltem lub ułożyć taśmę;
 - wykonać połączenie metodą „gorąca do zimnej” opisaną powyżej.

5.2. Projektowanie mieszanki mineralno-asfaltowej

5.2.1. Wymagania ogólne

Przed przystąpieniem do robót, Wykonawca w terminie uzgodnionym z Inżynierem dostarczy do akceptacji sprawozdanie Badania Typu.

Badania Typu należy przeprowadzić dla każdego nowego składu mma oraz w przypadku:

- upływu 5 lat od ich wykonania,
- zmiany rodzaju lepiszcza,
- zmiany złoza kruszywa (jakiegokolwiek składnika),
- zmiany typu petrograficznego kruszywa,
- zmiany gęstości kruszywa o więcej niż 0,05 Mg/m³,

D - 05.03.05.A WARSTWA ŚCIERALNA Z BETONU ASFALTOWEGO

- zmiany kategorii kruszywa grubego w odniesieniu do: kształtu, udziału ziaren przekruszonych, odporności na rozdrabnianie, odporności na ścieranie,
- kanciastości kruszywa drobnego,
- zmiany typu mineralogicznego wypełniacza.

W ramach Badania Typu należy przeprowadzić badania podane w tablicach od 7 do 10.

Dopuszcza się zastosowanie podejścia grupowego w zakresie badania typu. Oznacza to, że w wypadku, gdy nastąpiła zmiana składu mieszanki mineralno- asfaltowej i istnieją uzasadnione przesłanki, że dana właściwość nie ulegnie pogorszeniu oraz przy zachowaniu tej samej wymaganej kategorii właściwości, to nie jest konieczne badanie tej właściwości w ramach badania typu.

Podczas ustalania składu mieszanki, Wykonawca powinien zadbać, aby projektowana recepta laboratoryjna opierała się na prawidłowych i w pełni reprezentatywnych próbkach materiałów, które będą stosowane do wykonania robót. Powinien także zapewnić, aby mieszanka i jej poszczególne składniki spełniały wymagania dotyczące cech fizycznych i wytrzymałościowych określone w niniejszej Specyfikacji.

Akceptacja recepty przez Inżyniera może nastąpić na podstawie przedstawionych przez Wykonawcę Badań Typu i sprawozdanie z próby technologicznej. W przypadku, kiedy Inżynier w celu akceptacji recepty mieszanki mineralno-asfaltowej zdecyduje się wykonać dodatkowo niezależne badania, Wykonawca dostarczy zgodnie z wymaganiami Inżyniera próbki wszystkich składników mieszanki.

Zaakceptowana recepta stanowi ważną podstawę produkcji.

5.2.2. Skład mieszanki

Krzywa uziarnienia mieszanki mineralnej powinna mieścić się w polu wyznaczonym przez punkty kontrolne. Punkty kontrolne uziarnienia mieszanek mineralnych do warstw ścieralnej z betonu asfaltowego oraz minimalne zawartości asfaltu podano w tablicy 8.

Tablica 8. Punkty kontrolne uziarnienia mieszanki mineralnej do warstwy ścieralnej z betonu asfaltowego oraz minimalne zawartości asfaltu do warstwy ścieralnej,

| Właściwość | Przesiew, [% (m/m)] | |
|---------------------|---------------------|-----|
| | AC 8 S KR2 | |
| Wymiar sita #, [mm] | od | do |
| 16 | - | - |
| 11,2 | 100 | - |
| 8 | 90 | 100 |
| 5,6 | 70 | 90 |
| 4 | - | - |
| 2 | 45 | 60 |
| 0,125 | 8 | 22 |
| 0,063 | 6 | 14 |
| Zawartość lepiszcza | $B_{\min 6,0}$ | |

Wymaganą zawartość lepiszcza należy skorygować zgodnie z PN-EN 13108-1 pkt. 5.3.1.3. Zawartość lepiszcza (B_{\min}) podana w p.8.2 w WT-2 2014 jest to najmniejsza ilość lepiszcza całkowitego określona dla danego typu mieszanki MMA przy założeniu gęstości mieszanki MMA 2,650Mg/m³. Jeżeli stosowana mieszanka ma inną gęstość, to do wyznaczenia minimalnej zawartości lepiszcza podaną wartość B_{\min} należy pomnożyć przez współczynnik α wg równania:

$$\alpha = \frac{2,650}{\rho_a}$$

Gęstość mieszanki mineralnej wyznaczamy ze wzoru:

$$\rho_a = \frac{P_1 + P_2 + \dots + P_n + F}{\frac{P_1}{\rho_{a1}} + \frac{P_2}{\rho_{a2}} + \dots + \frac{P_n}{\rho_{an}} + \frac{F}{\rho_f}}$$

Skład mieszanki mineralno-asfaltowej powinien być ustalony na podstawie badań próbek wykonanych zgodnie z normą PN-EN 13108-20 załącznik C oraz normami powiązаныmi. Próbki powinny spełniać wymagania podane w tablicach 8, 9, 10 w zależności od kategorii ruchu, jak i zawartości asfaltu B_{\min} i temperatur zageszczania próbek.

5.2.3. Wymagania wobec mieszanek mineralno-asfaltowych

Tablica 9. Wymagania wobec betonu asfaltowego do warstwy ścieralnej

| Właściwość | Warunki zagęszczania wg PN-EN 13108-20 | Metoda i warunki badania | Wymiar mieszanki |
|---|---|---|-------------------------------|
| | | | AC 8 S KR2 |
| Zawartość wolnych przestrzeni | C.1.2, ubijanie, 2 × 50 uderzeń (KR 1-2) 2 × 75 uderzeń (KR 4-6) | PN-EN 12697-8, p. 4 | $V_{\min} 1,0 V_{\max} 3,0$ |
| Wolne przestrzenie wypełnione lepiszczem | C.1.2, ubijanie, 2 × 50 uderzeń | PN-EN 12697-8, p. 5 | $VFB_{\min} 75 VFB_{\max} 93$ |
| Zawartość wolnych przestrzeni w mieszance mineralnej | C.1.2, ubijanie, 2 × 50 uderzeń | PN-EN 12697-8, p. 5 | $VMA_{\min} 14$ |
| Odporność na działanie wody | C.1.1, ubijanie, 2 × 35 uderzeń | PN-EN 12697-12, przechowywanie w 40°C z jednym cyklem zamrażania ^{a)} , badanie w 25°C | $ITSR_{90}$ |
| Odporność na deformacje trwałe | C.1.20, wałowanie, P ₉₈ -P ₁₀₀ | PN-EN 12697-22, metoda B w powietrzu, PN-EN 13108-20, D.1.6, 60°C, 10 000 cykli | - |
| Współczynnik Luminancji | - | Zgodnie z załącznikiem 4 do WT-2 2014 | |
| ^{a)} Ujednoliconą procedurę badania odporności na działanie wody z jednym cyklem zamrażania podano w załączniku 1 do WT 2 2014 | | | |

5.2.4. Wytwarzanie mieszanki mineralno-asfaltowej

Mieszankę mineralno-asfaltową należy produkować w otaczarce o mieszaniu cyklicznym lub ciągłym spełniającej wymagania podane w punkcie 3. Inżynier dopuści do produkcji tylko otaczarki posiadające certyfikowany system Zakładowej Kontroli Produkcji zgodny z PN-EN 13108-21.

Wszystkie składniki mieszanki: kruszywa, asfalt oraz dodatki powinny być dozowane, w procesie produkcji, w ilościach określonych w Badaniu Typu.

Sposób i czas mieszania składników mieszanki mineralno-asfaltowej powinny zapewnić równomierne otoczenie kruszywa lepiszczem asfaltowym.

Asfalt w zbiorniku powinien być ogrzewany w sposób pośredni, z układem termostatowania, zapewniającym utrzymanie stałej temperatury z tolerancją ± 5°C. Temperatura przechowywania asfaltu w zbiorniku magazynowym (roboczym) nie powinna przekraczać wartości, które podano w Tablicy 6.

Kruszywo powinno być wysuszone i tak podgrzane, aby mieszanka mineralna po dodaniu wypełniacza uzyskała właściwą temperaturę. Maksymalna temperatura gorącego kruszywa nie powinna być wyższa o więcej niż 30°C od maksymalnej temperatury mieszanki mineralno-asfaltowej.

Minimalna i maksymalna temperatura mieszanki mineralno-asfaltowej powinna wynosić jak podano w tablicy 7. Najwyższa temperatura dotyczy mieszanki mineralno-asfaltowej bezpośrednio po wytworzeniu w wytwórni mma. Minimalna temperatura mma oznacza temperaturę w momencie jej dostawy na miejsce wbudowania. Podana temperatura nie znajduje zastosowania do mieszanek mineralno-asfaltowych, do których dodawany jest dodatek w celu obniżenia temperatury jej wytwarzania i wbudowywania lub gdy stosowane lepiszcze asfaltowe zawiera taki środek. Mieszanka mineralno-asfaltowa przegrzana (z oznakami niebieskiego dymu w czasie wytwarzania) oraz o temperaturze niższej od wymaganej powinna być potraktowana, jako odpad produkcyjny.

5.2.5. Przygotowanie podłoża i połączenie międzywarstwowe

Podłożem pod warstwę ścieralną z betonu asfaltowego jest warstwa wykazana w dokumentacji projektowej, spełniająca wymagania odpowiadającej jej Specyfikacji, i odebrana przez Inżyniera.

Rzędne wysokościowe podłoża oraz urządzeń usytuowanych w nawierzchni lub ją ograniczających powinny być zgodne z dokumentacją projektową. Z podłoża powinien być zapewniony odpływ wody.

Jego powierzchnia powinna mieć odpowiedni profil, być sucha i dokładnie oczyszczona z wszelkiego rodzaju zanieczyszczeń (kurzu, błota, piasku, rozlanego paliwa itp.).

Przed ułożeniem każdej warstwy asfaltowej podłożę (poprzednią warstwę) należy skropić emulsją asfaltową, w celu zapewnienia odpowiedniego połączenia międzywarstwowego, w ilości ustalonej w Specyfikacji D-04.03.01 „Związania międzywarstwowe”.

Powierzchnie czołowe krawężników, włązów, wpustów itp. urządzeń powinny być pokryte środkiem gruntującym, a następnie oklejone materiałem uszczelniającym określonym w Specyfikacji i zaakceptowanym przez Inżyniera.

5.2.6. Próba technologiczna i odcinek próbny

Wykonawca, przed przystąpieniem do pierwszej produkcji mieszanki mineralno-asfaltowej jest zobowiązany do przeprowadzenia w obecności Inżyniera próby technologicznej produkcji w postaci próbnego zarobu.

W przypadku produkcji mieszanki mineralno-asfaltowej w kilku otaczarkach próba powinna być przeprowadzona na każdej wytwórni. Nie dopuszcza się oceny dokładności pracy otaczarki oraz prawidłowości składu mieszanki mineralnej na podstawie tzw. suchego zarobu, z uwagi na możliwą segregację kruszywa. Do próby technologicznej Wykonawca użyje takich materiałów, jakie będą stosowane do wykonania właściwej mieszanki mineralno-asfaltowej na warstwę ścieralną.

W czasie wykonywania zarobu próbnego dozowania ilościowe poszczególnych materiałów składowych mieszanki mineralno-asfaltowej powinny być zgodne z ilościami podanymi w przedłożonej przez Wykonawcę i zatwierdzonej przez Inżyniera receptce. Sprawdzenie zawartości asfaltu w mieszance określa się wykonując ekstrakcję. Sprawdzenie uziarnienia mieszanki mineralnej wykonuje się poprzez analizę sitową kruszywa.

Do sprawdzenia składu granulometrycznego mieszanki mineralnej i zawartości asfaltu zaleca się pobrać próbki, z co najmniej trzeciego zarobu po uruchomieniu produkcji. Tolerancje zawartości składników mieszanki mineralno-asfaltowej względem składu zaprojektowanego, powinny być zawarte w granicach podanych w punkcie 6.

Zaakceptowanie przez Inżyniera wyników badań próbek z próbnego zarobu stanowi podstawę do wykonania przez Wykonawcę odcinka próbnego. Za zgodą Inżyniera można połączyć wykonanie próby technologicznej z wykonaniem odcinka próbnego. W takim przypadku zaleca się pobrać próbki mieszanki mineralno-asfaltowej do badań z za rozścielacza wg pkt. 4.3, 4.5, 4.6 PN-EN12697-27.

W przypadku braku innych uzgodnień z Inżynierem Wykonawca powinien wykonać odcinek próbny, co najmniej na trzy dni przed rozpoczęciem robót, w celu:

- sprawdzenia czy użyty sprzęt jest właściwy,
- określenia grubości warstwy mieszanki mineralno-asfaltowej przed zagęszczeniem, koniecznej do uzyskania wymaganej w Kontrakcie grubości warstwy,
- określenia potrzebnej liczby przejść walców dla uzyskania prawidłowego zagęszczenia warstwy.

Do takiej próby Wykonawca powinien użyć takich materiałów oraz sprzętu, jaki stosowany będzie do wykonania warstwy ścieralnej.

Lokalizacja i wielkość odcinka próbnego powinna być uzgodniona z Inżynierem. Długość i szerokość odcinka próbnego powinny być tak dobrane, aby na jego podstawie możliwa była ocena prawidłowości wbudowania i zagęszczenia mieszanki mineralno-asfaltowej. Grubość układanej warstwy powinna być zgodna z grubością podaną w dokumentacji projektowej. Ilość próbek (rdzeni) pobrana z odcinka próbnego powinna być uzgodniona z Inżynierem i oceniona pod względem zgodności z wymaganiami niniejszego rozdziału Specyfikacji. Należy pobrać minimum w dwóch przekrojach poprzecznych po dwie próbki (rdzenie).

Dopuszcza się, aby za zgodą Inżyniera odcinek próbny zlokalizowany był w ciągu zasadniczych prac nawierzchniowych objętych danym kontraktem.

Wykonawca może przystąpić do wykonania warstwy ścieralnej dopiero po zaakceptowaniu odcinka próbnego przez Inżyniera.

5.2.7. Wbudowanie i zagęszczanie warstwy ścieralnej z betonu asfaltowego

Mieszankę mineralno-asfaltową należy wbudowywać układarką wyposażoną w układ z automatycznym sterowaniem grubości warstwy i utrzymaniem niwelety zgodnie z dokumentacją projektową. Elementy rozkładające i dogęszczające rozkładarek powinny być podgrzane przed rozpoczęciem robót.

Warstwę ścieralną najlepiej układać jedną rozkładarką na całej szerokości projektowanej drogi.

Temperatura wbudowywanej mieszanki powinna zapewnić osiągnięcie zagęszczenia zgodnie z wymaganiami podanymi w tablicy 10.

Zagęszczanie mieszanki powinno odbywać się zgodnie ze schematem przejść walców ustalonym na odcinku próbnym. Zagęszczanie mieszanki należy rozpocząć od niższej krawędzi nawierzchni i kontynuować ku środkowi (wyższej części nawierzchni). Właściwości mma w ułożonej warstwie powinny być zgodne z wymaganiami podanymi w tablicy 10.

Tablica 10 Właściwości mieszanki mineralno- asfaltowej w ułożonej warstwie wg WT-2:2014 cz.II

| L.p. | Właściwości | Wymagania |
|------|--|-----------|
| 1 | Wskaźnik zagęszczenia [%] | ≥ 98 |
| 2 | Zawartość wolnych przestrzeni [%] dla mieszanek AC dla ruchu KR1 ÷ KR2 | 1 ÷ 4 |

Złącza w warstwie ścieralnej powinny być wykonane w linii prostej, równoległe lub prostopadłe do osi drogi, zgodnie z wymaganiami podanymi w pkt 5.1.5.

6. KONTROLA JAKOŚCI ROBÓT

6.1. Ogólne zasady kontroli jakości robót

Ogólne zasady kontroli jakości robót podano w ST D-M-00.00.00 „Wymagania ogólne” pkt 6.

Badania dzielą się na:

- badania kontrolne Wykonawcy (w ramach własnego nadzoru),
- badania kontrolne Zamawiającego (w ramach nadzoru Inżyniera).

Oprócz badań kontrolnych mogą występować również badania:

- kontrolne dodatkowe,
- arbitrażowe.

Badania kontrolne są badaniami, których celem jest sprawdzenie, czy jakość materiałów budowlanych (mieszanek mineralno-asfaltowych i ich składników, lepiszczy, materiałów do uszczelnień itp.) oraz gotowej warstwy (wbudowane warstwy asfaltowe, połączenia itp.) spełniają wymagania określone w kontrakcie. Wyniki tych badań są podstawą do odbioru. Do odbioru wykorzystywane są wyniki badań kontrolnych w ramach nadzoru Inżyniera. Za zgodą Nadzoru i Zamawiającego do odbioru mogą być wykorzystane wyniki badań Wykonawcy.

Jeżeli to konieczne, badania obejmują:

- pobranie próbek,
- zapakowanie próbek do wysyłki,
- transport próbek z miejsca pobrania do placówki wykonującej badania i sprawozdanie z badań.

Na żądanie Inżyniera ze wszystkich materiałów przewidzianych do budowy (kruszywo grube i drobne, wypełniacz, lepiszcze) należy przekazać próbki o odpowiedniej wielkości, a Inżynier będzie je przechowywał pod zamknięciem. Strony kontraktu potwierdzają uznanie próbek na piśmie, w protokole pobrania lub przekazania próbek. W ramach badań kontrolnych próbki te posłużą do oceny zgodności dostaw z warunkami kontraktu.

6.2. Badania przed przystąpieniem do robót

Przed przystąpieniem do robót, w terminie uzgodnionym z Inżynierem, Wykonawca powinien przedstawić Badania Typu danej mieszanki mineralno-asfaltowej wraz z wymaganymi w normie PN-EN 13108-20 z załącznikami w celu jej zatwierdzenia do stosowania. W przypadku zaistnienia sytuacji wymienionych w punkcie 5.2.1. Badania Typu należy ponownie wykonać i przedstawić do akceptacji.

6.3. Badania w czasie robót

6.3.1. Badania w czasie wytwarzania mieszanki mineralno-asfaltowej wykonywane w ramach Zakładowej Kontroli Produkcji

Badania wykonywane w ramach Zakładowej Kontroli Produkcji zgodnie z normą PN-EN 13108-21 są badaniami Wykonawcy. Badania należy przeprowadzać na próbkach pobranych z wyprodukowanej mieszanki przed jej wysłaniem na budowę.

Zakres badań Wykonawcy w systemie Zakładowej Kontroli Produkcji obejmuje:

- badania materiałów wsadowych do mieszanki mineralno-asfaltowej (asfaltów, kruszyw wypełniacza i dodatków),
- badanie składu i właściwości mieszanki mineralno-asfaltowej.

Częstotliwość oraz zakres badań i pomiarów w czasie wytwarzania mieszanki mineralno-asfaltowej zgodnie z certyfikowanym systemem ZKP.

6.3.2. Badania kontrolne Wykonawcy (w ramach własnego nadzoru)

Badania kontrolne Wykonawcy są wykonywane przez Wykonawcę lub jego zleceniobiorców celem sprawdzenia, czy jakość materiałów budowlanych (mieszanek mineralno-asfaltowych i ich składników, lepiszczy i materiałów do uszczelnień itp.) oraz gotowej warstwy (wbudowane warstwy asfaltowe, połączenia itp.) spełniają wymagania określone w kontrakcie. Wykonawca powinien wykonywać te badania podczas realizacji kontraktu z niezbędną starannością i w wymaganym zakresie. Wyniki należy zapisywać w protokołach. W razie stwierdzenia uchybień w stosunku do wymagań kontraktu, ich przyczyny należy niezwłocznie usunąć. Wyniki badań kontrolnych Wykonawcy należy przekazywać Inżynierowi z częstotliwością wymaganą na Kontrakcie.

Zakres badań Wykonawcy kontrolnych w ramach nadzoru własnego obejmuje:

D - 05.03.05.A WARSTWA ŚCIERALNA Z BETONU ASFALTOWEGO

- Warunki technologiczne wbudowywania mieszanki mineralno-asfaltowej:
 - pomiar temperatury powietrza,
 - pomiar temperatury mieszanki mineralno-asfaltowej podczas wykonywania nawierzchni (wg PN-EN 12697-13),
 - ocena wizualna mieszanki mineralno-asfaltowej,
- Wykonana warstwa:
 - wykaz ilości materiałów lub grubości wykonanej warstwy
 - wskaźnik zagęszczenia i zawartość wolnej przestrzeni w wykonanej warstwy,
 - badanie połączenia międzywarstwowego,
 - pomiar spadku poprzecznego warstwy asfaltowej,
 - pomiar równości warstwy asfaltowej,
 - pomiar parametrów geometrycznych poboczy,
 - ocena wizualna jednorodności powierzchni warstwy,
 - ocena wizualna jakości wykonania połączeń technologicznych.

6.3.3. Badania kontrolne Zamawiającego (w ramach nadzoru Inżyniera)

Badania kontrolne Zamawiającego są badaniami zleconymi przez Inżyniera, których celem jest sprawdzenie, czy jakość materiałów budowlanych (mieszanek mineralno-asfaltowych i ich składników, lepiszczy i materiałów do uszczelnień itp.) oraz gotowej warstwy (wbudowane warstwy asfaltowe, połączenia itp.) spełniają wymagania określone w kontrakcie. Pobieraniem próbek i wykonaniem badań na miejscu budowy zajmuje się Inżynier w obecności Wykonawcy. Badania odbywają się również wtedy, gdy Wykonawca zostanie w porę powiadomiony o ich terminie, jednak nie będzie przy nich obecny.

Wykonawca może pobierać i pakować do wysyłki próbki do badań kontrolnych Zamawiającego. Do wysyłania próbek i przeprowadzenia badań kontrolnych Zamawiającego jest upoważniony tylko Inżynier lub uznana przez niego placówka badawcza. Inżynier decyduje o wyborze takiej placówki.

Rodzaj i zakres badań kontrolnych Zamawiającego mieszanki mineralno-asfaltowej i wykonanej warstwy jest następujący:

- badania materiałów wsadowych do mieszanki mineralno-asfaltowej (asfaltów, kruszyw, wypełniacza i dodatków).
- Mieszanka mineralno-asfaltowa:
 - uziarnienie,
 - zawartość lepiszcza,
 - temperatura mięknięcia odzyskanego lepiszcza,
 - gęstość i zawartość wolnych przestrzeni próbek.
- Warunki technologiczne wbudowywania mieszanki mineralno-asfaltowej:
 - pomiar temperatury powietrza podczas pobrania próby do badań,
 - pomiar temperatury mieszanki mineralno-asfaltowej,
- Wykonana warstwa:
 - grubość
 - wskaźnik zagęszczenia i zawartość wolnej przestrzeni w wykonanej warstwy,
 - połączenia międzywarstwowo
 - spadki poprzeczne,
 - równość,

6.3.4. Badania kontrolne dodatkowe

W wypadku uznania, że jeden z wyników badań kontrolnych nie jest reprezentatywny dla ocenianego odcinka budowy, Wykonawca ma prawo żądać przeprowadzenia badań kontrolnych dodatkowych.

Przedstawiciel Zamawiającego i Wykonawca decydują wspólnie o miejscach pobierania próbek i wyznaczeniu odcinków częściowych ocenianego odcinka budowy. Jeżeli odcinek częściowy przyporządkowany do badań kontrolnych nie może być jednoznacznie i zgodnie wyznaczony, to odcinek ten nie powinien być mniejszy niż 20% ocenianego odcinka budowy.

Do odbioru uwzględniane są wyniki badań kontrolnych i badań kontrolnych dodatkowych do wyznaczonych odcinków częściowych.

Koszty badań kontrolnych dodatkowych zażądanych przez Wykonawcę ponosi Wykonawca.

6.3.5. Badania arbitrażowe

Badania arbitrażowe są powtórzeniem badań kontrolnych, co do których istnieją uzasadnione wątpliwości ze strony Przedstawiciela Zamawiającego lub Wykonawcy (np. na podstawie własnych badań).

Badania arbitrażowe wykonuje na wniosek strony kontraktu niezależne laboratorium, które nie wykonywało badań kontrolnych.

Koszty badań arbitrażowych wraz ze wszystkimi kosztami ubocznymi ponosi strona, na której niekorzyść przemawia wynik badania.

6.4. Wymagania i odchyłki badań kontrolnych

6.4.1. Materiały

Właściwości materiałów wsadowych należy oceniać na podstawie badań pobranych próbek w miejscu produkcji mieszanki mineralno-asfaltowej.

Do oceny jakości materiałów wsadowych mieszanki mineralno-asfaltowej, za zgodą Nadzoru i Zamawiającego mogą posłużyć wyniki badań wykonanych w ramach Zakładowej Kontroli Produkcji.

6.4.1.1. Wypełniacz i kruszywa

Z kruszywa należy pobrać i zbadać średnie próbki. Wielkość pobranej średniej próbki nie może być mniejsza niż:

- wypełniacza 2 kg,
- kruszywa o uziarnieniu do 8 mm 5 kg,
- kruszywa o uziarnieniu powyżej 8 mm 15 kg.

Wypełniacz i kruszywa muszą spełniać wymagania pkt. 2.

6.4.1.2. Asfalty

Z lepiszcza należy pobrać próbkę średnią składającą się z 3 próbek częściowych po 2 kg. Z tego jedną próbkę częściową należy poddać badaniom. Ponadto należy pobrać i zbadać kolejną próbkę, jeżeli zewnętrzny wygląd (jednolitość, kolor, zapach, zanieczyszczenia) może budzić zastrzeżenia.

Asfalty muszą spełniać wymagania pkt. 2

6.4.1.3. Materiały do uszczelniania połączeń

Z lepiszcza lub materiałów termoplastycznych należy pobrać próbki średnie składające się z 3 próbek częściowych po 2kg. Z tego jedną próbkę częściową należy poddać badaniom. Ponadto należy pobrać i zbadać kolejną próbkę, jeżeli zewnętrzny wygląd (jednolitość, kolor, połysk, zapach, zanieczyszczenia) może budzić obawy.

Materiały do uszczelniania połączeń muszą spełniać wymagania pkt 2.

6.4.2. Mieszanka mineralno-asfaltowa

Właściwości materiałów należy oceniać na podstawie badań pobranych próbek mieszanki mineralno-asfaltowej przed wbudowaniem (wbudowanie oznacza wykonanie warstwy asfaltowej). Wyjątkowo dopuszcza się badania próbek pobranych z wykonanej warstwy asfaltowej.

Do oceny jakości mieszanki mineralno-asfaltowej za zgodą Nadzoru i Zamawiającego mogą posłużyć wyniki badań wykonanych w ramach Zakładowej Kontroli Produkcji.

6.4.2.1. Zawartość lepiszcza

Zawartość rozpuszczalnego lepiszcza z każdej próbki pobranej z mieszanki mineralno-asfaltowej lub wyjątkowo z próbki pobranej z nawierzchni nie może odbiegać od wartości projektowanej, z uwzględnieniem podanych dopuszczalnych odchyłek w zależności od liczby wyników badań z danego odcinka budowy (tablica 11). Do wyników badań nie zalicza się badań kontrolnych dodatkowych.

Tablica 11. Dopuszczalne odchyłki pojedynczego wyniku badania i średniej arytmetycznej wyników badań zawartości lepiszcza rozpuszczalnego, [% (m/m)] (wg WT-2:2014 cz.II)

| Rodzaj mieszanki | Odchyłki od wartości projektowanej | | |
|------------------|------------------------------------|----------------------------|------------------|
| | Odchyłki dla 95% wyników | Odchyłki dla 5% wyników | Nie do odbioru |
| AC 8S | < -0,2÷-0,3 > +0,2÷+0,3 | < -0,3÷-0,5 > +0,3÷+0,5 | < -0,5 > +0,5 |

6.4.2.2. Właściwości lepiszcza odzyskanego

Temperatura mięknięcia lepiszcza (asfaltu lub polimeroasfaltu) wyekstrahowanego z mieszanki mineralno-asfaltowej nie powinna przekroczyć wartości dopuszczalnych podanych w tablicy 12.

W wypadku mieszanki mineralno-asfaltowej z polimeroasfaltem nawrót sprężysty lepiszcza wyekstrahowanego powinien wynieść co najmniej 40%. Dotyczy to również przedwczesnego zerwania tego lepiszcza w badaniu, przy czym należy wtedy podać wartość wydłużenia.

D - 05.03.05.A WARSTWA ŚCIERALNA Z BETONU ASFALTOWEGO

Tablica 12. Najwyższa temperatura mięknięcia wyekstrahowanego asfaltu drogowego lub polimeroasfaltu wg WT-2:2014 cz.II

| Rodzaj | Temperatura mięknięcia, nie więcej niż, °C |
|----------------|--|
| Asfalt drogowy | |
| 50/70 | 63 |

6.4.2.3. Uziarnienie

Uziarnienie każdej próbki pobranej z luźnej mieszanki mineralno-asfaltowej nie może odbiegać od wartości projektowanej, z uwzględnieniem dopuszczalnych odchyłek w zależności od liczby wyników badań z danego odcinka budowy. Wyniki badań nie uwzględniają badań kontrolnych dodatkowych.

W wypadku wymagań dotyczących uziarnienia wyrażonych jako:

- zawartość kruszywa o wymiarze < 0,063 mm,
- zawartość kruszywa o wymiarze < 0,125 mm,
- zawartość kruszywa drobnego o wymiarze od 0,063 mm do 2 mm,
- zawartość kruszywa grubego o wymiarze > 2 mm,
- zawartość ziaren grubych,

to żadna próbka nie może wykazywać uziarnienia odbiegającego o więcej niż wartość dopuszczalnych odchyłek podanych w tablicach 13÷16.

Wymagania dotyczące udziału kruszywa grubego, drobnego i wypełniacza powinny być spełnione jednocześnie.

W mieszance mineralnej betonu asfaltowego do warstwy ścieralnej zawartość kruszywa o wymiarze poniżej 0,063 mm nie może być niższa niż 2%(m/m).

Tablica 13. Dopuszczalne odchyłki do odbioru, dotyczące zawartości kruszywa o wymiarze < 0,063 mm, [% (m/m)] (wg WT-2:2014 cz.II)

| Rodzaj mieszanki mineralno-asfaltowej | Odchyłki od wartości projektowanej potwierdzonej Badaniem Typu | | |
|---------------------------------------|--|----------------|----------------|
| | Bez potrąceń | Z potrąceniami | Nie do odbioru |
| AC 8S | ± 2,0 | > 2,1 ÷ 3,0 | > 3,0 |

Tablica 14. Dopuszczalne odchyłki do odbioru, dotyczące zawartości kruszywa o wymiarze < 0,125 mm, [% (m/m)] (wg WT-2:2014 cz.II)

| Rodzaj mieszanki mineralno-asfaltowej | Odchyłki od wartości projektowanej potwierdzonej Badaniem Typu | | |
|---------------------------------------|--|------------------------------|------------------|
| | Bez potrąceń | Z potrąceniami | Nie do odbioru |
| AC 8S | ± 2,0 | + 2,1 ÷ +6,0 - 2,1 ÷ -6,0 | > +6,0 < -6,0 |

Tablica 15. Dopuszczalne odchyłki do odbioru, dotyczące zawartości kruszywa grubego o wymiarze > 2 mm, [% (m/m)] (wg WT-2:2014 cz.II)

| Rodzaj mieszanki mineralno-asfaltowej | Odchyłki od wartości projektowanej potwierdzonej Badaniem Typu | | |
|---------------------------------------|--|---|-----------------------------------|
| | Bez potrąceń | Z potrąceniami | Nie do odbioru |
| AC 8S | Od 0,0 do +3,0 I od 0,0 do -3,0 | Nie więcej niż +3,1 do +5,5 I nie mniej niż -3,1 do -5,5 | Więcej niż +5,6 Mniej niż -5,6 |

Tablica 16. Dopuszczalne odchyłki do odbioru, dotyczące zawartości kruszywa o największym wymiarze wraz z nadziarnem, [% (m/m)] (wg WT-2:2014 cz.II)

| Rodzaj mieszanki mineralno-asfaltowej | Odchyłki od wartości projektowanej potwierdzonej Badaniem Typu | |
|--|--|------------------------------------|
| | 75% wyników badań | Nie więcej niż 25% wyników badań |
| AC gruboziarniste | Nie więcej niż +4,0 I nie mniej niż -4,0 | Od +4,1 do +6,0 Od -4,1 do -6,0 |
| AC drobnoziarniste | Nie więcej niż +3,0 I nie mniej niż -3,0 | Od +3,1 do +5,0 Od -3,1 do -5,0 |
| Przy spełnieniu warunku 75% nie stosuje się potrąceń | | |

6.4.2.4. Gęstość i zawartość wolnych przestrzeni

Gęstość i gęstość objętościową mieszanki mineralno-asfaltowej oznaczyć zgodnie z normą PN-EN 12697-5 i PN-EN 12697-6.

Zawartość wolnych przestrzeni w próbce Marshalla pobranej z mieszanki mineralno-asfaltowej lub wyjątkowo powtórnie rozgrzanej próbki pobranej z nawierzchni, nie może wykroczyć poza wartości dopuszczalne podane w tablicy 9. Zawartość wolnych przestrzeni w warstwie nie może być większa od podanych w tablicy 10.

6.4.3. Warunki technologiczne wbudowywania mieszanki mineralno-asfaltowej**6.4.3.1. Temperatura powietrza i otoczenia**

Mieszankę mineralno-asfaltową należy wbudowywać w sprzyjających warunkach atmosferycznych. Nie dopuszcza się wbudowania mieszanki mineralno-asfaltowej podczas opadów atmosferycznych i silnego wiatru przekraczającego 16 m/s. Temperatura podłoża pod rozkładaną warstwę nie może być niższa niż + 5°C.

Temperatura otoczenia w ciągu doby nie powinna być niższa od temperatury podanej w tablicy 17. Temperatura powietrza powinna być mierzona co najmniej 3 razy dziennie: przed przystąpieniem do robót oraz podczas ich wykonywania w okresach równomiernie rozłożonych w planowanym czasie realizacji dziennej działki roboczej. Temperatura otoczenia może być niższa w wypadku stosowania ogrzewania podłoża i obramowania (np. promienniki podczerwieni, urządzenia mikrofalowe).

W wypadku stosowania mieszanek mineralno-asfaltowych z dodatkiem obniżającym temperaturę mieszania i wbudowania należy indywidualnie określić wymagane warunki otoczenia.

Tablica 17. Minimalna temperatura otoczenia podczas wykonywania warstw asfaltowych (wg WT-2:2014 cz.II)

| Rodzaj robót | Minimalna temperatura otoczenia, °C | |
|-------------------|-------------------------------------|----------------|
| | przed przystąpieniem do robót | w czasie robót |
| Warstwa ścieralna | +5 | >+5 |

6.4.3.2. Temperatura mieszanki mineralno-asfaltowej podczas wykonywania nawierzchni

Pomiar temperatury mieszanki mineralno-asfaltowej podczas wykonywania nawierzchni polega na kilkakrotnym zanurzeniu termometru w mieszance znajdującej się w zasobniku rozścielacza i odczytaniu temperatury. Dodatkowo, należy sprawdzać temperaturę mieszanki za stołem rozścielacza w przypadku dłuższego postoju spowodowanego przerwą w dostawie mieszanki mineralno-asfaltowej z wytwórni. Jeżeli temperatura za stołem po zakończeniu postoju będzie zbyt niska do uzyskania odpowiedniego zagęszczenia, to należy wykonać zakończenie działki roboczej i rozpocząć proces układania jak dla nowej.

Pomiar temperatury mieszanki mineralno-asfaltowej wykonać zgodnie z wymaganiami normy PN-EN 12697-13.

6.4.3.3. Ocena wizualna dostarczonej mieszanki mineralno-asfaltowej

Sprawdzeniu podlega wygląd mieszanki mineralno-asfaltowej w czasie rozładunku do zasobnika rozścielacza oraz porównaniu z normalnym wyglądem z uwzględnieniem uziarnienia, jednorodności mieszanki, prawidłowości pokrycia ziaren lepiszczem, koloru, ewentualnego nadmiaru lub niedoboru lepiszcza

6.4.4. Wykonana warstwa**6.4.4.1. Grubość warstwy**

Grubość wykonanej warstwy oznaczana według PN-EN 12697-36 oraz ilość wbudowanego materiału na określonej powierzchni (dotyczy przede wszystkim cienkich warstw) mogą odbiegać od projektu o wartość $\pm 10\%$. Sumaryczny pakiet warstw asfaltowych musi być zachowany zgodnie z dokumentacją projektową. Dopuszcza się przy odbiorze warstwy przez Zamawiającego pomiar grubości za pomocą georadaru GPR.

6.4.4.2. Wskaźnik zagęszczenia warstwy i wolna przestrzeń w warstwie

Zagęszczenie wykonanej warstwy, wyrażone wskaźnikiem zagęszczenia oraz zawartością wolnych przestrzeni, nie może przekroczyć wartości dopuszczalnych podanych w tablicy 10. Dotyczy to każdego pojedynczego oznaczenia danej właściwości. Obie badane właściwości warstwy należy obliczać z dokładnością do jednego miejsca po przecinku.

Oznaczenie gęstości objętościowej należy wykonywać według PN-EN 12697-6.

6.4.4.3. Spadki poprzeczne

Spadki poprzeczne powinny być zgodne z dokumentacją projektową, z tolerancją $\pm 0,5\%$.

6.4.4.4. Równość podłużna

Pomiary równości podłużnej należy wykonywać w środku każdego ocenianego pasa ruchu.

Do oceny równości podłużnej warstwy ścieralnej nawierzchni dróg wszystkich klas technicznych należy stosować metodę z wykorzystaniem łąty 4-metrowej i klina lub metody równoważnej użyciu łąty i klina, mierząc wysokość prześwitu w połowie długości łąty. Wymagana równość podłużna jest określona w tablicy 18 wartościami odchyłek równości.

Tablica 18. Dopuszczalne nierówności podłużne dla warstwy ścieralnej

| Element nawierzchni | Dopuszczalna nierówność [mm] |
|---------------------|------------------------------|
| Pasy ruchu | ≤ 9 |

6.4.4.5. Równość poprzeczna

Pomiar równości poprzecznej warstw nawierzchni należy wykonać z użyciem łąty (o długości odpowiadającej szerokości mierzonego pasa ruchu z tolerancją $\pm 15\%$) i klina. W czasie pomiaru łąta powinna leżeć prostopadle do osi drogi i w płaszczyźnie prostopadłej do powierzchni badanej warstwy, klin należy podkładać pod łątę w miejscu, w którym prześwit jest największy. Pomiary równości poprzecznej z wykorzystaniem łąty i klina należy wykonywać co 5 m oraz w miejscach dodatkowych, budzących wątpliwości co do zachowania warunku równości poprzecznej.

Tablica 19. Dopuszczalne nierówności poprzeczne dla warstwy ścieralnej

| Element nawierzchni | Dopuszczalna nierówność [mm] |
|---------------------|------------------------------|
| Pasy ruchu | ≤ 9 |

6.4.4.6. Połączenia międzywarstwowe

Uzyskanie wymaganej trwałości nawierzchni jest uzależnione od zapewnienia połączenia między warstwami i ich współpracy w przenoszeniu obciążenia nawierzchni ruchem. W tym celu należy zapewnić odpowiednią wytrzymałość na ścinanie połączenia międzywarstwowego poprzez oczyszczenie i skropienie emulsją asfaltową (wg normy PN-EN 13808) warstwy podbudowy.

6.4.4.7. Szerokość warstwy

Szerokość warstwy ścieralnej z betonu asfaltowego powinna być zgodna z dokumentacją projektową, z tolerancją w zakresie od 0 do +5 cm, przy czym szerokość warstwy podbudowy powinna być odpowiednio szersza tak, aby stanowiła odsadzkę dla warstwy ścieralnej. W przypadku wyprofilowanej ukośnej krawędzi szerokość należy mierzyć w środku linii skosu.

6.4.4.8. Rzędne wysokościowe

Rzędne wysokościowe, na osi podłużnej i krawędziach, powinny być zgodne z dokumentacją projektową z dopuszczalną tolerancją ± 1 cm, przy czym co najmniej 95% wykonanych pomiarów nie może przekraczać przedziału dopuszczalnych odchyłań.

6.4.4.9. Ukształtowanie osi w planie

Ukształtowanie osi w planie, nie powinno różnić się od dokumentacji projektowej o ± 5 cm.

6.4.4.10. Złącza technologiczne

Złącza powinny być wykonane zgodnie z zasadami opisanymi w punkcie 5.2.7. Złącza powinny być całkowicie związane, a przylegające warstwy powinny być w jednym poziomie.

6.4.4.11. Ocena wizualna warstwy

Wygląd warstwy z betonu asfaltowego powinien mieć jednolitą teksturę, bez rakowin, spękań, deformacji, plam i wykruszeń.

6.5. Częstotliwość badań kontrolnych

Badania kontrolne Wykonawcy i Zamawiającego, należy prowadzić z częstotliwością podaną w tablicy 20.

Tablica 20. Częstotliwość badań kontrolnych

| | Badana cecha | Minimalna częstotliwość badań i pomiarów | |
|-----------|-------------------------------|---|---|
| | | Badania kontrolne Wykonawcy | Badania kontrolne Zamawiającego |
| Materiały | Wypełniacz i kruszywa | wg Zakładowej Kontroli Produkcji zgodnie z normą PN-EN 13108-21 | Obligatoryjnie przed przystąpieniem do robót przy akceptacji badania typu mm-a, w trakcie wykonywania robót z częstotliwością ustaloną przez Zamawiającego, w uzgodnieniu z Inżynierem. |
| | Lepiszczca | | |
| | Dodatki i pozostałe materiały | | |

| | Badana cecha | Minimalna częstotliwość badań i pomiarów | |
|---|--|--|---|
| | | Badania kontrolne Wykonawcy | Badania kontrolne Zamawiającego |
| Mieszanka mineralno-asfaltowa | Uziarnienie, | wg Zakładowej Kontroli Produkcji zgodnie z normą PN-EN 13108-21 | Z częstotliwością ustaloną przez Zamawiającego, w uzgodnieniu z Inżynierem. |
| | Zawartość lepiszcza rozpuszczalnego, | | |
| | Temperatura mięknięcia odzyskanego lepiszcza, | | |
| | Gęstość i zawartość wolnych przestrzeni próbki Marshalla. | | |
| Warunki technologiczne | Temperatura powietrza | co najmniej 3 razy dziennie: przed przystąpieniem do robót oraz podczas ich realizacji w okresach równomiernie rozłożonych w planowanym okresie realizacji dziennej działki roboczej | W trakcie robót podczas każdego pobrania mieszanki mineralno-asfaltowej |
| | Temperatura mieszanki mineralno-asfaltowej podczas wykonywania nawierzchni | Każdy rozładunek mieszanki z samochodu transportowego do zasobnika rozścielacza | W trakcie robót podczas każdego pobrania mieszanki mineralno-asfaltowej |
| | Ocena wizualna dostarczonej mieszanki mineralno-asfaltowej | Każdy rozładunek mieszanki z samochodu transportowego do zasobnika rozścielacza | - |
| Wykonana warstwa | Grubość wykonywanej warstwy | Jedna próbka na 500 m.b. jednorazowo wbudowywanej szerokości* | |
| | Wskaźnik zagęszczenia warstwy zawartość wolnej przestrzeni | Jedna próbka na 500 m.b. jednorazowo wbudowywanej szerokości* | |
| | Połączenia międzywarstwowe | Jedna próbka na 500 m.b. jednorazowo wbudowywanej szerokości* | |
| | Spadki poprzeczne warstwy | Częstotliwość zgodna z przekrojami poprzecznymi z dokumentacji projektowej ²⁾ | |
| | Równość poprzeczna warstwy | Pomiar łąką 4-metrową co 10 m | |
| | Równość podłużna warstwy | Pomiar łąką 4-metrową co 10 m lub metodą równoważną | |
| | Szerokość warstwy | Częstotliwość zgodna z przekrojami poprzecznymi z dokumentacji projektowej | - |
| | Rzędne wysokościowe warstwy ¹⁾ | Pomiar rzędnych niwelacji podłużnej i poprzecznej oraz usytuowania osi według dokumentacji budowy | - |
| | Ukształtowanie osi w planie ^{1) 2)} | Współrzędne osi ze skokiem według dokumentacji projektowej | - |
| | Ocena wizualna jednorodności powierzchni warstwy | Ocena ciągła | |
| Ocena wizualna jakości wykonania złączy podłużnych i poprzecznych, krawędzi i obramowania warstwy | Ocena ciągła wszystkich długości złączy i krawędzi | | |

* w przypadku badań kontrolnych Zamawiającego częstotliwość zalecana (w uzasadnionych przypadkach może ulec zmianie na wniosek Inżyniera i Zamawiającego),

¹⁾ Wyniki pomiarów geodezyjnych należy przekazać w formie numerycznej zaakceptowanej przez Inżyniera

²⁾ Dodatkowe pomiary spadków poprzecznych i ukształtowania osi w planie należy wykonać w punktach głównych łuków poziomych

7. OBMIAR ROBÓT

7.1. Ogólne zasady obmiaru robót

Ogólne zasady obmiaru robót podano w ST D-M-00.00.00 „Wymagania ogólne” pkt 7.

7.2. Jednostka obmiarowa

Jednostką obmiarową jest m² (metr kwadratowy) wykonanej warstwy z betonu asfaltowego (AC).

8. ODBIÓR ROBÓT

Ogólne zasady odbioru robót podano w ST D-M-00.00.00 „Wymagania ogólne” pkt 8.

D - 05.03.05.A WARSTWA ŚCIERALNA Z BETONU ASFALTOWEGO

Roboty uznaje się za wykonane zgodnie z dokumentacją projektową, ST i wymaganiami Inżyniera, jeżeli wszystkie pomiary i badania z zachowaniem tolerancji według pkt. 6 dały wyniki pozytywne.

9. PODSTAWA PŁATNOŚCI**9.1. Ogólne ustalenia dotyczące podstawy płatności**

Ogólne ustalenia dotyczące podstawy płatności podano w ST D-M-00.00.00 „Wymagania ogólne” pkt 9.

9.2. Cena jednostki obmiarowej

Cena wykonania 1 m² warstwy ścieralnej z betonu asfaltowego (AC) obejmuje:

- prace pomiarowe i roboty przygotowawcze,
- oznakowanie robót,
- dostarczenie materiałów,
- badania laboratoryjne,
- odcinek próbny,
- wyprodukowanie mieszanki mineralno-asfaltowej i jej transport na miejsce wbudowania,
- podklejenie bitumiczną taśmą izolacyjną krawędzi krawężników, ścieków oraz urządzeń obcych,
- rozłożenie i zagęszczenie mieszanki mineralno-asfaltowej,
- obcięcie krawędzi i posmarowanie asfaltem,
- przeprowadzenie pomiarów i badań laboratoryjnych, wymaganych w Specyfikacji,
- utrzymanie w czasie prowadzenia robót.

9.3. Potrącenia

Wszystkie roboty powinny być wykonane przez Wykonawcę z dochowaniem maksymalnej staranności i jakości, bez przekraczania jakichkolwiek wartości dopuszczalnych określonych przez niniejszą specyfikację. W sporadycznych przypadkach, w razie niedotrzymania wartości dopuszczalnych:

- grubości warstwy,
- składu mieszanki mineralnej,
- zawartości lepiszcza,
- wskaźnika zagęszczenia,
- równości,

w zakresie niepowodującym istotnego pogorszenia właściwości użytkowych nawierzchni Zamawiający może wyrazić zgodę na odebraniu robót przy jednoczesnym potrąceniu kwoty zapłaty za tę część, gdzie występuje przekroczenie wartości dopuszczalnych. Potrącenia te powinny być wyliczone wg zasad podanych w WT-2 2008

10. PRZEPISY ZWIĄZANE**10.1. Normy**

Niniejsza specyfikacja przywołuje normy PN-EN niedatowane. Przyjęto, że w przypadku powołań niedatowanych, należy stosować ostatnie wydanie normy.

1. PN-EN 14023 Asfalty i lepiszcza asfaltowe -- Zasady klasyfikacji asfaltów modyfikowanych polimerami
2. PN-EN 12591 Asfalty i produkty asfaltowe -- Wymagania dla asfaltów drogowych
3. PN-EN 13043 Kruszywa do mieszanek bitumicznych i powierzchniowych utrwaleń stosowanych na drogach, lotniskach i innych powierzchniach przeznaczonych do ruchu
4. PN-EN 13108-1 Mieszanki mineralno-asfaltowe -- Wymagania -- Część 1: Beton asfaltowy
5. PN-EN 13108-20 Mieszanki mineralno-asfaltowe -- Wymagania -- Część 20: Badanie typu
6. PN-EN 13108-21 Mieszanki mineralno-asfaltowe -- Wymagania -- Część 21: Zakładowa Kontrola Produkcji
7. PN-EN 13808 Zasady klasyfikacji kationowych emulsji asfaltowych
8. PN-EN 12597 Asfalty i produkty asfaltowe - Terminologia

10.2. Wymagania techniczne

9. WT-1 Kruszywa 2014. Kruszywa do mieszanek mineralno-asfaltowych i powierzchniowych utrwaleń na drogach krajowych, Warszawa 2014
10. WT-2 Nawierzchnie asfaltowe 2014. Nawierzchnie asfaltowe na drogach krajowych cz. I i II, Warszawa 2014
11. WT-3 Emulsje asfaltowe 2009. Kationowe emulsje asfaltowe na drogach publicznych, Warszawa 2009]

10.3. Inne dokumenty

12. Rozporządzenie Ministra Transportu i Gospodarki Morskiej z dnia 2 marca 1999 r. w sprawie warunków technicznych, jakim powinny odpowiadać drogi publiczne i ich usytuowanie (Dz.U. nr 43, poz. 430 z późn. zmianami)
13. Katalog typowych konstrukcji nawierzchni podatnych i półsztywnych. Generalna Dyrekcja Dróg Krajowych i Autostrad, Gdańsk 2012

D - 05.03.05.B WARSTWA WIĄŻĄCA Z BETONU ASFALTOWEGO**1. WSTĘP****1.1. Przedmiot ST**

Przedmiotem niniejszej specyfikacji technicznej (ST) są wymagania dotyczące wykonania i odbioru robót związanych z wykonaniem warstwy wiążącej z betonu asfaltowego.

1.2. Zakres stosowania ST

Specyfikacja techniczna (ST) stanowi obowiązującą podstawę jako dokument przetargowy i kontraktowy przy zleceniu i realizacji robót na drogach.

1.3. Zakres robót objętych ST

Ustalenia zawarte w niniejszej specyfikacji dotyczą zasad prowadzenia robót związanych z wykonaniem i odbiorem warstwy wiążącej z betonu asfaltowego wg PN-EN 13108-1 i WT-2 Nawierzchnie asfaltowe 2014 oraz norm związanych.

Do warstwy wiążącej należy zastosować

- dla jezdni manewrowej mieszankę mineralno-asfaltową AC 16 W 50/70,
- dla jezdni głównych mieszankę mineralno-asfaltową AC 16 W PmB 25/55-60 zgodnie z WT-2 Nawierzchnie asfaltowe 2014

Wszystkie wymagania z poniższej specyfikacji technicznej należy przejmować:

- dla jezdni manewrowej mieszankę mineralno-asfaltową AC 16 W 50/70 (droga klasy D) oraz kategorii KR2
- dla jezdni głównych mieszankę mineralno-asfaltową AC 16 W PmB 25/55-60 (droga klasy Z) oraz kategorii KR3

1.4. Określenia podstawowe

1.4.1. Określenia podane w Specyfikacji są zgodne z odpowiednimi normami i określeniami podanymi w Specyfikacji D-M-00.00.00 – „Wymagania Ogólne” pkt. 1.4.

1.4.2. Beton asfaltowy (AC) - mieszanka mineralno-asfaltowa, w której kruszywo o uziarnieniu równomiernie stopniowanym tworzy wzajemnie klinującą się strukturę.

1.4.3. Kruszywo grube – kruszywo z ziaren o wymiarze $D \leq 45$ mm oraz $d \geq 2$ mm.

1.4.4. Kruszywo drobne – kruszywo z ziaren o wymiarze $D \leq 2$ mm, którego większa część pozostaje na sicie 0,063 mm. Kruszywo drobne może powstać w wyniku kruszenia lub naturalnego rozdrobnienia skały albo żwiru lub przetworzenia kruszywa sztucznego.

1.4.5. Mieszanka mineralna (mm) - mieszanka kruszywa i wypełniacza mineralnego o określonym składzie i uziarnieniu.

1.4.6. Mieszanka mineralno-asfaltowa (mma) - mieszanka mineralna z odpowiednią ilością asfaltu, wytworzona na gorąco, spełniająca określone wymagania.

1.4.7. Mieszanka drobnoziarnista – mieszanka mineralno-asfaltowa do warstwy ścieralnej (z wyłączeniem asfaltu lanego), wiążącej i podbudowy, w której wymiar kruszywa D jest mniejszy niż 16 mm.

1.4.8. Mieszanka gruboziarnista – jest to mieszanka mineralno-asfaltowa do warstwy wiążącej i podbudowy, w której wymiary kruszywa D jest nie mniejszy niż 16 mm.

1.4.9. Pył – kruszywo z ziaren przechodzących przez sito 0,063 mm.

1.4.10. Środek adhezyjny - substancja powierzchniowo czynna, która poprawia adhezję asfaltu do materiałów mineralnych oraz zwiększa odporność błonki asfaltu na powierzchni kruszywa na odmywanie wodą; może być dodawany do asfaltu lub do kruszywa.

1.4.11. Środek niskowiskozowy – jest to substancja chemiczna, która dodana do asfaltu zmniejsza jego lepkość w temperaturze otaczania kruszywa, powodując obniżenie temperatury produkcji mieszanki mineralno-asfaltowej oraz umożliwiając jej wbudowanie w niższej temperaturze niż w przypadku stosowania asfaltu bez dodatku. Wbudowana

mieszanka mineralno-asfaltowa wyprodukowanej z asfaltem z dodatkiem niskowiskozowym charakteryzuje się takimi samymi lub lepszymi wartościami wymaganych parametrów normowych niż mieszanka mineralno-asfaltowej ze zwykłym asfaltem drogowym.

- 1.4.12.** Technologia produkcji mieszanki mineralno-asfaltowej o obniżonej temperaturze – technologia, w której w wyniku zastosowano odpowiedniego rodzaju asfaltu drogowego oraz odpowiedniej jego postaci, np. asfaltu spienionego wodą lub zeolitem, wytwarzana jest mma o obniżonej temperaturze produkcji w porównaniu do mma wytwarzanej w sposób tradycyjny na „gorąco”. Wbudowana mieszanka mineralno-asfaltowa wyprodukowana w technologii o obniżonej temperaturze charakteryzuje się takimi samymi lub lepszymi wartościami wymaganych parametrów normowych co mieszanka mineralno-asfaltowej z asfaltem drogowym (wytworzona w sposób tradycyjny).
- 1.4.13.** Wymiar kruszywa – jest to wielkość ziaren kruszywa, określona przez dolny (d) i górny (D) wymiar sita. Przy oznaczaniu wymiaru kruszywa dopuszcza się obecność pewnej ilości ziaren, które pozostają na górnym sicie lub przechodzą przez dolne sito, zestawu sit używanego do oznaczania wymiaru kruszywa. Dolny wymiar sita może być równy 0.
- 1.4.14.** Wymiar mieszanki mineralno-asfaltowej – jest to określenie mieszanki mineralno-asfaltowej ze względu na wymiar największego kruszywa, np. wymiar 8 lub 11.
- 1.4.15.** Wypełniacz – kruszywo, którego większa część przechodzi przez sito 0,063 mm.
- 1.4.16.** Pozostałe określenia są zgodne ze Specyfikacją D-M-00.00.00 „Wymagania Ogólne”, odnośnymi normami oraz odnośnymi normami.

1.5. Ogólne wymagania dotyczące robót

Ogólne wymagania dotyczące robót podano w ST D-M-00.00.00 „Wymagania ogólne” pkt 1.5.

2. MATERIAŁY

2.1. Ogólne wymagania dotyczące materiałów

Ogólne wymagania dotyczące materiałów, ich pozyskiwania i składowania, podano w ST D-M-00.00.00 „Wymagania ogólne” [1] pkt 2.

Podstawowe wymagania wobec materiałów stosowanych do produkcji mieszanek mineralno-asfaltowych przeznaczonych do budowy nawierzchni dla kategorii ruchu od KR1 do KR7 są określone w odpowiednich rozdziałach niniejszej Specyfikacji.

W zakresie wymagań do lepiszczy asfaltowych należy stosować się do normy PN-EN 12591 wraz załącznikiem krajowym NA i PN-EN 14023 wraz załącznikiem krajowym NA oraz PN-EN 13808 wraz z załącznikiem krajowym NA.

2.2. Lepiszczta asfaltowe

Należy stosować następujące rodzaje asfaltów:

- dla jezdni manewrowej asfalt drogowy 50/70 spełniający wymagania określone w PN-EN 12591 wraz załącznikiem krajowym,
- dla jezdni głównych polimeroasfalt PmB 25/55-60 spełniający wymagania określone w PN-EN 14023 wraz załącznikiem krajowym,

Tablica 1. Wymagania dla asfaltów drogowych

| Lp. | Właściwości | Metoda badań | Wymagania 50/70 |
|----------------------------------|--|---------------|-----------------|
| WŁAŚCIWOŚCI OBLIGATORYJNE | | | |
| 1 | Penetracja w 25°C, 0,1 mm | PN-EN 1426 | 50-70 |
| 2 | Temperatura mięknięcia, °C | PN-EN 1427 | 46-54 |
| 3 | Temperatura zapłonu, nie mniej niż, °C | PN-EN 2592 | 230 |
| 4 | Zawartość składników rozpuszczalnych, nie mniej niż, % m/m | PN-EN 12592 | 99 |
| 5 | Zmiana masy po starzeniu, nie więcej niż, % m/m | PN-EN 12607-1 | 0,5 |
| 6 | Pozostała penetracja po starzeniu, nie mniej niż, % | PN-EN 1426 | 50 |
| 7 | Temperatura mięknięcia po starzeniu, nie mniej niż, °C | PN-EN 1427 | 48 |
| WŁAŚCIWOŚCI SPECJALNE | | | |
| 8 | Zawartość parafiny, nie więcej niż, % | PN-EN 12606-1 | 2,2 |
| 9 | Wzrost temperatury mięknięcia po starzeniu, nie więcej niż, °C | PN-EN 1427 | 9 |

D - 05.03.05.B WARSTWA WIĄŻĄCA Z BETONU ASFALTOWEGO

| | | | |
|----|--|-------------|----|
| 10 | Temperatura łamliwości, nie więcej niż, °C | PN-EN 12593 | -8 |
|----|--|-------------|----|

Tablica 1a. Wymagania dla asfaltów modyfikowanych polimerami

| Wymaganie podstawowe | Właściwość | Metoda badania | Jednostka | Gatunki asfaltów modyfikowanych polimerami (PMB) | |
|---|---|--|-------------------|--|-------|
| | | | | 25/55 - 60 | |
| | | | | wymaganie | klasa |
| 1 | 2 | 3 | 4 | 5 | 6 |
| Konsystencja w pośrednich temperaturach eksploatacyjnych | Penetracja w 25 °C | PN-EN 1426 [21] | 0,1 mm | 25-55 | 3 |
| Konsystencja w wysokich temperaturach eksploatacyjnych | Temperatura mięknięcia | PN-EN 1427 [22] | °C | ≥ 60 | 6 |
| Kohezja | Siła rozciągania (mała prędkość rozciągania) | PN-EN 13589 [55] PN-EN 13703 [57] | J/cm ² | ≥ 2 w 10°C | 6 |
| | Siła rozciągania w 5°C (duża prędkość rozciągania) | PN-EN 13587 [53] PN-EN 13703 [57] | J/cm ² | NR ^a | 0 |
| | Wahadło Vialit (metoda uderzenia) | PN-EN 13588 [54] | J/cm ² | NR ^a | 0 |
| Stalność konsystencji (Odporność na starzenie wg PN-EN 12607-1 lub -3 [31]) | Zmiana masy | | % | ≤ 0,5 | 3 |
| | Pozostała penetracja | PN-EN 1426 [21] | % | ≥ 60 | 7 |
| | Wzrost temperatury mięknięcia | PN-EN 1427 [22] | °C | ≤ 8 | 2 |
| Inne właściwości | Temperatura zapłonu | PN-EN ISO 2592 [63] | °C | ≥ 235 | 3 |
| Wymagania dodatkowe | Temperatura łamliwości | PN-EN 12593 [29] | °C | < -10 | 5 |
| | Nawrót sprężysty w 25 °C | PN-EN 13398 [51] | % | > 60 | 4 |
| | Nawrót sprężysty w 10°C | | | NR ^a | 0 |
| | Zakres plastyczności | PN-EN 14023 [59] Punkt 5.1.9 | °C | NR ^b | 0 |
| | Stabilność magazynowania. Różnica temperatur mięknięcia | PN-EN 13399 [52] PN-EN 1427 [22] | °C | < 5 | 2 |
| | Stabilność magazynowania. Różnica penetracji | PN-EN 13399 [52] PN-EN 1426 [21] | 0,1 mm | NR ^a | 0 |
| | Spadek temperatury mięknięcia po starzeniu wg PN-EN 12607-1 lub -3 [31] | PN-EN 12607-1 [31] PN-EN 1427 [22] | °C | TBR ^b | 1 |
| | Nawrót sprężysty w 25°C po starzeniu wg PN-EN 12607-1 lub -3 [31] | PN-EN 12607-1 [31] PN-EN 13398 [51] | % | ≥ 50 | 4 |

D - 05.03.05.B WARSTWA WIĄŻĄCA Z BETONU ASFALTOWEGO

| Wymaganie podstawowe | Właściwość | Metoda badania | Jednostka | Gatunki asfaltów modyfikowanych polimerami (PMB) | |
|----------------------|--|----------------|-----------|--|-------|
| | | | | 25/55 - 60 | |
| | | | | wymaganie | klasa |
| 1 | 2 | 3 | 4 | 5 | 6 |
| | Nawrót sprężysty w 10°C po starzeniu wg PN-EN 12607-1 lub-3 [31] | | | NR ^a | 0 |

^a NR - No Requirement (brak wymagań)

^b TBR - To Be Reported (do zadeklarowania)

Dopuszcza się stosowanie dodatków modyfikujących asfalty, np. modyfikacja asfaltu gumą z przetworzonych opon samochodowych lub granulatu gumowo – asfaltowego.

2.3. Wypełniacz

2.3.1. Należy stosować wypełniacz, spełniający wymagania podane w tablicy 2.

Tablica 2. Wymagane właściwości wypełniacza do warstwy wiążącej z betonu asfaltowego

| Lp. | Właściwości wypełniacza | Wymagania |
|-----|---|-----------------------------------|
| | | KR2, KR3 |
| 1 | Uziarnienie według PN-EN 933-1 (dotyczy wypełniacza dodanego) | zgodne z tablicą 24 w PN-EN 13043 |
| 2 | Jakość pyłu według PN-EN 933-9, kategoria nie wyższa niż: | MB _F 10 |
| 3 | Zawartość wody według PN-EN 1097-5, nie wyższa niż: | 1 % (m/m) |
| 4 | Gęstość ziaren według PN-EN 1097-7: | deklarowana przez producenta |
| 5 | Wolne przestrzenie w suchym zagęszczonym wypełniaczu według PN-EN 1097-4, wymagana kategoria: | V _{28/45} |
| 6 | Przyrost temperatury mięknięcia według PN-EN 13179-1, wymagana kategoria: | □ _{R&B} 8/25 |
| 7 | Rozpuszczalność w wodzie według PN-EN 1744-1, kategoria nie wyższa niż: | WS ₁₀ |
| 8 | Zawartość CaCO ₃ w wypełniaczu wapiennym według PN-EN 196-2, kategoria nie niższa niż: | CC ₇₀ |
| 9 | Zawartość wodorotlenku wapnia w wypełniaczu mieszanym, wymagana kategoria: | K _a Deklarowana |
| 10 | „Liczba asfaltowa” według PN-EN 13179-2, wymagana kategoria: | BN _{Deklarowana} |

2.4. Kruszywo

W zależności od kategorii ruchu należy stosować kruszywa drobne i grube wg wymagań podanych odpowiednio w tablicy 3, 4 i 5. Składowanie kruszywa musi odbywać się w warunkach zabezpieczających je przed zanieczyszczeniem i zmieszaniem z innymi asortymentami kruszywa.

Tablica 3. Wymagane właściwości kruszywa grubego do warstwy wiążącej z betonu asfaltowego

| Lp. | Właściwości kruszywa grubego | Wymagania | |
|-----|---|--|--|
| | | KR2 | KR3 |
| 1 | Uziarnienie według PN-EN 933-1; kategoria nie niższa niż: | G _C 85/20 | G _C 85/20 |
| 2 | Tolerancja uziarnienia, odchylenia nie większe niż według kategorii wraz z typowym przesiewem na sitach pośrednich: | G _{25/15} G _{20/15} G _{20/17,5} | G _{25/15} G _{20/15} G _{20/17,5} |
| 3 | Zawartość pyłu według PN-EN 933-1; kategoria nie wyższa niż: | f ₂ | f ₂ |
| 4 | Kształt kruszywa według PN-EN 933-3 lub według PN-EN 933-4; kategoria nie wyższa niż: | FI ₂₅ lub SI ₃₅ | FI ₂₅ lub SI ₂₅ |
| 5 | Procentowa zawartość ziaren o powierzchni przekruszonej i łamanej w kruszywie grubym według PN-EN 933-5; kategoria nie niższa niż: | C _{Deklarowana} | C _{50/10} |
| 6 | Odporność kruszywa na rozdrabnianie według normy PN-EN 1097-2, badanie na kruszywie o wymiarze 10/14, rozdział 5; kategoria nie wyższa niż: | LA ₄₀ | LA ₃₀ |

D - 05.03.05.B WARSTWA WIĄŻĄCA Z BETONU ASFALTOWEGO

| | | | |
|----|--|------------------------------|------------------------------|
| 7 | Gęstość ziaren według PN-EN 1097-6, rozdz. 7, 8 lub 9, ρ_a , ρ_{rd} , ρ_{ssd} | deklarowana przez producenta | deklarowana przez producenta |
| 8 | Nasiąkliwość według PN-EN 1097-6, rozdz. 7, 8 lub 9: | WA ₂₄ Deklarowana | WA ₂₄ Deklarowana |
| 9 | Mrozoodporność według PN-EN 1367-1; badana na kruszywie 8/11, 11/16 lub 8/16, kategoria nie wyższa niż: | F ₂ | F ₂ |
| 10 | „Zgorzel słoneczna” bazaltu według PN-EN 1367-3, wymagana kategoria: | SB _{LA} | SB _{LA} |
| 11 | Skład chemiczny – uproszczony opis petrograficzny według PN-EN 932-3: | deklarowany przez producenta | deklarowany przez producenta |
| 12 | Grube zanieczyszczenia lekkie, według PN-EN 1744-1 p.14.2; kategoria nie wyższa niż: | m _{LPC} 0,1 | m _{LPC} 0,1 |
| 13 | Rozpad krzemianowy dwuwapniowego w kruszywie z żużla wielkopieczowego chłodzonego powietrzem według PN-EN 1744-1 p.19.1: | wymagana odporność | wymagana odporność |
| 14 | Rozpad związków żelaza w kruszywie z żużla wielkopieczowego chłodzonego powietrzem według PN-EN 1744-1 p.19.2: | wymagana odporność | wymagana odporność |
| 15 | Stalność objętości kruszywa z żużla stalowniczego według PN-EN 1744-1, p. 19.3; kategoria nie wyższa niż: | V _{3,5} | V _{3,5} |

Tablica 4. Wymagane właściwości kruszywa nielamanego drobnego lub o ciągłym uziarnieniu do $D \leq 8$ do warstwy wiążącej z betonu asfaltowego

| Lp. | Właściwości kruszywa drobnego | Wymagania | |
|-----|--|---|---|
| | | KR2 | KR3 |
| 1 | Uziarnienie według PN-EN 933-1; wymagana kategoria: | G _F 85 lub G _A 85 | G _F 85 lub G _A 85 |
| 2 | Tolerancja uziarnienia, odchylenie nie większe niż według kategorii wraz z typowym przesiewem na sitach pośrednich: | G _{TC} NR | G _{TC} 20 |
| 3 | Zawartość pyłu według PN-EN 933-1; kategoria nie wyższa niż: | f ₃ | f ₃ |
| 4 | Jakość pyłu według PN-EN 933-9, kategoria nie wyższa niż: | MB _F 10 | MB _F 10 |
| 5 | Kanciastość kruszywa drobnego lub kruszywa 0/2 wydzielonego z kruszywa o ciągłym uziarnieniu według PN-EN 933-6, rozdz. 8, kategoria nie niższa niż: | E _{CS} Deklarowana | E _{CS} Deklarowana |
| 6 | Gęstość ziaren według PN-EN 1097-6, rozdz. 7, 8 lub 9: | deklarowana przez producenta | deklarowana przez producenta |
| 7 | Nasiąkliwość według PN-EN 1097-6, rozdz. 7, 8 lub 9: | deklarowana przez producenta | deklarowana przez producenta |
| 8 | Grube zanieczyszczenia lekkie, według PN-EN 1744-1 p.14.2; kategoria nie wyższa niż: | m _{LPC} 0,1 | m _{LPC} 0,1 |

Tablica 5. Wymagane właściwości kruszywa łamanego drobnego lub o ciągłym uziarnieniu do $D \leq 8$ do warstwy wiążącej z betonu asfaltowego

| Lp. | Właściwości kruszywa drobnego | Wymagania | |
|-----|--|---------------------------------------|---------------------------------------|
| | | KR2 | KR3 |
| 1 | Uziarnienie według PN-EN 933-1; wymagana kategoria: | G _F 85 i G _A 85 | G _F 85 i G _A 85 |
| 2 | Tolerancja uziarnienia, odchylenie nie większe niż według kategorii: wraz z typowym przesiewem na sitach pośrednich | G _{TC} NR | G _{TC} 20 |
| 3 | Zawartość pyłu według PN-EN 933-1; kategoria nie wyższa niż: | f ₁₆ | f ₁₆ |
| 4 | Jakość pyłu według PN-EN 933-9, kategoria nie wyższa niż: | MB _F 10 | MB _F 10 |
| 5 | Kanciastość kruszywa drobnego lub kruszywa 0/2 wydzielonego z kruszywa o ciągłym uziarnieniu według PN-EN 933-6, rozdz. 8, kategoria nie niższa niż: | E _{CS} Deklarowana | E _{CS} 30 |
| 6 | Gęstość ziaren według PN-EN 1097-6, rozdz. 7, 8 lub 9: | deklarowana przez producenta | deklarowana przez producenta |
| 7 | Nasiąkliwość według PN-EN 1097-6, rozdz. 7, 8 lub 9: | deklarowana przez producenta | deklarowana przez producenta |
| 8 | Grube zanieczyszczenia lekkie, według PN-EN 1744-1 p.14.2; kategoria nie wyższa niż: | m _{LPC} 0,1 | m _{LPC} 0,1 |

2.5. Dodatki

Mogą być stosowane dodatki na podstawie udokumentowanych pozytywnych doświadczeń. Pochodzenie, rodzaj i właściwości dodatków powinny być deklarowane.

Należy stosować środki adhezyjne lub wapno hydratyzowane, jeżeli zastosowane kruszywo i lepiszcza asfaltowe nie wykazuje powinowactwa fizykochemicznego (przyczepność poniżej 80%), zapewniającego odpowiednią przyczepność (adhezję) lepiszcza do kruszywa i odporność mieszanki mineralno-asfaltowej na działanie wody. Rodzaj środka i jego ilość powinna być dostosowana do konkretnego kruszywa i lepiszcza. Ocenę przyczepności należy określić na podstawie badania według PN-EN12697-11, metoda A, kruszywo 8/11 jako podstawowe. Przyczepność lepiszcza do kruszywa po 6 godzinach powinna wynosić co najmniej 80%, przy jednoczesnym spełnieniu odporności gotowej mieszanki mineralno-asfaltowej na działanie wody wg PN-EN12697-12 podanej w tablicy 5.2, 5.3 i 5.4.

Mogą być stosowane dodatki lub technologie obniżające temperaturę produkcji i wbudowania mieszanki mineralno-asfaltowej.

2.6. Materiały do uszczelnienia połączeń i krawędzi

Do uszczelniania spoin należy używać past lub taśm o grubości co najmniej 10 mm. Materiały te można stosować na podstawie pozytywnych uprzednich zastosowań.

Do uszczelniania krawędzi zewnętrznych nawierzchni oraz elementów ograniczających nawierzchnię należy używać lepiszcza asfaltowego na gorąco spełniającego wymagania PN-EN 12591 lub asfaltu modyfikowanego wg PN-EN 14023

2.7. Materiały do złączenia warstw konstrukcji

Do złączania warstw konstrukcji nawierzchni (warstwa wiążąca z warstwą ścieralną) należy stosować kationowe emulsje asfaltowe lub kationowe emulsje modyfikowane polimerami według PN-EN 13808.

Emulsję asfaltową można składować w opakowaniach transportowych lub w stacjonarnych zbiornikach pionowych z zalewaniem od dna. Nie należy nalewać emulsji do opakowań i zbiorników zanieczyszczonych materiałami mineralnymi.

2.8. Granulat asfaltowy

2.8.1. Jeżeli stosowany jest granulat asfaltowy do warstwy podbudowy to musi on spełniać wymagania normy PN-EN 13108-8 i nie może obniżać właściwości mieszanek mineralno - asfaltowych.

2.8.2. Zestawienie wymagań dotyczących granulatu asfaltowego stosowanego do poszczególnych warstw asfaltowych nawierzchni zawarto w tablicy 5.

Tablica 5. Wymagania dotyczące granulatu asfaltowego

| Wymagania | | Warstwa nawierzchni |
|---|------|-------------------------------|
| | | wiążąca |
| Zawartość materiałów obcych | | Kategoria FM _{1/0,1} |
| Właściwości lepiszcza odzyskanego w granulacie asfaltowym ^{a)} | PIK | Kategoria S ₇₀ |
| | Pen. | Kategoria P ₁₅ |
| Jednorodność | | wg tablicy 6 |

^{a)} do sklasyfikowania lepiszcza odzyskanego w granulacie asfaltowym wystarcza oznaczenie temperatury mięknięcia PiK. Tylko w szczególnych przypadkach należy wykonać oznaczenie penetracji. Oceny właściwości lepiszcza należy dokonać wg pkt 4.2.2 normy PN-EN 13108-8

2.8.3. Jeżeli w destrukcie asfaltowym występują materiały obce, to ich obecność, zawartość i rodzaj powinny być udokumentowane i zadeklarowane do odpowiedniej kategorii. Zawartość materiałów obcych powinna być oznaczona zgodnie z PN-EN 12697-42.

2.8.4. W kategorii Fdec dopuszczalna zawartość materiałów z grupy 1 wynosi nie więcej niż 10%, natomiast zawartość materiałów z grupy 2 - nie więcej niż 0,3%.

2.8.5. Maksymalny dodatek granulatu asfaltowego należy obliczyć na podstawie możliwości mechanicznego dozowania, jakim dysponuje dana wytwórnia mieszanki mineralno-asfaltowej, z uwzględnieniem metody dodawania (na zimno lub na ciepło). Możliwa do

D - 05.03.05.B WARSTWA WIĄŻĄCA Z BETONU ASFALTOWEGO

uzyskania ilość dodawanego granulatu asfaltowego wynika z jego jednorodności i możliwości maszynowego dodawania oraz przeznaczenia.

2.8.6. Do obliczania temperatury mięknięcia mieszanki lepiszcza z granulatu asfaltowego i świeżego asfaltu należy zastosować następujące równanie:

$$T_{PiKmix} = a \cdot T_{PiK1} + b \cdot T_{PiK2}$$

w którym:

T_{PiKmix} - temperatura mięknięcia mieszanki lepiszczy w mieszance mineralno-asfaltowej z dodatkiem granulatu asfaltowego, [°C];

T_{PiK1} - temperatura mięknięcia lepiszcza odzyskanego z granulatu asfaltowego, [°C];

T_{PiK2} - średnia temperatura mięknięcia świeżych lepiszczy asfaltowych przewidzianych do stosowania (zwykłych lub modyfikowanych polimerem PMB), [°C];

a i b - udział masowy: lepiszcza z granulatu asfaltowego (a) i świeżego lepiszcza (b), przy $a + b = 1$.

2.8.7. Przy dodawaniu granulatu asfaltowego parametr T_{PiKmix} powinien spełniać oczekiwane wymagania według dokumentacji projektowej. W tym celu należy zastosować asfalt o takich samych parametrach, jak asfalt wymagany lub przynajmniej o jedną klasę bardziej miękki. Nie należy stosować asfaltu bardziej miękkiego niż 70/100.

2.8.8. Wymagane jest podanie zmierzonej wartości jednorodności rozstępu wyników badań właściwości a1, przeprowadzonych na liczbie próbek n , przy czym n powinno wynosić co najmniej 5. Liczbę próbek oblicza się dzieląc masę materiału wyjściowego podanego w tonach [t] przez 500 t, zaokrąglając w górę do pełnej liczby.

2.8.9. Wymagania dotyczące dopuszczalnego rozstępu wyników badań właściwości destruktu asfaltowego podano w tablicy 6.

Tablica 6. Dopuszczalny rozstęp wyników badań właściwości

| Właściwości granulatu asfaltowego | Dopuszczalny rozstęp wyników badań (T_{roz}) partii granulatu asfaltowego do zastosowania w mieszance mineralno-asfaltowej przeznaczonej do: | |
|---|--|--|
| | warstwy wiążącej | |
| Temperatura mięknięcia lepiszcza odzyskanego, [°C] | 8,0 | |
| Zawartość lepiszcza, [% (m/m)] | 1,0 | |
| Udział kruszywa o uziarnieniu poniżej 0,063 mm, [% (m/m)] | 6,0 | |
| Udział kruszywa o uziarnieniu od 0,063 do 2 mm, [% (m/m)] | 16,0 | |
| Udział kruszywa o uziarnieniu powyżej 2 mm, [% (m/m)] | 16,0 | |

2.8.10. W opisie granulatu asfaltowego należy deklarować typ mieszanki lub mieszanek, z której pochodzi granulatu. Należy zadeklarować także rodzaj kruszywa i temperaturę mięknięcia lepiszcza.

2.8.11. Granulat asfaltowy może być wykorzystywany do produkcji mieszanki mineralno-asfaltowej, jeżeli spełnione są wymagania dotyczące końcowego produktu – mieszanki mineralno-asfaltowej z jego dodatkiem. Wytwórnia mieszanek mineralno-asfaltowych powinna spełniać warunki kontrolowanego, mechanicznego dozowania granulatu asfaltowego podczas produkcji mieszanki mineralno-asfaltowej.

2.8.12. Obecnie stosowane są dwie metody dodawania granulatu asfaltowego do mieszalnika otaczarki: bez wstępnego ogrzewania „metoda na zimno” i ze wstępnym ogrzewaniem granulatu asfaltowego „metoda na ciepło”. W drugim wypadku jest możliwe stosowanie granulatu o większych kawałkach, które łatwiej ulegną rozbiciu i wymieszaniu w mieszalniku.

2.8.13. Wymiar D kruszywa zawartego w granulacie asfaltowym nie może być większy od wymiaru D mieszanki mineralnej wchodzącej w skład mieszanki mineralno-asfaltowej.

2.8.14. Jeżeli używa się granulatu asfaltowego (w którym użyto tylko asfaltu drogowego) w ilości większej niż 20 % masy mieszanki mineralno-asfaltowej, oraz jeżeli dodane do mieszanki lepiszcze jest asfaltem drogowym, to asfalt ten powinien spełniać wymaganie:

Temperatura mięknięcia lepiszcza w uzyskanej mieszance obliczona na podstawie temperatury mięknięcia dodanego lepiszcza i lepiszcza odzyskanego z granulatu asfaltowego powinny spełniać wymagania temperatury mięknięcia dla kategorii lepiszcza wskazanego w Specyfikacji Technicznej i wybranego w Badaniu Typu mieszanki mineralno-asfaltowej. Obliczenie powinno być przeprowadzone zgodnie z Załącznikiem A normy PN-EN 130108-1.

2.9. Ustalenie maksymalnej ilości dodawanego granulatu asfaltowego do mieszanki mineralno-asfaltowej.

2.9.1. Dopuszczalna ilość dodawanego granulatu asfaltowego wynika z jego jednorodności oraz możliwości urządzeń dozujących ten granulaty na wytwórni.

2.9.2. Dopuszczalną ilość dodawanego granulatu w zależności od jego jednorodności dla cech: zawartość lepiszcza, zawartość wypełniacza, zawartość ziaren od 0,063 do 2mm i ziaren powyżej 2mm, określamy wg wzoru:

$$Z_{RA} = 0,5 T_{roz}/a_i \times 100$$

w którym:

Z_{RA} – możliwa maksymalna ilość dodanego granulatu asfaltowego, % m/m (obliczona dla wszystkich cech wymienionych powyżej)

a_i - rozstęp wyników badania dla poszczególnej cechy (różnica między najwyższą, a najniższą wartością badania danej cechy),

T_{roz} – dopuszczalny rozstęp wyników badań (tablica 6)

2.9.3. Dopuszczalną ilość dodawanego granulatu w zależności od temperatury mięknięcia asfaltu z granulatu określamy wg wzoru:

$$Z_{RA} = 0,33 T_{roz}/a_i \times 100$$

w którym:

Z_{RA} – możliwa maksymalna ilość dodanego granulatu asfaltowego, %m/m (obliczona dla temperatury mięknięcia)

a_i - rozstęp wyników badania temperatury mięknięcia (różnica między najwyższą, a najniższą wartością badania),

T_{roz} – dopuszczalny rozstęp wyników badań (tablica 6)

2.9.4. Maksymalną ilością dodawanego granulatu asfaltowego na podstawie jego jednorodności będzie stanowił najmniejsza wartość ZRA obliczona dla wszystkich jego cech.

2.9.5. Określoną w ten sposób ilość należy porównać z ilością możliwą do zastosowania w zależności od sposobu wprowadzania granulatu i rodzaju systemu mechanicznego dozowania jaki posiada wytwórnia. Mniejsza wielkość z tego porównania stanowić będzie maksymalną ilość dodawanego granulatu asfaltowego.

3. SPRZĘT

3.1. Ogólne wymagania dotyczące sprzętu

Ogólne wymagania dotyczące sprzętu podano w ST D-M-00.00.00 „Wymagania ogólne” [1] pkt 3.

3.2. Sprzęt do skropienia lepiszczem asfaltowym

Do skrapiania lepiszczem asfaltowym należy stosować samojezdne lub przyczepne skrapiaarki lepiszcza zgodnie ze Specyfikacją D - 04.03.01 ZWIĄZANIA MIĘDZYWARSTWOWE.

3.3. Sprzęt do mieszania

Beton asfaltowy należy produkować w wytwórni (otaczarce) mieszanek mineralno-asfaltowych lub zespole wytwórni. Powinna zapewnić wysuszenie i wymieszanie wszystkich składników oraz zachowanie właściwej temperatury składników i gotowej mieszanki mineralno-asfaltowej.. Na wytwórni powinien funkcjonować certyfikowany system Zakładowej Kontroli Produkcji zgodny z PN-EN 13108-21.

Wytwórnia powinna być wyposażona w termometry (urządzenia pomiarowe) pozwalające na ciągłe monitorowanie temperatury poszczególnych materiałów, na różnych etapach przygotowywania materiałów, jak i na wyjściu z mieszalnika.

Na terenie wytwórni kruszywa o różnym uziarnieniu należy składować oddzielnie według rodzajów i chronić przed zanieczyszczeniem. Wypełniacze należy przechowywać w suchych warunkach.

D - 05.03.05.B WARSTWA WIĄŻĄCA Z BETONU ASFALTOWEGO

Kruszywa o różnym uziarnieniu należy dodawać do mieszalnika pojedynczo odmierzone jako udziały masowe lub objętościowe.

Urządzenia do podgrzewania lepiszczy nie mogą doprowadzić do ich przegrzania. Maksymalna temperatura lepiszcza w zbiorniku magazynowym jest podana w tabeli 7.

Tabela 7. Maksymalna temperatura lepiszczy

| Lepiszczce | Rodzaj | Maksymalna temperatura, °C |
|--|----------|----------------------------|
| 1. Asphalt drogowy | 50/70 | 180 |
| 2. Asphalt modyfikowany polimerem (polimeroasfalt) | 25/55-60 | 180 |

Kruszywo musi być wysuszone i podgrzane w suszarni bębnowej tak, aby po dodaniu wypełniacza i ewentualnie granulatu asfaltowego osiągnięta została żądana temperatura mieszania. Wypełniacz i granulaty asfaltowe można podgrzewać.

Czas mieszania należy tak dobrać, aby wszystkie kruszywa zostały w całości, równomiernie otoczone lepiszczem i aby dodatki wchodziły się, tworząc jednolitą mieszankę, kolejność dozowania materiałów do mieszalnika ma duże znaczenie dla jakości produkowanej mieszanki.

Produkcja powinna być tak zaplanowana, aby nie dopuścić do zbyt długiego przechowywania mieszanki w silosach, należy wykluczyć możliwość szkodliwych zmian. Czas przechowywania – magazynowania mieszanki mma powinien uwzględniać możliwości wytwórni (sposób podgrzewania silosów gotowej mieszanki mma i rodzaj izolacji), warunki atmosferyczne oraz czas transportu na budowę.

Dopuszcza się produkcję mieszanki mineralno-asfaltowej z kilku wytwórni na podstawie jednego Badania Typu.

3.4. Sprzęt do wbudowania

Mieszankę mineralno-asfaltową należy układać i profilować do wymaganych grubości z zadanymi spadkami samojedną układarką lub zespołem układarek o wydajności skorelowanej z wydajnością wytwórni (lub zespołu wytwórni). Układarki powinny być wyposażone w: automatyczne sterowanie, elementy wibrujące do wstępnego zagęszczenia, urządzenia do podgrzewania elementów roboczych układarki. Prace należy tak planować, aby umożliwiły układanie warstwy całą szerokością jezdni lub minimum pasa ruchu. Na budowach nawierzchni dróg ekspresowych i autostrad (klasy A i S) należy stosować podajniki mieszanki mineralno-asfaltowej do kosza układarki.

3.5. Sprzęt do zagęszczania

W zależności od rodzaju mieszanki mineralno-asfaltowej zagęszczanie należy prowadzić statycznymi walcami stalowymi gładkimi lub walcami ogumionymi, lub walcami wibracyjnymi, lub też zespołem tych walców. Co najmniej jeden walec stalowy w każdym zespole roboczym powinien być wyposażony w nóż do odcinania i dociskania krawędzi cieplej mieszanki.

3.6. Sprzęt do oczyszczenia dolnej warstwy przed skropieniem

Szczotki mechaniczne i inne urządzenia czyszczące (np. dmuchawy) w ilości zapewniającej właściwe oczyszczenie podłoża.

4. TRANSPORT

4.1. Ogólne wymagania dotyczące transportu

Ogólne wymagania dotyczące transportu podano w ST D-M-00.00.00 „Wymagania ogólne” [1] pkt 4.

4.2. Asphalt

Asfalt należy przewozić zgodnie z zasadami podanymi w przepisach ADR i przechowywać w zbiornikach z izolacją termiczną, umożliwiających ogrzewanie asfaltu do właściwej temperatury roboczej. Transport powinien odbywać się zgodnie z zaleceniami producenta. W przypadku transportu polimeroasfaltu podlega on przepisom dla towarów niebezpiecznych.

4.3. Wypełniacz

Wypełniacz luzem należy przewozić w cysternach przystosowanych do przewozu materiałów sypkich, umożliwiających rozładunek pneumatyczny. Wypełniacz należy składować w silosach przystosowanych do składowania materiałów sypkich, wyposażonych w odpowiedni system dozowania wypełniacza do mieszalnika.

4.4. Środek adhezyjny

Środek adhezyjny, opakowany przez producenta, może być przewożony dowolnymi środkami transportu z uwzględnieniem zaleceń producenta. Opakowanie powinno być zabezpieczone, tak aby nie uległo uszkodzeniu.

4.5. Środek niskowiskozowy

Środek niskowiskozowy, opakowany przez producenta, może być przewożony dowolnymi środkami transportu z uwzględnieniem zaleceń producenta. Opakowanie powinno być zabezpieczone, tak aby nie uległo uszkodzeniu.

W przypadku stosowania środków niskowiskozowych obniżających temperaturę mieszanki mineralno-asfaltowej lub stosowania technologii produkcji mieszanki mineralno-asfaltowej w obniżonej temperaturze jej najwyższa i najniższa temperatura powinna być:

- zgodna z temperaturami technologicznymi zawartymi w Badaniach Typu,
- zgodna z rekomendacjami producenta dodatku obniżającego temperaturę mma.

4.6. Kruszywo

Kruszywo można przewozić dowolnymi środkami transportu w warunkach zabezpieczających je przed: zanieczyszczeniami, zmieszaniem z innymi asortymentami kruszywa lub innymi frakcjami, nadmiernym zawilgoceniem. Drobne frakcje powinny być przewożone pod przykryciem, aby uniknąć wywiewania lub nadmiernego zawilgocenia materiału podczas transportu. Kruszywo powinno być składowane na utwardzonym placu, przygotowanym w taki sposób, by uniemożliwić mieszanie kruszywa z gruntem lub materiałem, którym utwardzono plac (podłożem). Poszczególne frakcje należy magazynować w zasiekach lub w sposób uniemożliwiający mieszanie poszczególnych frakcji.

4.7. Mieszanka mineralno-asfaltowa

Transport mieszanki mineralno-asfaltowej należy tak zorganizować, aby zapewnić jej minimalne straty cieplne. Mieszankę mineralno-asfaltową należy przewozić czystymi, specjalistycznymi pojazdami, samowładowczymi – wysokotonażowymi, z przykryciem w czasie transportu i podczas oczekiwania na rozładunek. W celu ułatwienia wyładunku mieszanki mineralno-asfaltowej, można po uzgodnieniu z Inżynierem stosować pokrycie powierzchni wewnętrznej skrzyni środkiem zapobiegającym przyklejaniu się mieszanki. Z zastrzeżeniem, aby zastosowana substancja nie działała destrukcyjnie na mieszankę.

Transport powinien być tak zaplanowany, żeby samochody nie czekały na budowie na rozładunek, a jednocześnie układanie mieszanki odbywało się płynnie. Czas przewozu i oczekiwania na wbudowanie powinien zapewnić utrzymanie temperatury w wymaganym przedziale.

Podczas transportu mieszanki asfaltowej muszą być zachowane graniczne wartości temperatury podane w tabeli 8.

Tabela 8. Najniższa i najwyższa temperatura mieszanki mineralno-asfaltowej w °C

| Rodzaj i gatunek lepiscza w mieszance asfaltowej | Temperatura, °C |
|--|-----------------|
| 50/70 | 140 -180 |
| PMB 25/55-60 | 150 – 185 |

Uwaga: Dolne wartości graniczne obowiązują dla mieszanki mineralno- asfaltowej dostarczanej na plac budowy. Górne wartości graniczne obowiązują dla mieszanki asfaltowej podczas produkcji i przy opuszczaniu mieszalnika. Dodatkowo należy stosować się do informacji podanych przez producenta.

Temperatura podana w tablicy nie dotyczy mieszanek mineralno-asfaltowych z dodatkami lub technologiami obniżającymi temperaturę mieszanki,

5. WYKONANIE ROBÓT

5.1. Ogólne zasady wykonania robót

Ogólne zasady wykonania robót podano w ST D-M-00.00.00 „Wymagania ogólne” [1] pkt 5.

5.1.1. Warunki przystąpienia do robót

Mieszanka mineralno-asfaltowa powinna być układana na podłożu suchym, czystym i odpowiednio przygotowanym, tak aby zapewnić właściwą szczepność międzywarstwową.

Nie należy układać mieszanki mineralno-asfaltowej na podłożu mokrym, podczas opadów atmosferycznych, a w przypadku występowania powyższych warunków przez dłuższy czas, produkcję mieszanki mineralno-asfaltowej należy wstrzymać.

Jeżeli nie dokonano szczególnych uzgodnień z Inżynierem, mieszankę mineralno-asfaltową należy wbudowywać jedynie w sprzyjających warunkach atmosferycznych, przy dodatniej temperaturze otoczenia i przy dopuszczalnej prędkości wiatru, tak aby zapewnić odpowiednie zagęszczenie układanej warstwy.

5.1.2. Wbudowywanie

Należy tak zorganizować budowę i produkcję mieszanki mineralno-asfaltowej aby tzw. „dienne działki robocze” to znaczy odcinki, na których mieszanka mineralno-asfaltowa wbudowywana byłaby w ciągu jednego dnia, były możliwie jak najdłuższe.

Mieszankę mineralno-asfaltową należy bezzwłocznie po dowiezieniu do miejsca wbudowania w ciągły sposób podawać do układarki i układać. Wielkości dostaw mieszanki do układarki powinny być tak regulowane, aby umożliwić nieprzerwaną pracę układarki. Układarka powinna pracować w sposób ciągły zawsze, gdy jest to możliwe. Należy

D - 05.03.05.B WARSTWA WIĄŻĄCA Z BETONU ASFALTOWEGO

stosować takie prędkości poruszania się układarki i technikę jej pracy, które zapewniają jednorodne podawanie mieszanki mineralno-asfaltowej na całej szerokości układania, bez ciągnięcia, rozrywania i segregacji materiału.

Minimalna grubość mieszanki układanej w każdym przejściu układarki powinna być odpowiednio zwiększona tak, aby po zagęszczeniu była zgodna z minimalnymi wielkościami podanymi w odpowiednich rozdziałach niniejszej Specyfikacji.

Przy układaniu warstwy wiążącej należy zatrzymać układarkę przed dojechaniem do szczeliny dylatacyjnej budowli. W trakcie ręcznego układania pozostałej części nawierzchni przy dylatacji szczelinę dylatacyjną należy pozostawić bez przykrycia warstwą nawierzchni.

Ręczne układanie mieszanek mineralno-asfaltowych dopuszcza się jedynie w następujących przypadkach:

1. układanie warstw wyrównawczych o nieregularnym kształcie i zmiennej grubości,
2. w miejscach, gdzie praca układarki jest niemożliwa,
3. na chodnikach,
4. w pobliżu szczelin dylatacyjnych na mostach, wiaduktach i innych obiektach,
5. w innych miejscach zaakceptowanych przez Inżyniera.

5.1.3. Czyszczenie i wykonywanie warstw

Warstwy z mieszanek mineralno-asfaltowych należy utrzymywać w czystości. Należy ograniczyć do minimum ruch pojazdów na warstwie, na której przewiduje się ułożenie następnej warstwy.

W przypadku jakiegokolwiek zanieczyszczenia warstwy bitumicznej, Wykonawca powinien podjąć starania w celu jej oczyszczenia, a jeżeli okaże się to niemożliwe należy uzgodnić z Inżynierem dalsze postępowanie.

5.1.4. Zagęszczanie

Mieszanek mineralno-asfaltową należy układać i zagęszczać w warstwie umożliwiającej uzyskanie wymaganej grubości, rzędnej powierzchni oraz spełnienie wymagań w zakresie równości i zagęszczenia.

Zagęszczanie mieszanki mineralno-asfaltowej należy rozpocząć, gdy temperatura tej mieszanki osiągnie taki poziom, że pozwoli to na zagęszczanie walcami bez powodowania przemieszczeń warstwy lub spękań powierzchniowych.

Zagęszczanie należy zakończyć zanim temperatura spadnie poniżej minimalnej temperatury wałowania określonej w odpowiednich rozdziałach niniejszej Specyfikacji. Wałowanie należy kontynuować do czasu zniknięcia z powierzchni warstwy wszystkich śladów po walcach. Nie dopuszcza się powierzchniowego łatania zawałowanej warstwy.

Zagęszczanie należy prowadzić przy użyciu sprzętu podanego w pkt 3.5

Powierzchnię warstwy wiążącej należy wykończyć walcem gładkim, statycznym lub wibracyjnym z wyłączoną wibracją. Na pomostach obiektów mostowych nie należy stosować walców wibracyjnych z włączoną wibracją.

Dopuszcza się stosowanie walców wibracyjnych lub innych walców zaproponowanych przez Wykonawcę. Zaleca się, aby walce były wyposażone w przyrządy umożliwiające odczytanie z odległości prędkości jazdy, a walce wibracyjne, dodatkowo, częstotliwości wibracji.

Wykonawca sprawdzi i oceni pracę walców wibracyjnych lub innych proponowanych walców na wykonanym przez siebie odcinku próbnym, co umożliwi uzyskanie akceptacji Inżyniera.

5.1.5. Złącza

Należy dążyć do minimalizowania ilości złączy w nawierzchni asfaltowej i jeżeli to tylko możliwe układania mieszanki jednocześnie na całej szerokości drogi.

W przypadku występowania w nawierzchni asfaltowej złączy podłużnych nie powinny one znajdować się w miejscach poruszania się kół („w śladzie kół”) oraz w miejscach oznakowania poziomego. Złącze w nawierzchni powinno być szczelne i tak wykonane aby uniemożliwić przenikanie wody do warstw leżących poniżej. Mieszanka powinna być w pełni zagęszczona, a brzegi złączy powinny być ze sobą zrównane, co można uzyskać stosując jedną z wymienionych poniżej metod, przy czym dla złączy poprzecznych należy stosować jedynie metodę 3):

6. metoda „gorąca do gorącej” jest szczególnie zalecana w przypadku wykonywania złącza podłużnego. Złącze wykonuje się przez zastosowanie dwóch lub więcej układarek pracujących w zespole w takiej odległości, aby zapewnić by krawędź pasa układanego w pierwszej kolejności była wystarczająco gorąca. Odległość między zespołami układarek nie powinna być większa niż długość jednej rozkładarki. Walce zagęszczające mieszankę za każdą rozkładarką powinny być tego samego typu i powinny rozpocząć zagęszczanie od zewnętrznej krawędzi pasa i stopniowo zagęszczać pasy w kierunku złącza. Walce powinny zakończyć zagęszczanie pozostawiając pas min. 15 cm wokół złącza (ok. 7,5 cm po każdej stronie złącza). Mieszanka wzdłuż spoiny podłużnej powinna być zagęszczona jedynie przez ostatnie przejście walca.
7. metoda „gorąca do zimnej”. Wykonanie złączy tą metodą stosuje się, gdy ze względu na ruch, bądź gdy z innych uzasadnionych powodów konieczne jest wykonywanie pasów nawierzchni w odstępie czasu. Krawędź złącza w takim wypadku powinna być wykonana w czasie układania pierwszego pasa ruchu. Krawędź złącza powinna być ukośna – pochylona pod kątem 70/80 stopni do warstwy niżej leżącej. Skos ten pozwala na zwiększenie powierzchni styku dwóch warstw. Skos powinien być wykonany podczas układania nawierzchni poprzez specjalne urządzenie zamontowane na rozkładarkę bądź na walcu. Nie jest rekomendowane cięcie zimnej krawędzi, ponieważ w ten sposób możemy otrzymać zbyt gładką powierzchnię. Dodatkowo zabrudzenie spowodowane „szlamem” wytworzonym w czasie cięcia krawędzi

D - 05.03.05.B WARSTWA WIĄŻĄCA Z BETONU ASFALTOWEGO

może spowodować zmniejszenie przyczepności między warstwami. W celu zapewnienia dobrej przyczepności pomiędzy dwoma układanymi pasami ruchu powierzchnia granicząca ze złączem powinna być oczyszczona ze wszelkich zabrudzeń i luźnych partii mieszanki. Następnie przed ułożeniem sąsiedniego pasa powierzchnię styku należy pokryć pastą lub taśmą przylepną. Nie dopuszcza się stosowania emulsji asfaltowej do uszczelniania złączy. Drugi pas powinien być wykonywany z zakładem (2-3 cm, licząc od górnej krawędzi spoiny) zachodzącym na pas wykonany wcześniej. Brak zakładu (nakładki) lub zbyt mała jego ilość mogą spowodować zbyt małe zagęszczenie spoiny i jej ewentualne zniszczenie. Nadmierna ilość nakładki może spowodować przejazd rozścielacza po górnej powierzchni mieszanki zmiążdżenie ziarn kruszywa, a w efekcie niedostateczne zagęszczenie spoiny. Przed rozpoczęciem wałowania „nakładki” mieszanka powinna być „rozgrabiona” na nowej warstwie.

8. Spoiny poprzeczne są wykonywane na końcu każdej dziennej działki roboczej lub w miejscu przerwy w pracy. Przy wykonywaniu spoiny poprzecznej należy kolejno:
 - opróżnić ukłdarkę;
 - ręcznie odciąć mieszankę, formując kąt prosty jeżeli grubość ułożonej warstwy jest niewystarczająca;
 - umieścić deskę o tej samej grubości co warstwa tuż przy złączu;
 - przysypać istniejącą nawierzchnię powierzchni rampy cienką warstwą piasku lub rozłożyć na nawierzchni pasmo włókniny
 - ręcznie skonstruować rampę na obszarze posypanym piaskiem lub rozłożonej włókniny z pozostałej mieszanki mineralno-asfaltowej
 - zagęścić całość powierzchni i rampę używając walców.
 - Przed rozpoczęciem wykonywania kolejnego odcinka nawierzchni należy:
 - usunąć rampę (podjazd), włókninę;
 - sprawdzić za pomocą łąty czy stara (ułożona) warstwa jest równa w kierunku podłużnym, jeżeli to konieczne trzeba odciąć nierówną część warstwy;
 - oczyścić dokładnie obszar podjazdu i skropić go gorącym asfaltem lub ułożyć taśmę;
 - wykonać połączenie metodą „gorąca do zimnej” opisaną powyżej.

Spoiny w konstrukcji wielowarstwowej powinny być przesunięte względem siebie, co najmniej o 20 cm, a poprzeczne o co najmniej 2 m. Złącza powinny być całkowicie związane, a przylegające warstwy w jednym poziomie.

Krawędzie warstwy wiążącej bez ograniczeń należy ukształtować ze spadkiem nie większym niż 2:1 i dogęścić urządzeniem zagęszczającym zamontowanym na walcu. Górna krawędź warstwy oraz obie krawędzie w strefie przechyłki powinny być posmarowane gorącym asfaltem w ilości 1,5 kg/m² powierzchni poziome i 4,0 kg/m² powierzchni skośne. Powłoka może być nanoszona w kilku roboczych przejściach. Lepiszcze powinno być naniesione odpowiednio szybko tak, aby krawędzie nie uległy zabrudzeniu. Niżej położona krawędź (z wyjątkiem strefy zmiany przechyłki) powinna pozostać nieuszczelniona. Dopuszcza się jednoczesne uszczelnianie krawędzi warstwy wiążącej wraz z krawędziami warstw niższych, jeżeli warstwy były ułożone jedna po drugiej, a krawędzie były zabezpieczone przed zanieczyszczeniem. Jeżeli wyżej położony brzeg jest uszczelniany warstwowo, to przylegającą powierzchnię danej warstwy należy uszczelnić na szerokości co najmniej 10 cm.

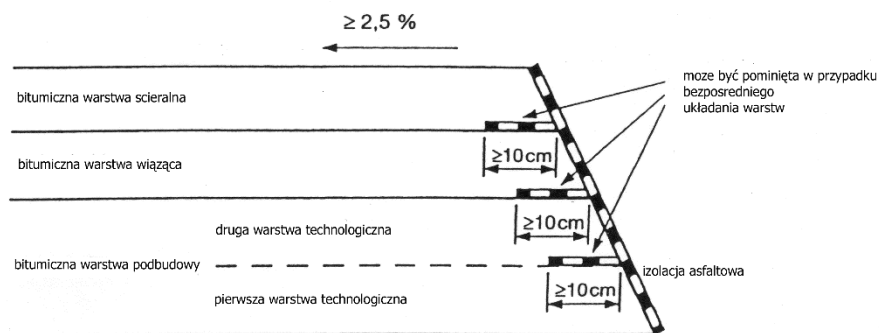

Rysunek 1. Schemat uszczelnienia krawędzi nawierzchni

5.2. Projektowanie mieszanki mineralno-asfaltowej przeznaczonej na warstwy wiążące

5.2.1. Wymagania ogólne

Przed przystąpieniem do robót, Wykonawca w terminie uzgodnionym z Inżynierem dostarczy do akceptacji sprawozdanie Badania Typu.

Badania Typu należy przeprowadzić dla każdego nowego składu mma oraz w przypadku:

- upływu 5 lat od ich wykonania,
- zmiany rodzaju lepiszcza,
- zmiany złoża kruszywa (jakiegokolwiek składnika),

D - 05.03.05.B WARSTWA WIĄŻĄCA Z BETONU ASFALTOWEGO

- zmiany typu petrograficznego kruszywa,
- zmiany gęstości kruszywa o więcej niż $0,05 \text{ Mg/m}^3$,
- zmiany kategorii kruszywa grubego w odniesieniu do: kształtu, udziału ziaren przekruszonych, odporności na rozdrabnianie, odporności na ścieranie,
- kanciastości kruszywa drobnego,
- zmiany typu mineralicznego wypełniacza.

W ramach Badania Typu należy przeprowadzić badania podane w tablicach od 8 do 11.

Dopuszcza się zastosowanie podejścia grupowego w zakresie badania typu. Oznacza to, że w wypadku, gdy nastąpiła zmiana składu mieszanki mineralno- asfaltowej i istnieją uzasadnione przesłanki, że dana właściwość nie ulegnie pogorszeniu oraz przy zachowaniu tej samej wymaganej kategorii właściwości, to nie jest konieczne badanie tej właściwości w ramach badania typu.

Podczas ustalania składu mieszanki, Wykonawca powinien zadbać, aby projektowana recepta laboratoryjna opierała się na prawidłowych i w pełni reprezentatywnych próbkach materiałów, które będą stosowane do wykonania robót. Powinien także zapewnić, aby mieszanka i jej poszczególne składniki spełniały wymagania dotyczące cech fizycznych i wytrzymałościowych określone w niniejszej Specyfikacji.

Akceptacja recepty przez Inżyniera może nastąpić na podstawie przedstawionych przez Wykonawcę Badań Typu i sprawozdanie z próby technologicznej. W przypadku kiedy Inżynier w celu akceptacji recepty mieszanki mineralno-asfaltowej zdecyduje się wykonać dodatkowo niezależne badania, Wykonawca dostarczy zgodnie z wymaganiami Inżyniera próbki wszystkich składników mieszanki.

Zaakceptowana recepta stanowi ważną podstawę produkcji.

5.2.2. Skład mieszanki

Krzywa uziarnienia mieszanki mineralnej powinna mieścić się w polu wyznaczonym przez punkty kontrolne. Punkty kontrolne uziarnienia mieszanek mineralnych do warstw wiążących z betonu asfaltowego oraz minimalne zawartości asfaltu podano w tablicy 9.

Jeżeli w nawierzchni drogi KR2 stosowana jest mieszanka kruszywa drobnego niełamanego i łamanego, to należy przyjąć udział piasku łamanego co najmniej 50%.

Tablica 9. Punkty kontrolne uziarnienia mieszanki mineralnej do warstwy wiążącej z betonu asfaltowego oraz minimalne zawartości asfaltu

| Właściwość | Przesiew [% (m/m)] | | Przesiew [% (m/m)] | |
|----------------------------------|--------------------|-----|--------------------|-----|
| | AC 16 W KR 2 | | AC 16 W KR 3 | |
| Wymiar sita # [mm] | od | do | od | do |
| 31,5 | - | - | - | - |
| 22,4 | 100 | - | 100 | - |
| 16 | 90 | 100 | 90 | 100 |
| 11,2 | 65 | 80 | 70 | 90 |
| 8 | - | - | 55 | 80 |
| 2 | 25 | 55 | 25 | 50 |
| 0,125 | 5 | 15 | 4 | 12 |
| 0,063 | 3 | 8 | 4 | 10 |
| Zawartość lepiszcza całkowitego, | $B_{\min 4,6}$ | | $B_{\min 4,6}$ | |

Wymaganą zawartość lepiszcza należy skorygować zgodnie z PN-EN 13108-1 pkt. 5.3.1.3. Zawartość lepiszcza (B_{\min}) podana w p.8.2 w WT-2 2014 jest to najmniejsza ilość lepiszcza całkowitego określona dla danego typu mieszanki MMA przy założeniu gęstości mieszanki MMA $2,650 \text{ Mg/m}^3$. Jeżeli stosowana mieszanka ma inną gęstość, to do wyznaczenia minimalnej zawartości lepiszcza podaną wartość B_{\min} należy pomnożyć przez współczynnik α wg równania:

$$\alpha = \frac{2,650}{\rho_a}$$

Gęstość mieszanki mineralnej wyznaczamy ze wzoru:

$$\rho_a = \frac{P_1 + P_2 + \dots + P_n + F}{\frac{P_1}{\rho_{a1}} + \frac{P_2}{\rho_{a2}} + \dots + \frac{P_n}{\rho_{an}} + \frac{F}{\rho_f}}$$

Skład mieszanki mineralno-asfaltowej powinien być ustalony na podstawie badań próbek wykonanych zgodnie z normą PN-EN 13108-20 załącznik C oraz normami powiązаныmi. Próbki powinny spełniać wymagania podane w tablicach 10 w zależności od zawartości asfaltu B_{\min} i temperatur zageszczania próbek.

5.2.3. Wymagania wobec mieszank mineralno-asfaltowych

Tablica 10. Wymagania wobec betonu asfaltowego do warstwy wiążącej dla ruchu KR2

| Właściwość | Warunki zagęszczenia | Metoda i warunki badania | Wymiar mieszanki |
|--|--------------------------------|--|------------------------------------|
| | | | AC 16 W |
| Zawartość wolnych przestrzeni | C.1.2, ubijanie, 2x 50 uderzeń | PN-EN 12697-8 p.4 | $V_{\min 3,0}$ $V_{\max 6,0}$ |
| Wolne przestrzenie wypełnione lepiszczem | C.1.2 ubijanie 2x50 uderzeń | PN-EN 12697-8 p.5 | $VFB_{\min 60}$ $VFB_{\max 80}$ |
| Zawartość wolnych przestrzeni w mieszance mineralnej | C.1.2 ubijanie 2x50 uderzeń | PN-EN 12697-8 p.5 | $VMA_{\min 14}$ |
| Wrażliwość na działanie wody | C.1.1, ubijanie, 2x 35 uderzeń | PN-EN 12697-12, kondycjonowanie w 40°C z jednym cyklem zamrażania ^{a)} , badanie w 25°C | ITSR ₈₀ |

Tablica 10a. Wymagania wobec betonu asfaltowego do warstwy wiążącej dla ruchu KR3

| Właściwość | Warunki zagęszczenia | Metoda i warunki badania | Wymiar mieszanki |
|--|--|--|---|
| | | | AC 16 W |
| Zawartość wolnych przestrzeni | C.1.3, ubijanie, 2x 75 uderzeń | PN-EN 12697-8 p.4 | $V_{\min 4,0}$ $V_{\max 7,0}$ |
| Odporność na deformacje trwałe ^{a)} | C.1.20, wałowanie, P ₉₈ -P ₁₀₀ | PN-EN 12697-22 metoda B, PN-EN 13108, D.1.6, 60°C w powietrzu, 10 000 cykli | WTS _{AIR 0,15} PRD _{AIR 5,0} |
| Odporność na działanie wody | C.1.1, ubijanie, 2x 35 uderzeń | PN-EN 12697-12, kondycjonowanie w 40°C z jednym cyklem zamrażania ^{b)} , badanie w 25°C | ITSR ₈₀ |
| Grubość płyty: AC16 60mm, AC22 60mm | | | |

5.2.4. Wytwarzanie mieszanki mineralno-asfaltowej

Mieszankę mineralno-asfaltową należy produkować w otaczarce o mieszaniu cyklicznym lub ciągłym spełniającej wymagania podane w punkcie 3. Inżynier dopuści do produkcji tylko otaczarki posiadające certyfikowany system Zakładowej Kontroli Produkcji zgodny z PN-EN 13108-21.

Wszystkie składniki mieszanki: kruszywa, asfalt oraz dodatki powinny być dozowane, w procesie produkcji, w ilościach określonych w Badaniu Typu.

Sposób i czas mieszania składników mieszanki mineralno-asfaltowej powinny zapewnić równomierne otoczenie kruszywa lepiszczem asfaltowym.

Asfalt w zbiorniku powinien być ogrzewany w sposób pośredni, z układem termostatowania, zapewniającym utrzymanie stałej temperatury z tolerancją $\pm 5^\circ\text{C}$. Temperatura przechowywania asfaltu w zbiorniku magazynowym (roboczym) nie powinna przekraczać wartości, które podano w Tablicy 7.

Kruszywo powinno być wysuszone i tak podgrzane, aby mieszanka mineralna po dodaniu wypełniacza uzyskała właściwą temperaturę. Maksymalna temperatura gorącego kruszywa nie powinna być wyższa o więcej niż 30°C od maksymalnej temperatury mieszanki mineralno-asfaltowej.

Minimalna i maksymalna temperatura mieszanki mineralno-asfaltowej powinna wynosić jak podano w tablicy 8.

Najwyższa temperatura dotyczy mieszanki mineralno-asfaltowej bezpośrednio po wytworzeniu w wytwórni mma

Minimalna temperatura mma oznacza temperaturę w momencie jej dostawy na miejsce wbudowania.

Podana temperatura nie znajduje zastosowania do mieszank mineralno-asfaltowych, do których dodawany jest dodatek w celu obniżenia temperatury jej wytwarzania i wbudowywania lub gdy stosowane lepiszcze asfaltowe zawiera taki środek.

Mieszanka mineralno-asfaltowa przegrzana (z oznakami niebieskiego dymu w czasie wytwarzania) oraz o temperaturze niższej od wymaganej powinna być potraktowana jako odpad produkcyjny.

5.2.5. Przygotowanie podłoża i połączenie międzywarstwowe

Podłożem pod warstwę wiążącą z betonu asfaltowego jest warstwa wykazana w dokumentacji projektowej, spełniająca wymagania odpowiadającej jej Specyfikacji, i odebrana przez Inżyniera.

Rzędne wysokościowe podłoża oraz urządzeń usytuowanych w nawierzchni lub ją ograniczających powinny być zgodne z dokumentacją projektową. Z podłoża powinien być zapewniony odpływ wody.

Jego powierzchnia powinna mieć odpowiedni profil, być sucha i dokładnie oczyszczona z wszelkiego rodzaju zanieczyszczeń (kurzu, błota, piasku, rozlanego paliwa itp.).

Przed ułożeniem każdej warstwy asfaltowej podłoże (poprzednią warstwę) należy skropić emulsją asfaltową, w celu zapewnienia odpowiedniego połączenia międzywarstwowego, w ilości ustalonej w Specyfikacji D-04.03.01 „Związania międzywarstwowe”.

Powierzchnie czołowe krawężników, włązów, wpustów itp. urządzeń powinny być pokryte środkiem gruntującym, a następnie oklejone materiałem uszczelniającym określonym w Specyfikacji i zaakceptowanym przez Inżyniera.

5.2.6. Próba technologiczna i odcinek próbny

Wykonawca, przed przystąpieniem do pierwszej produkcji mieszanki mineralno-asfaltowej jest zobowiązany do przeprowadzenia w obecności Inżyniera próby technologicznej produkcji w postaci próbnego zarobu.

W przypadku produkcji mieszanki mineralno-asfaltowej w kilku otaczarkach próba powinna być przeprowadzona na każdej wytwórni.

Nie dopuszcza się oceny dokładności pracy otaczarki oraz prawidłowości składu mieszanki mineralnej na podstawie tzw. suchego zarobu, z uwagi na możliwą segregację kruszywa.

Do próby technologicznej Wykonawca użyje takich materiałów, jakie będą stosowane do wykonania właściwej mieszanki mineralno-asfaltowej na warstwę wiążącą.

W czasie wykonywania zarobu próbnego dozowania ilościowe poszczególnych materiałów składowych mieszanki mineralno-asfaltowej powinny być zgodne z ilościami podanymi w przedłożonej przez Wykonawcę i zatwierdzonej przez Inżyniera receptce. Sprawdzenie zawartości asfaltu w mieszance określa się wykonując ekstrakcję. Sprawdzenie uziarnienia mieszanki mineralnej wykonuje się poprzez analizę sitową kruszywa.

Do sprawdzenia składu granulometrycznego mieszanki mineralnej i zawartości asfaltu zaleca się pobrać próbki z co najmniej trzeciego zarobu po uruchomieniu produkcji. Tolerancje zawartości składników mieszanki mineralno-asfaltowej względem składu zaprojektowanego, powinny być zawarte w granicach podanych w punkcie 6.

Zaakceptowanie przez Inżyniera wyników badań próbek z próbnego zarobu stanowi podstawę do wykonania przez Wykonawcę odcinka próbnego. Za zgodą Inżyniera można połączyć wykonanie próby technologicznej z wykonaniem odcinka próbnego. W takim przypadku zaleca się pobrać próbki mieszanki mineralno-asfaltowej do badań z za rozścielacza wg pkt. 4.3, 4.5, 4.6 PN-EN12697-27.

W przypadku braku innych uzgodnień z Inżynierem Wykonawca powinien wykonać odcinek próbny, co najmniej na trzy dni przed rozpoczęciem robót, w celu:

- sprawdzenia czy użyty sprzęt jest właściwy,
- określenia grubości warstwy mieszanki mineralno-asfaltowej przed zagęszczeniem, koniecznej do uzyskania wymaganej w Kontrakcie grubości warstwy,
- określenia potrzebnej liczby przejazdów walców dla uzyskania prawidłowego zagęszczenia warstwy.

Do takiej próby Wykonawca powinien użyć takich materiałów oraz sprzętu, jaki stosowany będzie do wykonania warstwy wiążącej.

Lokalizacja i wielkość odcinka próbnego powinna być uzgodniona z Inżynierem. Długość i szerokość odcinka próbnego powinny być tak dobrane aby na jego podstawie możliwa była ocena prawidłowości wbudowania i zagęszczenia mieszanki mineralno-asfaltowej. Grubość układanej warstwy powinna być zgodna z grubością podaną w dokumentacji projektowej. Ilość próbek (rdzeni) pobrana z odcinka próbnego powinna być uzgodniona z Inżynierem i oceniona pod względem zgodności z wymaganiami niniejszego rozdziału Specyfikacji. Należy pobrać minimum w dwóch przekrojach poprzecznych po dwie próbki (rdzenie).

Dopuszcza się aby za zgodą Inżyniera odcinek próbny zlokalizowany był w ciągu zasadniczych prac nawierzchniowych objętych danym kontraktem.

Wykonawca może przystąpić do wykonania warstwy wiążącej dopiero po zaakceptowaniu odcinka próbnego przez Inżyniera.

5.2.7. Wbudowanie i zagęszczanie warstwy wiążącej z betonu asfaltowego

Mieszankę mineralno-asfaltową należy wbudowywać układarką wyposażoną w układ z automatycznym sterowaniem grubości warstwy i utrzymaniem niwelety zgodnie z dokumentacją projektową. Elementy rozkładające i dogęszczające rozkładarek powinny być podgrzane przed rozpoczęciem robót.

Warstwę wiążącą najlepiej układać jedną rozkładarką na całej szerokości projektowanej drogi lub przy użyciu zespołu rozkładarek poruszających się obok siebie. W przypadku stosowania dwóch rozkładarek, układających całą szerokość warstwy nawierzchni – gorący szew roboczy – odległość pomiędzy rozkładarkami powinna być nie większa niż długość rozkładarki, tak aby temperatura wbudowywanej mieszanki była jednakowa na całej szerokości wbudowywanej warstwy. Dla robót prowadzonych pod ruchem dopuszcza się układanie warstwy wiążącej połówkami.

Temperatura wbudowywanej mieszanki powinna zapewnić osiągnięcie zagęszczenia zgodnie z wymaganiami podanymi w tablicy 8 Specyfikacji.

Zagęszczanie mieszanki powinno odbywać się zgodnie ze schematem przejść walców ustalonym na odcinku próbnym. Zagęszczanie mieszanki należy rozpocząć od niższej krawędzi nawierzchni i kontynuować ku środkowi (wyższej części nawierzchni). Właściwości mma w ułożonej warstwie powinny być zgodne z wymaganiami podanymi w tablicy 11.

Tablica 11 Właściwości mieszanki mineralno- asfaltowej w ułożonej warstwie wg WT-2:2014 cz.II

| L.p. | Właściwości | Wymagania | |
|------|---|-----------|-------|
| | | KR2 | KR3 |
| 1 | Wskaźnik zagęszczenia [%] | ≥ 98 | ≥ 98 |
| 2 | Zawartość wolnych przestrzeni [%] dla mieszanki AC 16W | 2 ÷ 6 | 3 ÷ 7 |

Złącza w warstwie wiążącej powinny być wykonane w linii prostej, równoległe lub prostopadłe do osi drogi, zgodnie z wymaganiami podanymi w pkt 5.1.5.

6. KONTROLA JAKOŚCI ROBÓT

6.1. Ogólne zasady kontroli jakości robót

Ogólne zasady kontroli jakości robót podano w ST D-M-00.00.00 „Wymagania ogólne” [1] pkt 6.

Badania dzielą się na:

- badania kontrolne Wykonawcy (w ramach własnego nadzoru),
- badania kontrolne Zamawiającego (w ramach nadzoru Inżyniera).

Oprócz badań kontrolnych mogą występować również badania:

- kontrolne dodatkowe,
- arbitrażowe.

Badania kontrolne są badaniami, których celem jest sprawdzenie, czy jakość materiałów budowlanych (mieszanek mineralno-asfaltowych i ich składników, lepiszczy, materiałów do uszczelnień itp.) oraz gotowej warstwy (wbudowane warstwy asfaltowe, połączenia itp.) spełniają wymagania określone w kontrakcie. Wyniki tych badań są podstawą do odbioru. Do odbioru wykorzystywane są wyniki badań kontrolnych w ramach nadzoru Inżyniera. Za zgodą Nadzoru i Zamawiającego do odbioru mogą być wykorzystane wyniki badań Wykonawcy.

Jeżeli to konieczne, badania obejmują:

- pobranie próbek,
- zapakowanie próbek do wysyłki,
- transport próbek z miejsca pobrania do placówki wykonującej badania i sprawozdanie z badań.

Na żądanie Inżyniera ze wszystkich materiałów przewidzianych do budowy (kruszywo grube i drobne, wypełniacz, lepiszcze) należy przekazać próbki o odpowiedniej wielkości, a Inżynier będzie je przechowywał pod zamknięciem. Strony kontraktu potwierdzają uznanie próbek na piśmie, w protokole pobrania lub przekazania próbek. W ramach badań kontrolnych próbki te posłużą do oceny zgodności dostaw z warunkami kontraktu.

6.2. Badania przed przystąpieniem do robót

Przed przystąpieniem do robót, w terminie uzgodnionym z Inżynierem, Wykonawca powinien przedstawić Badania Typu danej mieszanki mineralno-asfaltowej wraz z wymaganymi w normie PN-EN 13108-20 z załącznikami w celu jej zatwierdzenia do stosowania. W przypadku zaistnienia sytuacji wymienionych w punkcie 5.2.1. Badania Typu należy ponownie wykonać i przedstawić do akceptacji.

6.3. Badania w czasie robót

6.3.1. Badania w czasie wytwarzania mieszanki mineralno-asfaltowej wykonywane w ramach Zakładowej Kontroli Produkcji

Badania wykonywane w ramach Zakładowej Kontroli Produkcji zgodnie z normą PN-EN 13108-21 są badaniami Wykonawcy. Badania należy przeprowadzać na próbkach pobranych z wyprodukowanej mieszanki przed jej wysłaniem na budowę.

Zakres badań Wykonawcy w systemie Zakładowej Kontroli Produkcji obejmuje:

- badania materiałów wsadowych do mieszanki mineralno-asfaltowej (asfaltów, kruszyw wypełniacza i dodatków),
- badanie składu i właściwości mieszanki mineralno-asfaltowej.

Częstotliwość oraz zakres badań i pomiarów w czasie wytwarzania mieszanki mineralno-asfaltowej zgodnie z certyfikowanym systemem ZKP.

6.3.2. Badania kontrolne Wykonawcy (w ramach własnego nadzoru)

Badania kontrolne Wykonawcy są wykonywane przez Wykonawcę lub jego zleceniobiorców celem sprawdzenia, czy jakość materiałów budowlanych (mieszanek mineralno-asfaltowych i ich składników, lepiszczy i materiałów do uszczelnień itp.) oraz gotowej warstwy (wbudowane warstwy asfaltowe, połączenia itp.) spełniają wymagania określone w kontrakcie. Wykonawca powinien wykonywać te badania podczas realizacji kontraktu z niezbędną starannością i w wymaganym zakresie. Wyniki należy zapisywać w protokołach. W razie stwierdzenia uchybień w stosunku do wymagań kontraktu, ich przyczyny należy niezwłocznie usunąć. Wyniki badań kontrolnych Wykonawcy należy przekazywać Inżynierowi z częstotliwością wymaganą na Kontrakcie.

Zakres badań Wykonawcy kontrolnych w ramach nadzoru własnego obejmuje:

- Warunki technologiczne wbudowywania mieszanki mineralno-asfaltowej:
 - pomiar temperatury powietrza,
 - pomiar temperatury mieszanki mineralno-asfaltowej podczas wykonywania nawierzchni (wg PN-EN 12697-13),
 - ocena wizualna mieszanki mineralno-asfaltowej,
- Wykonana warstwa:
 - wykaz ilości materiałów lub grubości wykonanej warstwy
 - wskaźnik zagęszczenia i zawartość wolnej przestrzeni w wykonanej warstwy,
 - badanie połączenia międzywarstwowego,
 - pomiar spadku poprzecznego warstwy asfaltowej,
 - pomiar równości warstwy asfaltowej,
 - pomiar parametrów geometrycznych poboczy,
 - ocena wizualna jednorodności powierzchni warstwy,
 - ocena wizualna jakości wykonania połączeń technologicznych.

6.3.3. Badania kontrolne Zamawiającego (w ramach nadzoru Inżyniera)

Badania kontrolne Zamawiającego są badaniami zleconymi przez Inżyniera, których celem jest sprawdzenie, czy jakość materiałów budowlanych (mieszanek mineralno-asfaltowych i ich składników, lepiszczy i materiałów do uszczelnień itp.) oraz gotowej warstwy (wbudowane warstwy asfaltowe, połączenia itp.) spełniają wymagania określone w kontrakcie. Pobieraniem próbek i wykonaniem badań na miejscu budowy zajmuje się Inżynier w obecności Wykonawcy. Badania odbywają się również wtedy, gdy Wykonawca zostanie w porę powiadomiony o ich terminie, jednak nie będzie przy nich obecny.

Wykonawca może pobierać i pakować do wysyłki próbki do badań kontrolnych Zamawiającego. Do wysyłania próbek i przeprowadzenia badań kontrolnych Zamawiającego jest upoważniony tylko Inżynier lub uznana przez niego placówka badawcza. Inżynier decyduje o wyborze takiej placówki.

Rodzaj i zakres badań kontrolnych Zamawiającego mieszanki mineralno-asfaltowej i wykonanej warstwy jest następujący:

- badania materiałów wsadowych do mieszanki mineralno-asfaltowej (asfaltów, kruszyw, wypełniacza i dodatków).
- Mieszanka mineralno-asfaltowa:
 - uziarnienie,
 - zawartość lepiszcza,
 - temperatura mięknięcia odzyskanego lepiszcza,
 - gęstość i zawartość wolnych przestrzeni próbek.
- Warunki technologiczne wbudowywania mieszanki mineralno-asfaltowej:
 - pomiar temperatury powietrza podczas pobrania próby do badań,
 - pomiar temperatury mieszanki mineralno-asfaltowej,
- Wykonana warstwa:
 - grubość
 - wskaźnik zagęszczenia i zawartość wolnej przestrzeni w wykonanej warstwy,
 - połączenia międzywarstwowo
 - spadki poprzeczne,
 - równość,

6.3.4. Badania kontrolne dodatkowe

W wypadku uznania, że jeden z wyników badań kontrolnych nie jest reprezentatywny dla ocenianego odcinka budowy, Wykonawca ma prawo żądać przeprowadzenia badań kontrolnych dodatkowych.

Przedstawiciel Zamawiającego i Wykonawca decydują wspólnie o miejscach pobierania próbek i wyznaczeniu odcinków częściowych ocenianego odcinka budowy. Jeżeli odcinek częściowy przyporządkowany do badań

kontrolnych nie może być jednoznacznie i zgodnie wyznaczony, to odcinek ten nie powinien być mniejszy niż 20% ocenianego odcinka budowy.

Do odbioru uwzględniane są wyniki badań kontrolnych i badań kontrolnych dodatkowych do wyznaczonych odcinków częściowych.

Koszty badań kontrolnych dodatkowych zażądanych przez Wykonawcę ponosi Wykonawca.

6.3.5. Badania arbitrażowe

Badania arbitrażowe są powtórzeniem badań kontrolnych, co do których istnieją uzasadnione wątpliwości ze strony Przedstawiciela Zamawiającego lub Wykonawcy (np. na podstawie własnych badań).

Badania arbitrażowe wykonuje na wniosek strony kontraktu niezależne laboratorium, które nie wykonywało badań kontrolnych.

Koszty badań arbitrażowych wraz ze wszystkimi kosztami ubocznymi ponosi strona, na której niekorzyść przemawia wynik badania.

6.4. Wymagania i odchyłki badań kontrolnych

6.4.1. Materiały

Właściwości materiałów wsadowych należy oceniać na podstawie badań pobranych próbek w miejscu produkcji mieszanki mineralno-asfaltowej.

Do oceny jakości materiałów wsadowych mieszanki mineralno-asfaltowej, za zgodą Nadzoru i Zamawiającego mogą posłużyć wyniki badań wykonanych w ramach Zakładowej Kontroli Produkcji.

6.4.1.1. Wypełniacz i kruszywa

Z kruszywa należy pobrać i zbadać średnie próbki. Wielkość pobranej średniej próbki nie może być mniejsza niż:

- wypełniacza 2 kg,
- kruszywa o uziarnieniu do 8 mm 5 kg,
- kruszywa o uziarnieniu powyżej 8 mm 15 kg.

Wypełniacz i kruszywa muszą spełniać wymagania pkt. 2.

6.4.1.2. Asfalty

Z lepiszcza należy pobrać próbkę średnią składającą się z 3 próbek częściowych po 2 kg. Z tego jedną próbkę częściową należy poddać badaniom. Ponadto należy pobrać i zbadać kolejną próbkę, jeżeli zewnętrzny wygląd (jednolitość, kolor, zapach, zanieczyszczenia) może budzić zastrzeżenia.

Asfalty muszą spełniać wymagania pkt. 2

6.4.1.3. Materiały do uszczelniania połączeń

Z lepiszcza lub materiałów termoplastycznych należy pobrać próbki średnie składające się z 3 próbek częściowych po 2kg. Z tego jedną próbkę częściową należy poddać badaniom. Ponadto należy pobrać i zbadać kolejną próbkę, jeżeli zewnętrzny wygląd (jednolitość, kolor, połysk, zapach, zanieczyszczenia) może budzić obawy.

Materiały do uszczelniania połączeń muszą spełniać wymagania pkt 2.

6.4.2. Mieszanka mineralno-asfaltowa

Właściwości materiałów należy oceniać na podstawie badań pobranych próbek mieszanki mineralno-asfaltowej przed wbudowaniem (wbudowanie oznacza wykonanie warstwy asfaltowej). Wyjątkowo dopuszcza się badania próbek pobranych z wykonanej warstwy asfaltowej.

Do oceny jakości mieszanki mineralno-asfaltowej za zgodą Nadzoru i Zamawiającego mogą posłużyć wyniki badań wykonanych w ramach Zakładowej Kontroli Produkcji.

6.4.2.1. Zawartość lepiszcza

Zawartość rozpuszczalnego lepiszcza z każdej próbki pobranej z mieszanki mineralno-asfaltowej lub wyjątkowo z próbki pobranej z nawierzchni nie może odbiegać od wartości projektowanej, z uwzględnieniem podanych dopuszczalnych odchyłek w zależności od liczby wyników badań z danego odcinka budowy (tablica 11). Do wyników badań nie zalicza się badań kontrolnych dodatkowych.

Tablica 12. Dopuszczalne odchyłki pojedynczego wyniku badania i średniej arytmetycznej wyników badań zawartości lepiszcza rozpuszczalnego, [%/(m/m)] (wg WT-2:2014 cz.II)

| Rodzaj mieszanki | Odchyłki od wartości projektowanej | | |
|------------------|------------------------------------|----------------------------|------------------|
| | Odchyłki dla 95% wyników | Odchyłki dla 5% wyników | Nie do odbioru |
| AC | < -0,2÷-0,3 > +0,2÷+0,3 | < -0,3÷-0,5 > +0,3÷+0,5 | < -0,5 > +0,5 |

6.4.2.2. Właściwości lepiszcza odzyskanego

Temperatura mięknięcia lepiszcza (asfaltu lub polimeroasfaltu) wyekstrahowanego z mieszanki mineralno-asfaltowej nie powinna przekroczyć wartości dopuszczalnych podanych w tablicy 13.

W wypadku mieszanki mineralno-asfaltowej z polimeroasfalem nawrót sprężysty lepiszcza wyekstrahowanego powinien wynieść co najmniej 40%. Dotyczy to również przedwczesnego zerwania tego lepiszcza w badaniu, przy czym należy wtedy podać wartość wydłużenia.

Tablica 13. Najwyższa temperatura mięknięcia wyekstrahowanego asfaltu drogowego lub polimeroasfaltu

| Rodzaj | Temperatura mięknięcia, nie więcej niż, °C |
|----------------|--|
| Asfalt drogowy | |
| 50/70 | 63 |
| Polimeroasfalt | |
| PMB 25/55-60 | 78 |

6.4.2.3. Uziarnienie

Uziarnienie każdej próbki pobranej z luźnej mieszanki mineralno-asfaltowej nie może odbiegać od wartości projektowanej, z uwzględnieniem dopuszczalnych odchyłek w zależności od liczby wyników badań z danego odcinka budowy. Wyniki badań nie uwzględniają badań kontrolnych dodatkowych.

W wypadku wymagań dotyczących uziarnienia wyrażonych jako:

- zawartość kruszywa o wymiarze < 0,063 mm,
- zawartość kruszywa o wymiarze < 0,125 mm,
- zawartość kruszywa drobnego o wymiarze od 0,063 mm do 2 mm,
- zawartość kruszywa grubego o wymiarze > 2 mm,
- zawartość ziaren grubych,

to żadna próbka nie może wykazywać uziarnienia odbiegającego o więcej niż wartość dopuszczalnych odchyłek podanych w tablicach 14÷17.

Wymagania dotyczące udziału kruszywa grubego, drobnego i wypełniacza powinny być spełnione jednocześnie.

W mieszance mineralnej betonu asfaltowego do warstwy wiążącej lub podbudowy zawartość kruszywa o wymiarze poniżej 0,063 mm nie może być niższa niż 2%(m/m).

Tablica 14. Dopuszczalne odchyłki do odbioru, dotyczące zawartości kruszywa o wymiarze < 0,063 mm, [% (m/m)] (wg WT-2:2014 cz.II)

| Rodzaj mieszanki mineralno-asfaltowej | Odchyłki od wartości projektowanej potwierdzonej Badaniem Typu | | |
|---------------------------------------|--|----------------|----------------|
| | Bez potrąceń | Z potrąceniami | Nie do odbioru |
| AC | ± 2,0 | > 2,1 ÷ 3,0 | > 3,0 |

Tablica 15. Dopuszczalne odchyłki do odbioru, dotyczące zawartości kruszywa o wymiarze < 0,125 mm, [% (m/m)] (wg WT-2:2014 cz.II)

| Rodzaj mieszanki mineralno-asfaltowej | Odchyłki od wartości projektowanej potwierdzonej Badaniem Typu | | |
|---------------------------------------|--|------------------------------|------------------|
| | Bez potrąceń | Z potrąceniami | Nie do odbioru |
| AC | ± 2,0 | + 2,1 ÷ +6,0 - 2,1 ÷ -6,0 | > +6,0 < -6,0 |

Tablica 16. Dopuszczalne odchyłki do odbioru, dotyczące zawartości kruszywa grubego o wymiarze > 2 mm, [% (m/m)] (wg WT-2:2014 cz.II)

| Rodzaj mieszanki mineralno-asfaltowej | Odchyłki od wartości projektowanej potwierdzonej Badaniem Typu | | |
|---------------------------------------|--|---|-----------------------------------|
| | Bez potrąceń | Z potrąceniami | Nie do odbioru |
| AC | Od 0,0 do +3,0 I od 0,0 do -3,0 | Nie więcej niż +3,1 do +5,5 I nie mniej niż -3,1 do -5,5 | Więcej niż +5,6 Mniej niż -5,6 |

Tablica 17. Dopuszczalne odchyłki do odbioru, dotyczące zawartości kruszywa o największym wymiarze wraz z nadziarnem, [% (m/m)] (wg WT-2:2014 cz.II)

| Rodzaj mieszanki mineralno-asfaltowej | Odchyłki od wartości projektowanej potwierdzonej Badaniem Typu | |
|--|--|------------------------------------|
| | 75% wyników badań | Nie więcej niż 25% wyników badań |
| AC gruboziarniste | Nie więcej niż +4,0 I nie mniej niż -4,0 | Od +4,1 do +6,0 Od -4,1 do -6,0 |
| AC drobnoziarniste | Nie więcej niż +3,0 I nie mniej niż -3,0 | Od +3,1 do +5,0 Od -3,1 do -5,0 |
| Przy spełnieniu warunku 75% nie stosuje się potrąceń | | |

6.4.2.4. Gęstość i zawartość wolnych przestrzeni w próbce Marshalla

Gęstość i gęstość objętościową mieszanki mineralno-asfaltowej oznaczyć zgodnie z normą PN-EN 12697-5 i PN-EN 12697-6.

Zawartość wolnych przestrzeni w próbce Marshalla pobranej z mieszanki mineralno-asfaltowej lub wyjątkowo powtórnie rozgrzanej próbki pobranej z nawierzchni, nie może wykroczyć poza wartości dopuszczalne podane w tablicy 10. Zawartość wolnych przestrzeni w warstwie nie może być większa od podanych w tablicy 11.

6.4.3. Warunki technologiczne wbudowywania mieszanki mineralno-asfaltowej**6.4.3.1. Temperatura powietrza**

Mieszankę mineralno-asfaltową należy wbudowywać w sprzyjających warunkach atmosferycznych. Nie dopuszcza się wbudowania mieszanki mineralno-asfaltowej podczas opadów atmosferycznych i silnego wiatru przekraczającego 16 m/s. Temperatura podłoża pod rozkładaną warstwę nie może być niższa niż + 5°C.

Temperatura otoczenia w ciągu doby nie powinna być niższa od temperatury podanej w tablicy 18. Temperatura powietrza powinna być mierzona co najmniej 3 razy dziennie: przed przystąpieniem do robót oraz podczas ich wykonywania w okresach równomiernie rozłożonych w planowanym czasie realizacji dziennej działki roboczej. Temperatura otoczenia może być niższa w wypadku stosowania ogrzewania podłoża i obramowania (np. promienniki podczerwieni, urządzenia mikrofalowe).

W wypadku stosowania mieszanek mineralno-asfaltowych z dodatkiem obniżającym temperaturę mieszania i wbudowania należy indywidualnie określić wymagane warunki otoczenia.

Tablica 18. Minimalna temperatura otoczenia podczas wykonywania warstw asfaltowych (wg WT-2:2014 cz.II)

| Rodzaj robót | Minimalna temperatura otoczenia, °C | |
|-----------------|-------------------------------------|----------------|
| | przed przystąpieniem do robót | w czasie robót |
| Warstwa wiążąca | +5 | >+5 |

6.4.3.2. Temperatura mieszanki mineralno-asfaltowej podczas wykonywania nawierzchni

Pomiar temperatury mieszanki mineralno-asfaltowej podczas wykonywania nawierzchni polega na kilkakrotnym zanurzeniu termometru w mieszance znajdującej się w zasobniku rozścielacza i odczytaniu temperatury. Dodatkowo, należy sprawdzać temperaturę mieszanki za stołem rozścielacza w przypadku dłuższego postoju spowodowanego przerwą w dostawie mieszanki mineralno-asfaltowej z wytwórni. Jeżeli temperatura za stołem po zakończeniu postoju będzie zbyt niska do uzyskania odpowiedniego zagęszczenia, to należy wykonać zakończenie działki roboczej i rozpocząć proces układania jak dla nowej.

Pomiar temperatury mieszanki mineralno-asfaltowej wykonać zgodnie z wymaganiami normy PN-EN 12697-13.

6.4.3.3. Ocena wizualna dostarczonej mieszanki mineralno-asfaltowej

Sprawdzeniu podlega wygląd mieszanki mineralno-asfaltowej w czasie rozładunku do zasobnika rozścielacza oraz porównaniu z normalnym wyglądem z uwzględnieniem uziarnienia, jednorodności mieszanki, prawidłowości pokrycia ziaren lepszczem, koloru, ewentualnego nadmiaru lub niedoboru lepszczu

6.4.4. Wykonana warstwa**6.4.4.1. Grubość warstwy**

Grubość wykonanej warstwy oznaczana według PN-EN 12697-36 oraz ilość wbudowanego materiału na określonej powierzchni (dotyczy przede wszystkim cienkich warstw) mogą odbiegać od projektu o wartość $\pm 10\%$. Sumaryczny pakiet warstw asfaltowych musi być zachowany zgodnie z dokumentacją projektową. Dopuszcza się przy odbiorze warstwy przez Zamawiającego pomiar grubości za pomocą georadaru GPR.

6.4.4.2. Wskaźnik zagęszczenia warstwy i wolna przestrzeń w warstwie

Zagęszczenie wykonanej warstwy, wyrażone wskaźnikiem zagęszczenia oraz zawartością wolnych przestrzeni, nie może przekroczyć wartości dopuszczalnych podanych w tablicy 11. Dotyczy to każdego pojedynczego oznaczenia danej właściwości. Obie badane właściwości warstwy należy obliczać z dokładnością do jednego miejsca po przecinku.

Oznaczenie gęstości objętościowej należy wykonywać według PN-EN 12697-6.

6.4.4.3. Spadki poprzeczne

Spadki poprzeczne powinny być zgodne z dokumentacją projektową, z tolerancją $\pm 0,5\%$.

6.4.4.4. Równość podłużna

Pomiary równości podłużnej należy wykonywać w środku każdego ocenianego pasa ruchu.

D - 05.03.05.B WARSTWA WIĄŻĄCA Z BETONU ASFALTOWEGO

Do oceny równości podłużnej warstwy wiążącej i podbudowy nawierzchni dróg wszystkich klas technicznych należy stosować metodę z wykorzystaniem łąty 4-metrowej i klina lub metody równoważnej użyciu łąty i klina, mierząc wysokość prześwitu w połowie długości łąty. Wymagana równość podłużna jest określona w tabelicy 19 wartościami odchyień równości.

Tablica 19. Dopuszczalne nierówności podłużne dla warstwy wiążącej i wyrównawczej

| Element nawierzchni | Dopuszczalna nierówność [mm] |
|---------------------|------------------------------|
| Pasy ruchu | ≤ 9 |

6.4.4.5. Równość poprzeczna

Do pomiaru poprzecznej równości nawierzchni powinna być stosowana metoda z wykorzystaniem 4-metrowej łąty i klina lub metody równoważnej użyciu łąty i klina. Wymagana równość poprzeczna jest określona przez wartości odchyień równości, które nie mogą być przekroczone w liczbie pomiarów stanowiących 90% i 100% albo 95% i 100% liczby pomiarów na wyznaczonym odcinku miarodajnym o długości 100 m. Odchylenie równości oznacza największą odległość między łątą a mierzoną powierzchnią w danym profilu. Wartości odchyień, wyrażone w mm, określa tablica 20:

Tablica 20. Dopuszczalne nierówności poprzeczne dla warstwy wiążącej i wyrównawczej

| Element nawierzchni | Dopuszczalna nierówność [mm] |
|---------------------|------------------------------|
| Pasy ruchu | ≤ 9 |

6.4.4.6. Połączenia międzywarstwowe

Uzyskanie wymaganej trwałości nawierzchni jest uzależnione od zapewnienia połączenia między warstwami i ich współpracy w przenoszeniu obciążenia nawierzchni ruchem. W tym celu należy zapewnić odpowiednią wytrzymałość na ścinanie połączenia międzywarstwowego poprzez oczyszczenie i skropienie emulsją asfaltową (wg normy PN-EN 13808) warstwy podbudowy asfaltowej. Wytrzymałość na ścinanie dla połączenia pomiędzy warstwą podbudowy a warstwą wiążącą nie powinna być nie mniejszą niż 0,7 MPa (badanie należy wykonać wg zeszytu nr 66 IBDiM).

6.4.4.7. Szerokość warstwy

Szerokość warstwy wiążącej z betonu asfaltowego powinna być zgodna z dokumentacją projektową, z tolerancją w zakresie od 0 do +5 cm, przy czym szerokość warstwy podbudowy powinna być odpowiednio szersza tak, aby stanowiła odsadzkę dla warstwy wiążącej. W przypadku wyprofilowanej ukośnej krawędzi szerokość należy mierzyć w środku linii skosu.

6.4.4.8. Rzędne wysokościowe

Rzędne wysokościowe, na osi podłużnej i krawędziach, powinny być zgodne z dokumentacją projektową z dopuszczalną tolerancją ± 1 cm, przy czym co najmniej 95% wykonanych pomiarów nie może przekraczać przedziału dopuszczalnych odchyień.

6.4.4.9. Ukształtowanie osi w planie

Ukształtowanie osi w planie, nie powinno różnić się od dokumentacji projektowej o ± 5 cm.

6.4.4.10. Złącza technologiczne

Złącza powinny być wykonane zgodnie z zasadami opisanymi w punkcie 5.2.7. Złącza powinny być całkowicie związane, a przylegające warstwy powinny być w jednym poziomie.

6.4.4.11. Ocena wizualna warstwy

Wygląd warstwy z betonu asfaltowego powinien mieć jednolitą teksturę, bez rakowin, spękań, deformacji, plam i wykruszeń.

6.5. Częstotliwość badań kontrolnych

Badania kontrolne Wykonawcy i Zamawiającego, należy prowadzić z częstotliwością podaną w tabelicy 21.

Tablica 21. Częstotliwość badań kontrolnych

| | Badana cecha | Minimalna częstotliwość badań i pomiarów | |
|---|--|--|---|
| | | Badania kontrolne Wykonawcy | Badania kontrolne Zamawiającego |
| Materiały | Wypełniacz i kruszywa | wg Zakładowej Kontroli Produkcji zgodnie z normą PN-EN 13108-21 | Obligatoryjnie przed przystąpieniem do robót przy akceptacji badania typu mm-a, w trakcie wykonywania robót z częstotliwością ustaloną przez Zamawiającego, w uzgodnieniu z Inżynierem. |
| | Lepiszczą | | |
| | Dodatki i pozostałe materiały | | |
| Mieszanka mineralno-asfaltowa | Uziarnienie, | wg Zakładowej Kontroli Produkcji zgodnie z normą PN-EN 13108-21 | Z częstotliwością ustaloną przez Zamawiającego, w uzgodnieniu z Inżynierem. |
| | Zawartość lepiszcza rozpuszczalnego, | | |
| | Temperatura mięknięcia odzyskanego lepiszcza, | | |
| | Gęstość i zawartość wolnych przestrzeni próbki Marshalla. | | |
| Warunki technologiczne | Temperatura powietrza | co najmniej 3 razy dziennie: przed przystąpieniem do robót oraz podczas ich realizacji w okresach równomiernie rozłożonych w planowanym okresie realizacji dziennej działki roboczej | W trakcie robót podczas każdego pobrania mieszanki mineralno-asfaltowej |
| | Temperatura mieszanki mineralno-asfaltowej podczas wykonywania nawierzchni | Każdy rozładunek mieszanki z samochodu transportowego do zasobnika rozścielacza | W trakcie robót podczas każdego pobrania mieszanki mineralno-asfaltowej |
| | Ocena wizualna dostarczonej mieszanki mineralno-asfaltowej | Każdy rozładunek mieszanki z samochodu transportowego do zasobnika rozścielacza | - |
| Wykonana warstwa | Grubość wykonywanej warstwy | Jedna próbka na 500 m.b. jednorazowo wbudowywanej szerokości* | |
| | Wskaźnik zagęszczenia warstwy zawartość wolnej przestrzeni | Jedna próbka na 500 m.b. jednorazowo wbudowywanej szerokości* | |
| | Połączenia międzywarstwowe | Jedna próbka na 500 m.b. jednorazowo wbudowywanej szerokości* | |
| | Spadki poprzeczne warstwy | Częstotliwość zgodna z przekrojami poprzecznymi z dokumentacji projektowej ²⁾ | |
| | Równość poprzeczna warstwy | Pomiar łąką 4-metrową co 10 m | |
| | Równość podłużna warstwy | Pomiar łąką 4-metrową co 10 m lub metodą równoważną | |
| | Szerokość warstwy | Częstotliwość zgodna z przekrojami poprzecznymi z dokumentacji projektowej | - |
| | Rzędne wysokościowe warstwy ¹⁾ | Pomiar rzędnych niwelacji podłużnej i poprzecznej oraz usytuowania osi według dokumentacji budowy | - |
| | Ukształtowanie osi w planie ^{1) 2)} | Współrzędne osi ze skokiem według dokumentacji projektowej | - |
| | Ocena wizualna jednorodności powierzchni warstwy | Ocena ciągła | |
| Ocena wizualna jakości wykonania złączy podłużnych i poprzecznych, krawędzi i obramowania warstwy | Ocena ciągła wszystkich długości złączy i krawędzi | | |

* w przypadku badań kontrolnych Zamawiającego częstotliwość zalecana (w uzasadnionych przypadkach może ulec zmianie na wniosek Inżyniera i Zamawiającego),

¹⁾ Wyniki pomiarów geodezyjnych należy przekazać w formie numerycznej zaakceptowanej przez Inżyniera. W przypadku autostrad i dróg ekspresowych, należy wykonać siatkę geodezyjną 10x10m, ze sprawdzeniem rzędnych osi jezdni i obu krawędzi, zgodnie z Dz.U.43 z 02.03.1999, Załącznik 6.

²⁾ Dodatkowe pomiary spadków poprzecznych i ukształtowania osi w planie należy wykonać w punktach głównych łuków poziomych

7. OBMIAR ROBÓT

7.1. Ogólne zasady obmiaru robót

Ogólne zasady obmiaru robót podano w ST D-M-00.00.00 „Wymagania ogólne” pkt 7.

7.2. Jednostka obmiarowa

Jednostką obmiarową jest m² (metr kwadratowy) przy określonej grubości wykonanej warstwy wiążącej z betonu asfaltowego

8. ODBIÓR ROBÓT

Ogólne zasady odbioru robót podano w ST D-M-00.00.00 „Wymagania ogólne” pkt 8.

Roboty uznaje się za wykonane zgodnie z dokumentacją projektową, ST i wymaganiami Inżyniera, jeżeli wszystkie pomiary i badania z zachowaniem tolerancji według pkt. 6 dały wyniki pozytywne.

Jeśli warunki umowy przewidują dokonywanie potrąceń, to Zamawiający może w razie niedotrzymania wartości dopuszczalnych dokonać potrąceń według zasad określonych w WT-2 2008

9. PODSTAWA PŁATNOŚCI

9.1. Ogólne ustalenia dotyczące podstawy płatności

Ogólne ustalenia dotyczące podstawy płatności podano w ST D-M-00.00.00 „Wymagania ogólne” pkt 9.

9.2. Cena jednostki obmiarowej

Cena wykonania 1 m² warstwy z betonu asfaltowego (AC) obejmuje:

- prace pomiarowe i roboty przygotowawcze,
- oznakowanie robót,
- dostarczenie materiałów,
- badania laboratoryjne,
- odcinek próbny,
- wyprodukowanie mieszanki mineralno-asfaltowej i jej transport na miejsce wbudowania,
- podklejenie bitumiczną taśmą izolacyjną krawędzi krawężników, ścieków oraz urządzeń obcych,
- rozłożenie i zagęszczenie mieszanki mineralno-asfaltowej,
- obcięcie krawędzi i posmarowanie asfaltem,
- przeprowadzenie pomiarów i badań laboratoryjnych, wymaganych w Specyfikacji,
- utrzymanie w czasie prowadzenia robót.

10. PRZEPISY ZWIĄZANE

10.1. Normy

Niniejsza specyfikacja przywołuje normy PN-EN niedatowane. Przyjęto, że w przypadku powołań niedatowanych, należy stosować ostatnie wydanie normy.

9. PN-EN 14023 Asfalty i lepiszcza asfaltowe -- Zasady klasyfikacji asfaltów modyfikowanych polimerami
10. PN-EN 12591 Asfalty i produkty asfaltowe -- Wymagania dla asfaltów drogowych
11. PN-EN 13043 Kruszywa do mieszanek bitumicznych i powierzchniowych utrwaleń stosowanych na drogach, lotniskach i innych powierzchniach przeznaczonych do ruchu
12. PN-EN 13108-1 Mieszanki mineralno-asfaltowe -- Wymagania -- Część 1: Beton asfaltowy
13. PN-EN 13108-20 Mieszanki mineralno-asfaltowe -- Wymagania -- Część 20: Badanie typu
14. PN-EN 13108-21 Mieszanki mineralno-asfaltowe -- Wymagania -- Część 21: Zakładowa Kontrola Produkcji
15. PN-EN 13808 Zasady klasyfikacji kationowych emulsji asfaltowych
16. PN-EN 12597 Asfalty i produkty asfaltowe - Terminologia

10.2. Wymagania techniczne

17. WT-1 Kruszywa 2014. Kruszywa do mieszanek mineralno-asfaltowych i powierzchniowych utrwaleń na drogach krajowych, Warszawa 2014
18. WT-2 Nawierzchnie asfaltowe 2014. Nawierzchnie asfaltowe na drogach krajowych cz. I i II, Warszawa 2014
19. WT-3 Emulsje asfaltowe 2009. Kationowe emulsje asfaltowe na drogach publicznych, Warszawa 2009]

10.3. Inne dokumenty

20. Rozporządzenie Ministra Transportu i Gospodarki Morskiej z dnia 2 marca 1999 r. w sprawie warunków technicznych, jakim powinny odpowiadać drogi publiczne i ich usytuowanie (Dz.U. nr 43, poz. 430 z późn. zmianami)
21. Katalog typowych konstrukcji nawierzchni podatnych i półsztywnych. Generalna Dyrekcja Dróg Krajowych i Autostrad, Gdańsk 2012

D - 05.03.11 FREZOWANIE NAWIERZCHNI ASFALTOWEJ NA ZIMNO**1. WSTĘP****1.1. Przedmiot ST**

Przedmiotem niniejszej Specyfikacji Technicznej (ST) są wymagania techniczne dotyczące wykonania i odbioru robót związanych z frezowaniem nawierzchni asfaltowej na zimno.

1.2. Zakres stosowania ST

Specyfikacja Techniczna (ST) jest stosowana jako dokument przetargowy i kontraktowy przy zleceniu i realizacji robót wymienionych w pkt. 1.1.

1.3. Zakres robót objętych ST

Ustalenia zawarte w niniejszej specyfikacji dotyczą zasad prowadzenia robót związanych z frezowaniem nawierzchni asfaltowej na zimno

Dokładna lokalizacja odcinków do frezowania i głębokość frezowania, są przedstawione w Dokumentacji Projektowej.

Materiał z rozbiórki stanowi własność Zamawiającego. Część tego materiału można wykorzystać do warstwy wiążącej D-05.03.11 WARSTWA WIĄŻĄCA Z BETONU ASFALTOWEGO, pozostałą część należy odtransportować na koszt Wykonawcy, w miejsce przedstawione przez Inżyniera.

1.4. Określenia podstawowe**1.4.1. Recykling nawierzchni asfaltowej - powtórne użycie mieszanki mineralno-asfaltowej odzyskanej z nawierzchni.****1.4.2. Frezowanie nawierzchni asfaltowej na zimno - kontrolowany proces skrawania górnej warstwy nawierzchni asfaltowej, bez jej ogrzania, na określonej głębokości.**

Określenia podane w Specyfikacji są zgodne z odpowiednimi normami i określeniami podanymi w Specyfikacji D-M-00.00.00 – „Wymagania Ogólne” pkt. 1.4.

1.5. Ogólne wymagania dotyczące robót

Ogólne wymagania dotyczące robót podano w ST D-M-00.00.00 "Wymagania ogólne" pkt 1.5.

2. MATERIAŁY

Nie występują.

3. SPRZĘT**3.1. Ogólne wymagania dotyczące sprzętu**

Ogólne wymagania dotyczące sprzętu podano w ST D-M-00.00.00 "Wymagania ogólne" pkt 3.

3.2. Sprzęt do frezowania

Należy stosować frezarki drogowe umożliwiające frezowanie nawierzchni asfaltowej na zimno na określonej głębokości i szerokości.

Frezarka powinna być sterowana elektronicznie i zapewniać zachowanie wymaganej równości oraz pochyłeń poprzecznych i podłużnych powierzchni po frezowaniu. Do małych robót (naprawy części jezdni) Inżynier może dopuścić frezarki sterowane mechanicznie.

Szerokość bębna frezującego powinna być dobrana zależnie od zakresu robót. Przy lokalnych naprawach szerokość bębna może być dostosowana do szerokości skrawanych elementów nawierzchni. Przy frezowaniu całej jezdni szerokość bębna skrawającego powinna być co najmniej równa 1200 mm.

Przy dużych robotach frezarki muszą być wyposażone w przenośnik sfrezowanego materiału, podający go z jezdni na środki transportu.

Przy pracach prowadzonych w terenie zabudowanym frezarki muszą (a poza nim powinny) być zaopatrzone w systemy odpylania. Za zgodą Inżyniera można dopuścić frezarki bez tego systemu:

na drogach zamiejskich w obszarach niezabudowanych,

na drogach miejskich, przy małym zakresie robót.

Wykonawca może używać tylko frezarki zaakceptowane przez Inżyniera. Wykonawca powinien przedstawić dane techniczne frezarek, a w przypadkach jakichkolwiek wątpliwości przeprowadzić demonstrację pracy frezarki, na własny koszt.

4. TRANSPORT

4.1. Ogólne wymagania dotyczące transportu

Ogólne wymagania dotyczące transportu podano w ST D-M-00.00.00 "Wymagania ogólne" pkt 4.

4.2. Transport sfrezowanego materiału

Transport sfrezowanego materiału powinien być tak zorganizowany, aby zapewnić pracę frezarki bez postojów. Materiał może być wywożony dowolnymi środkami transportowymi.

5. WYKONANIE ROBÓT**5.1. Ogólne zasady wykonania robót**

Ogólne zasady wykonania robót podano w ST D-M-00.00.00 "Wymagania ogólne" pkt 5.

5.2. Wykonanie frezowania

Nawierzchnia powinna być frezowana do ustalonej głębokości i szerokości względem poziomu odniesienia, z zachowaniem spadków poprzecznych i niwelety drogi. Nawierzchnia powinna być sfrezowana na określoną głębokość z dokładnością ± 5 mm.

Jeżeli ruch drogowy ma być dopuszczony po sfrezowanej części jezdni, to wówczas, ze względów bezpieczeństwa należy spełnić następujące warunki:

- należy usunąć ścięty materiał i oczyścić nawierzchnię,
- przy frezowaniu poszczególnych pasów ruchu, wysokość podłużnych pionowych krawędzi nie może przekraczać 40 mm,
- przy lokalnych naprawach polegających na sfrezowaniu nawierzchni przy linii krawężnika (ścieku) dopuszcza się większy uskok niż określono w pkt. b), ale przy głębokości większej od 75 mm wymaga on specjalnego oznakowania,
- krawędzie poprzeczne na zakończenie dnia roboczego powinny być klinowo ścięte.

6. KONTROLA JAKOŚCI ROBÓT**6.1. Ogólne zasady kontroli jakości robót**

Ogólne zasady kontroli jakości robót podano w ST D-M-00.00.00 "Wymagania ogólne" pkt 6.

6.2. Częstotliwość oraz zakres pomiarów kontrolnych**6.2.1. Minimalna częstotliwość pomiarów**

Częstotliwość oraz zakres pomiarów dla nawierzchni frezowanej na zimno podano w tablicy 1.

Tablica 1. Częstotliwość oraz zakres pomiarów kontrolnych nawierzchni frezowanej na zimno

| Lp. | Właściwość nawierzchni | Minimalna częstotliwość pomiarów |
|-----|-----------------------------------|----------------------------------|
| 1 | Równość podłużna łata 4-metrową | co 20 metrów |
| 2 | Równość poprzeczna łata 4-metrową | co 20 metrów |
| 3 | Spadki poprzeczne | co 50 m |
| 4 | Szerokość frezowania | co 50 m |
| 5 | Głębokość frezowania | na bieżąco, według ST |

6.2.2. Równość nawierzchni

Nierówności powierzchni po frezowaniu mierzone łata 4-metrową zgodnie z BN68/8931-04 [1] nie powinny przekraczać 6 mm.

6.2.3. Spadki poprzeczne

Spadki poprzeczne nawierzchni po frezowaniu powinny być zgodne z dokumentacją projektową, z tolerancją $\pm 0,5\%$.

6.2.4. Szerokość frezowania

Szerokość frezowania powinna odpowiadać szerokości określonej w dokumentacji projektowej z dokładnością ± 5 cm.

6.2.5. Głębokość frezowania

Głębokość frezowania powinna odpowiadać głębokości określonej w dokumentacji projektowej z dokładnością ± 5 mm.

7. OBMIAR ROBÓT

7.1. Ogólne zasady obmiaru robót

Ogólne zasady obmiaru robót podano w ST D-M-00.00.00 "Wymagania ogólne" pkt 7.

7.2. Jednostka obmiarowa

Jednostką obmiarową jest m^2 (metr kwadratowy) sfrezowanej powierzchni.

8. ODBIÓR ROBÓT

Ogólne zasady odbioru robót podano w ST D-M-00.00.00 "Wymagania ogólne" pkt 8.

Roboty uznaje się za wykonane zgodnie z dokumentacją projektową, ST i wymaganiami Inżyniera, jeżeli wszystkie pomiary i badania z zachowaniem tolerancji wg pkt. 6 dały wyniki pozytywne.

9. PODSTAWA PŁATNOŚCI

9.1. Ogólne ustalenia dotyczące podstawy płatności

Ogólne ustalenia dotyczące podstawy płatności podano w ST D-M-00.00.00 "Wymagania ogólne" pkt 9.

9.2. Cena jednostki obmiarowej

Cena wykonania $1 m^2$ frezowania na zimno nawierzchni asfaltowej obejmuje:

- prace pomiarowe,
- oznakowanie robót,
- koszt zapewnienia niezbędnych czynników produkcji,
- frezowanie,
- transport sfrezowanego materiału do miejsca składowania,
- przeprowadzenie pomiarów wymaganych w specyfikacji technicznej,
- koszt utrzymania czystości na przylegających drogach.

10. PRZEPISY ZWIĄZANE

10.1. Normy

1. BN-68/8931-04 Drogi samochodowe. Pomiar równości nawierzchni planografem i łątą.

D - 05.03.13 WARSTWA ŚCIERALNA Z SMA**1. WSTĘP****1.1. Przedmiot ST**

Przedmiotem niniejszej specyfikacji technicznej (ST) są wymagania dotyczące wykonania i odbioru robót związanych z wykonaniem warstwy ścieralnej z mieszanki mastyksowo-grysowej.

1.2. Zakres stosowania ST

Specyfikacja techniczna (ST) stanowi obowiązującą podstawę jako dokument przetargowy i kontraktowy przy zleceniu i realizacji robót na drogach.

1.3. Zakres robót objętych ST

Ustalenia zawarte w niniejszej specyfikacji dotyczą zasad prowadzenia robót związanych z wykonaniem i odbiorem:

- warstwy ścieralnej jezdni z mieszanki SMA 8 PmB 45/80-55 (wszystkie wymagania dla tej warstwy należy przejmować jak dla drogi klasy Z i kategorii ruchu KR 3) wymagania wg WT-2:2014.

1.4. Określenia podstawowe

Określenia podane w Specyfikacji są zgodne z odpowiednimi normami i określeniami podanymi w Specyfikacji D-M-00.00.00 – „Wymagania Ogólne” pkt. 1.4.

Beton asfaltowy (AC) - mieszanka mineralno-asfaltowa, w której kruszywo o uziarnieniu równomiernie stopniowanym tworzy wzajemnie klinującą się strukturę.

Kruszywo grube – kruszywo z ziaren o wymiarze D $\square\square$ 45 mm oraz $d \geq 2$ mm.

Kruszywo drobne – kruszywo z ziaren o wymiarze D $\square\square$ 2 mm, którego większa część pozostaje na sicie 0,063 mm. Kruszywo drobne może powstać w wyniku kruszenia lub naturalnego rozdrobnienia skały albo żwiru lub przetworzenia kruszywa sztucznego.

Mieszanka mineralna (mm) - mieszanka kruszywa i wypełniacza mineralnego o określonym składzie i uziarnieniu.

Mieszanka mineralno-asfaltowa (mma) - mieszanka mineralna z odpowiednią ilością asfaltu, wytworzona na gorąco, spełniająca określone wymagania.

Mieszanka droбноziarnista – mieszanka mineralno-asfaltowa do warstwy ścieralnej (z wyłączeniem asfaltu lanego), wiążącej i podbudowy, w której wymiar kruszywa D jest mniejszy niż 16 mm.

Mieszanka gruboziarnista – jest to mieszanka mineralno-asfaltowa do warstwy wiążącej i podbudowy, w której wymiary kruszywa D jest nie mniejszy niż 16 mm.

Pył – kruszywo z ziaren przechodzących przez sito 0,063 mm.

Środek adhezyjny - substancja powierzchniowo czynna, która poprawia adhezję asfaltu do materiałów mineralnych oraz zwiększa odporność błonki asfaltu na powierzchni kruszywa na odmywanie wodą; może być dodawany do asfaltu lub do kruszywa.

Środek niskowiskozowy – jest to substancja chemiczna, która dodana do asfaltu zmniejsza jego lepkość w temperaturze otaczania kruszywa, powodując obniżenie temperatury produkcji mieszanki mineralno-asfaltowej oraz umożliwiając jej wbudowanie w niższej temperaturze niż w przypadku stosowania asfaltu bez dodatku. Wbudowana mieszanka mineralno-asfaltowa wyprodukowanej z asfaltem z dodatkiem niskowiskozowym charakteryzuje się takimi samymi lub lepszymi wartościami wymaganych parametrów normowych niż mieszanka mineralno-asfaltowej ze zwykłym asfaltem drogowym.

Technologia produkcji mieszanki mineralno-asfaltowej o obniżonej temperaturze – technologia, w której w wyniku zastosowania odpowiedniego rodzaju asfaltu drogowego oraz odpowiedniej jego postaci, np. asfaltu spienionego wodą lub zeolitem, wytwarzana jest mma o obniżonej temperaturze produkcji w porównaniu do mma wytwarzanej w sposób tradycyjny na „gorąco”. Wbudowana mieszanka mineralno-asfaltowa wyprodukowana w technologii o obniżonej temperaturze charakteryzuje się takimi samymi lub lepszymi wartościami wymaganych parametrów normowych co mieszanka mineralno-asfaltowej z asfaltem drogowym (wytworzona w sposób tradycyjny).

Wymiar kruszywa – jest to wielkość ziaren kruszywa, określona przez dolny (d) i górny (D) wymiar sita. Przy oznaczaniu wymiaru kruszywa dopuszcza się obecność pewnej ilości ziaren, które pozostają na górnym sicie lub przechodzą przez dolne sito, zestawu sit używanego do oznaczania wymiaru kruszywa. Dolny wymiar sita może być równy 0.

Wymiar mieszanki mineralno-asfaltowej – jest to określenie mieszanki mineralno-asfaltowej ze względu na wymiar największego kruszywa, np. wymiar 8 lub 11.

Wypełniacz – kruszywo, którego większa część przechodzi przez sito 0,063 mm.

Pozostałe określenia są zgodne ze Specyfikacją D-M-00.00.00 „Wymagania Ogólne” oraz odnośnymi normami.

1.5. Symbole i skróty dodatkowe

| | |
|-----|--|
| SMA | - mieszanka mastyksowo-grysowa |
| PmB | - polimeroasfalt, |
| D | - górny wymiar sita (przy określaniu wielkości ziaren kruszywa), |

| | |
|-----|---|
| d | - dolny wymiar sita (przy określaniu wielkości ziaren kruszywa), |
| C | - kationowa emulsja asfaltowa, |
| NPD | - właściwość użytkowa nieokreślana (ang. No Performance Determined; producent może jej nie określać), |
| TBR | - do zadeklarowania (ang. To Be Reported; producent może dostarczyć odpowiednie informacje, jednak nie jest do tego zobowiązany), |
| MOP | - miejsce obsługi podróży. |

1.6. Ogólne wymagania dotyczące robót

Ogólne wymagania dotyczące robót podano w ST D-M-00.00.00 „Wymagania ogólne” pkt 1.5.

2. MATERIAŁY

2.1. Ogólne wymagania dotyczące materiałów

Ogólne wymagania dotyczące materiałów, ich pozyskiwania i składowania, podano w ST D-M-00.00.00 „Wymagania ogólne” pkt 2.

Podstawowe wymagania wobec materiałów stosowanych do produkcji mieszanek mineralno-asfaltowych przeznaczonych do budowy nawierzchni są określone w odpowiednich rozdziałach niniejszej Specyfikacji.

W zakresie wymagań do lepiszczy asfaltowych należy stosować się do normy PN-EN 12591 wraz załącznikiem krajowym NA i PN-EN 14023 wraz załącznikiem krajowym NA oraz PN-EN 13808 wraz z załącznikiem krajowym NA.

2.2. Lepiszczta asfaltowe

Należy stosować następujące rodzaje asfaltów:

- do warstwy ścieralnej jezdni polimeroasfalt PmB 45/80-55 spełniający wymagania określone w PN-EN 14023 wraz załącznikiem krajowym,

Tablica 1. Wymagania dla asfaltów modyfikowanych polimerami

| Wymaganie podstawowe | Właściwość | Metoda badania | Jednostka | Gatunki asfaltów modyfikowanych polimerami (PMB) | |
|--|--|----------------------------|-------------------|--|-------|
| | | | | 45/80 - 55 | |
| | | | | wymaganie | klasa |
| 1 | 2 | 3 | 4 | 5 | 6 |
| Konsystencja w pośrednich temperaturach eksploatacyjnych | Penetracja w 25 °C | PN-EN 1426 | 0,1 mm | 45-80 | 4 |
| Konsystencja w wysokich temperaturach eksploatacyjnych | Temperatura mięknięcia | PN-EN 1427 | °C | ≥ 55 | 7 |
| Kohezja | Siła rozciągania (mała prędkość rozciągania) | PN-EN 13589 PN-EN 13703 | J/cm ² | ≥ 3 w 5°C | 2 |
| | Siła rozciągania w 5°C (duża prędkość rozciągania) | PN-EN 13587 PN-EN 13703 | J/cm ² | NR ^a | 0 |
| | Wahadło Vialit (metoda uderzenia) | PN-EN 13588 | J/cm ² | NR ^a | 0 |
| Stołość konsystencji (Odporność na starzenie wg PN-EN 12607-1 lub -3 [31]) | Zmiana masy | | % | ≤ 0,5 | 3 |
| | Pozostała penetracja | PN-EN 1426 | % | ≥ 60 | 7 |
| | Wzrost temperatury mięknięcia | PN-EN 1427 | °C | ≤ 8 | 2 |
| Inne właściwości | Temperatura zapłonu | PN-EN ISO 2592 | °C | ≥ 235 | 3 |

D - 05.03.13 WARSTWA ŚCIERALNA Z SMA

| Wymaganie podstawowe | Właściwość | Metoda badania | Jednostka | Gatunki asfaltów modyfikowanych polimerami (PMB) | |
|----------------------|---|------------------------------|-----------|--|-------|
| | | | | 45/80 - 55 | |
| | | | | wymaganie | klasa |
| 1 | 2 | 3 | 4 | 5 | 6 |
| Wymagania dodatkowe | Temperatura łamliwości | PN-EN 12593 | °C | < -15 | 7 |
| | Nawrót sprężysty w 25 °C | PN-EN 13398 | % | > 70 | 3 |
| | Nawrót sprężysty w 10°C | | | NR ^a | 0 |
| | Zakres plastyczności | PN-EN 14023 Punkt 5.1.9 | °C | NR ^b | 0 |
| | Stabilność magazynowania. Różnica temperatur mięknięcia | PN-EN 13399 PN-EN 1427 | °C | < 5 | 2 |
| | Stabilność magazynowania. Różnica penetracji | PN-EN 13399 PN-EN 1426 | 0,1 mm | NR ^a | 0 |
| | Spadek temperatury mięknięcia po starzeniu wg PN-EN 12607-1 lub -3 [31] | PN-EN 12607-1 PN-EN 1427 | °C | TBR ^b | 1 |
| | Nawrót sprężysty w 25°C po starzeniu wg PN-EN 12607-1 lub -3 [31] | PN-EN 12607-1 PN-EN 13398 | % | ≥ 50 | 4 |
| | Nawrót sprężysty w 10°C po starzeniu wg PN-EN 12607-1 lub-3 [31] | | | NR ^a | 0 |

- ^a NR - No Requirement (brak wymagań)

- ^b TBR - To Be Reported (do zadeklarowania)

Dopuszcza się stosowanie dodatków modyfikujących asfalty, np. modyfikacja asfaltu gumą z przetworzonych opon samochodowych.

2.3. Wypełniacz

Należy stosować wypełniacz, spełniający wymagania podane w tablicy 2.

Tablica 2. Wymagane właściwości wypełniacza do warstwy ścieralnej z SMA

| Właściwości wypełniacza | Wymagania w zależności od kategorii ruchu |
|---|---|
| | KR3 |
| Uziarnienie według PN-EN 933-10: | zgodne z tablicą 24 w PN-EN 13043 |
| Jakość pyłów według PN-EN 933-9, kategoria nie wyższa niż: | MB_{F10} |
| Zawartość wody według PN-EN 1097-5, nie wyższa niż: | 1 % (m/m) |
| Gęstość ziaren według PN-EN 1097-7 | deklarowana przez producenta |
| Wolne przestrzenie w suchym zagęszczonym wypełniaczu według PNEN 1097-4, wymagana kategoria: | $V_{28/45}$ |
| Przyrost temperatury mięknięcia według PN-EN 13179-1, wymagana kategoria: | $\Delta_{R\&B}8/25$ |
| Rozpuszczalność w wodzie według PN-EN 1744-1, kategoria nie wyższa niż: | WS_{10} |
| Zawartość CaCO ₃ w wypełniaczu wapiennym według PN-EN 196-2, kategoria nie niższa niż: | CC_{70} |

| Właściwości wypełniacza | Wymagania w zależności od kategorii ruchu |
|--|---|
| | KR3 |
| Zawartość wodorotlenku wapnia w wypełniaczu mieszanym, wymagana kategoria: | K_{a20} |
| „Liczba asfaltowa” według PN-EN 13179-2, wymagana kategoria: | $BN_{\text{Deklarowana}}$ |

2.4. Kruszywo

W zależności od kategorii ruchu należy stosować kruszywa drobne i grube wg wymagań podanych odpowiednio w tablicy 3, 4 i 5. Składowanie kruszywa musi odbywać się w warunkach zabezpieczających je przed zanieczyszczeniem i zmieszaniem z innymi asortymentami kruszywa.

Tablica 3. Wymagane właściwości kruszywa grubego do warstwy ścieralnej z SMA

| Właściwości kruszywa | Wymagania w zależności od kategorii ruchu |
|---|---|
| | KR3 |
| Uziarnienie według PN-EN 933-1, kategoria nie niższa niż: | $G_{C90/15}$ |
| Tolerancje uziarnienia; kategorie: | $G_{25/15}$, $G_{20/15}$ |
| Zawartość pyłów według PN-EN 933-1, kategoria nie wyższa niż: | f_2 |
| Kształt kruszywa według PN-EN 933-3 lub według PN-EN 933-4, kategoria nie wyższa niż: | FI_{20} lub SI_{20} |
| Procentowa zawartość ziaren o powierzchni przekruszonej i łamanej w kruszywie grubym według PN-EN 933-5, kategoria nie niższa niż: | $C_{100/0}$ |
| Odporność kruszywa na rozdrabnianie według normy PN-EN 1097-2, badana na kruszywie o wymiarze 10/14, rozdział 5; kategoria nie wyższa niż: | LA_{30} |
| *)Odporność na polerowanie kruszywa (badana na normowej frakcji kruszywa do mieszanki mineralnoasfaltowej) według PN-EN 1097-8, kategoria nie niższa niż: | $PSV_{\text{Deklarowana}}$ nie mniej niż 48 |
| Gęstość ziaren według PN-EN 1097-6, rozdział 7, 8 lub 9: | deklarowana przez producenta |
| Nasiąkliwość według PN-EN 1097-6, rozdz. 7, 8 lub 9 | deklarowana przez producenta |
| Mrozoodporność według PN-EN 1367-6 w 1% NaCl, badana na kruszywie o wymiarze 8/11, 11/16 lub 8/16; wartość nie wyższa niż w %: | 7,0 |
| „Zgorzel słoneczna” bazaltu według PN-EN 1367-3, wymagana kategoria: | SB_{LA} |
| Skład chemiczny - uproszczony opis petrograficzny według PN-EN 932-3: | deklarowany przez producenta |
| Grube zanieczyszczenia lekkie według PN-EN 1744-1 p. 14.2, kategoria nie wyższa niż: | $m_{LPC0,1}$ |
| Rozpad krzemianu dwuwapniowego w kruszywie z żużła wielkopieczowego chłodzonego powietrzem według PN-EN 1744-1, p. 19.1: | wymagana odporność |
| Rozpad związków żelaza w kruszywie z żużła wielkopieczowego chłodzonego powietrzem według PN-EN 1744-1, p. 19.2: | wymagana odporność |
| Staość objętości kruszywa z żużła stalowniczego według PN-EN 1744-1, p. 19.3; kategoria nie wyższa niż: | $V_{3,5}$ |

*)Dopuszcza się kruszywa o PSV nie mniejszym niż 45 w ilości takiej aby średnia ważona wartość PSV mieszanki kruszyw spełniała wymaganą kategorię podaną w tablicy

Tablica 4. Wymagane właściwości kruszywa łamanego drobnego do warstwy ścieralnej z SMA

D - 05.03.13 WARSTWA ŚCIERALNA Z SMA

| Właściwości kruszywa | Wymagania w zależności od kategorii ruchu | |
|--|---|--|
| | KR5 | |
| Uziarnienie według PN-EN 933-1, wymagana kategoria: | G_{F85} | |
| Tolerancja uziarnienia; odchylenie nie większe niż według kategorii: | G_{TC20} | |
| Zawartość pyłów według PN-EN 933-1, kategoria nie wyższa niż: | f_{16} | |
| Jakość pyłów według PN-EN 933-9; kategoria nie wyższa niż: | MB_{F10} | |
| Kanciastość kruszywa drobnego według PN-EN 933-6, rozdz. 8, kategoria nie niższa niż: | E_{cs30} | |
| Gęstość ziaren według PN-EN 1097-6, rozdz. 7, 8 lub 9 | deklarowana przez producenta | |
| Nasiąkliwość według PN-EN 1097-6, rozdz. 7, 8 lub 9 | deklarowana przez producenta | |
| Grube zanieczyszczenia lekkie, według PN-EN 1744-1, p. 14.2, kategoria nie wyższa niż: | $m_{LPC0,1}$ | |

2.5. Dodatki

Mogą być stosowane dodatki na podstawie udokumentowanych pozytywnych doświadczeń. Pochodzenie, rodzaj i właściwości dodatków powinny być deklarowane.

Należy stosować środki adhezyjne lub wapno hydratyzowane, jeżeli zastosowane kruszywo i lepiszcza asfaltowego nie wykazuje powinowactwa fizykochemicznego (przyczepność poniżej 80%), zapewniającego odpowiednią przyczepność (adhezję) lepiszcza do kruszywa i odporność mieszanki mineralno-asfaltowej na działanie wody. Rodzaj środka i jego ilość powinna być dostosowana do konkretnego kruszywa i lepiszcza. Ocenę przyczepności należy określić na podstawie badania według PN-EN12697-11, metoda A, kruszywo 8/11 jako podstawowe. Przyczepność lepiszcza do kruszywa po 6 godzinach powinna wynosić co najmniej 80%, przy jednoczesnym spełnieniu odporności gotowej mieszanki mineralno-asfaltowej na działanie wody wg PN-EN12697-12 podanej w tablicy 5.2, 5.3 i 5.4.

Mogą być stosowane dodatki lub technologie obniżające temperaturę produkcji i wbudowania mieszanki mineralno-asfaltowej.

2.6. Materiały do uszczelniania spoin

Do uszczelniania spoin należy używać past lub taśm o grubości co najmniej 10 mm. Materiały te można stosować na podstawie pozytywnych uprzednich zastosowań.

2.7. Uszczelnienie krawędzi

Do uszczelniania krawędzi zewnętrznych nawierzchni oraz elementów ograniczających nawierzchnię należy używać lepiszcza asfaltowego na gorąco spełniającego wymagania PN-EN 12591 lub asfaltu modyfikowanego wg PN-EN 14023

2.8. Kruszywa do uszorstnienia

W celu zwiększenia współczynnika tarcia wykonanej z mieszanki SMA warstwy ścieralnej, w początkowym okresie jej użytkowania, należy ją uszorstnić kruszywem mineralnym naturalnym. Kruszywo do uszorstnienia może być otoczone lepiszczem w ilości zapewniającej jego sypkość, wówczas jest zwane „kruszywem lakierowanym”.

Należy gorącą warstwę ścieralną wykonaną z SMA posypać kruszywem frakcji 2/4 lub 2/5 lub kruszywem drobnym i dokładnie przywałować.

Kruszywo do uszorstnienia warstwy ścieralnej powinny spełniać wymagania podane w tablicy 5.

Tablica 5. Wymagania dotyczące kruszywa (naturalnego lub sztucznego) do uszorstnienia warstwy ścieralnej

| Lp. | Właściwości kruszywa | Rodzaj lub wymiar kruszywa | |
|-----|---|----------------------------|---------------------------|
| | | Kruszywo drobne | 2/4 |
| 1. | Uziarnienie wg PN-EN 933-1 | G_{F85} | $G_{C90/10}$ |
| 2. | Zawartość pyłu wg PN-EN 933-1; kategoria nie wyższa niż | f_3 | $f_{0,5}$ a) lub f_1 b) |

| Lp. | Właściwości kruszywa | Rodzaj lub wymiar kruszywa | |
|--|--|------------------------------|-----|
| | | Kruszywo drobne | 2/4 |
| 3. | Kanciastość kruszywa drobnego wg PN-EN 933-6, rozdział 8, kategoria nie niższa niż | <i>Ecs 35</i> | 35 |
| 4. | Odporność na polerowanie kruszywa wg PN-EN 1097-8, kategoria nie niższa niż | <i>PSV₄₄</i> | 44 |
| 5. | Gęstość ziaren wg PN-EN 1097-6, rozdz. 7, 8 lub 9 | deklarowana przez producenta | |
| 6. | Grube zanieczyszczenia lekkie wg PN-EN 1744-1 p.14.2; kategoria nie wyższa niż | $m_{LPC0,1}$ | |
| a) dotyczy asfaltu lanego b) dotyczy mieszanek wałowanych | | | |

3. SPRZĘT

3.1. Ogólne wymagania dotyczące sprzętu

Ogólne wymagania dotyczące sprzętu podano w ST D-M-00.00.00 „Wymagania ogólne” pkt 3.

3.2. Sprzęt do skropienia lepiszczem asfaltowym

Do skrapiania lepiszczem asfaltowym należy stosować samojezdne lub przyczepne skrapiaarki lepiszcza zgodnie ze Specyfikacją D-04.03.01 „Związania międzywarstwowe”.

3.3. Sprzęt do mieszania

SMA należy produkować w wytwórni (otaczarce) mieszanek mineralno-asfaltowych lub zespole wytwórni. Powinna zapewnić wysuszenie i wymieszanie wszystkich składników oraz zachowanie właściwej temperatury składników i gotowej mieszanki mineralno-asfaltowej.. Na wytwórni powinien funkcjonować certyfikowany system Zakładowej Kontroli Produkcji zgodny z PN-EN 13108-21.

Wytwórnia powinna być wyposażona w termometry (urządzenia pomiarowe) pozwalające na ciągle monitorowanie temperatury poszczególnych materiałów, na różnych etapach przygotowywania materiałów, jak i na wyjściu z mieszalnika.

Na terenie wytwórni kruszywa o różnym uziarnieniu należy składować oddzielnie według rodzajów i chronić przed zanieczyszczeniem. Wypełniacze należy przechowywać w suchych warunkach.

Kruszywa o różnym uziarnieniu należy dodawać do mieszalnika pojedynczo odmierzone jako udziały masowe lub objętościowe.

Urządzenia do podgrzewania lepiszczy nie mogą doprowadzić do ich przegrzania. Maksymalna temperatura lepiszcza w zbiorniku magazynowym jest podana w tablicy 6.

Tablica 6. Maksymalna temperatura lepiszczy

| Lepiszczce | Rodzaj | Maksymalna temperatura, °C |
|---|-----------------|----------------------------|
| 2. Asfalt modyfikowany polimerem (polimeroasfalt) | 45/80-55 | 175 |

Kruszywo musi być wysuszone i podgrzane w suszarni bębnowej tak, aby po dodaniu wypełniacza i ewentualnie granulatu asfaltowego osiągnięta została żądana temperatura mieszania. Wypełniacz i granulatu asfaltowy można podgrzewać.

Czas mieszania należy tak dobrać, aby wszystkie kruszywa zostały w całości, równomiernie otoczone lepiszczem i aby dodatki wchodziły się, tworząc jednolitą mieszankę, kolejność dozowania materiałów do mieszalnika ma duże znaczenie dla jakości produkowanej mieszanki.

Produkcja powinna być tak zaplanowana, aby nie dopuścić do zbyt długiego przechowywania mieszanki w silosach, należy wykluczyć możliwość szkodliwych zmian. Czas przechowywania – magazynowania mieszanki mma powinien uwzględniać możliwości wytwórni (sposób podgrzewania silosów gotowej mieszanki mma i rodzaj izolacji), warunki atmosferyczne oraz czas transportu na budowę.

Dopuszcza się produkcję mieszanki mineralno-asfaltowej z kilku wytwórni na podstawie jednego Badania Typu.

3.4. Sprzęt do wbudowania

Mieszankę mineralno-asfaltową należy układać i profilować do wymaganych grubości z zadanymi spadkami samojedną układarką lub zespołem układarek o wydajności skorelowanej z wydajnością wytwórni (lub zespołu wytwórni). Układarki powinny być wyposażone w: automatyczne sterowanie, elementy wibrujące do wstępnego zagęszczenia, urządzenia do podgrzewania elementów roboczych układarki. Prace należy tak planować, aby umożliwiły układanie warstwy całą szerokością jezdni lub minimum pasa ruchu.

3.5. Sprzęt do zagęszczenia

W zależności od rodzaju mieszanki mineralno-asfaltowej zagęszczanie należy prowadzić statycznymi walcami stalowymi gładkimi lub walcami ogumionymi, lub walcami wibracyjnymi, lub też zespołem tych walców. Co najmniej jeden walec stalowy w każdym zespole roboczym powinien być wyposażony w nóż do odcinania i dociskania krawędzi ciepłej mieszanki.

3.6. Sprzęt do oczyszczenia dolnej warstwy przed skropieniem

Szczotki mechaniczne i inne urządzenia czyszczące (np. dmuchawy) w ilości zapewniającej właściwe oczyszczenie podłoża.

4. TRANSPORT

4.1. Ogólne wymagania dotyczące transportu

Ogólne wymagania dotyczące transportu podano w ST D-M-00.00.00 „Wymagania ogólne” pkt 4.

4.2. Asfalt

Asfalt należy przewozić zgodnie z zasadami podanymi w przepisach ADR i przechowywać w zbiornikach z izolacją termiczną, umożliwiających ogrzewanie asfaltu do właściwej temperatury roboczej. Transport powinien odbywać się zgodnie z zaleceniami producenta. W przypadku transportu polimeroasfaltu podlega on przepisom dla towarów niebezpiecznych.

4.3. Wypełniacz

Wypełniacz luzem należy przewozić w cysternach przystosowanych do przewozu materiałów sypkich, umożliwiających rozładunek pneumatyczny. Wypełniacz należy składować w silosach przystosowanych do składowania materiałów sypkich, wyposażonych w odpowiedni system dozowania wypełniacza do mieszalnika.

4.4. Środek adhezyjny

Środek adhezyjny, opakowany przez producenta, może być przewożony dowolnymi środkami transportu z uwzględnieniem zaleceń producenta. Opakowanie powinno być zabezpieczone, tak aby nie uległo uszkodzeniu.

4.5. Środek niskowiskozowy

Środek niskowiskozowy, opakowany przez producenta, może być przewożony dowolnymi środkami transportu z uwzględnieniem zaleceń producenta. Opakowanie powinno być zabezpieczone, tak aby nie uległo uszkodzeniu.

W przypadku stosowania środków niskowiskozowych obniżających temperaturę mieszanki mineralno-asfaltowej lub stosowania technologii produkcji mieszanki mineralno-asfaltowej w obniżonej temperaturze jej najwyższa i najniższa temperatura powinna być:

- zgodna z temperaturami technologicznymi zawartymi w Badaniach Typu,
- zgodna z rekomendacjami producenta dodatku obniżającego temperaturę mma.

4.6. Kruszywo

Kruszywo można przewozić dowolnymi środkami transportu w warunkach zabezpieczających je przed: zanieczyszczeniami, zmieszaniem z innymi asortymentami kruszywa lub innymi frakcjami, nadmiernym zawilgoceniem. Drobne frakcje powinny być przewożone pod przykryciem, aby uniknąć wywiewania lub nadmiernego zawilgocenia materiału podczas transportu. Kruszywo powinno być składowane na utwardzonym placu, przygotowanym w taki sposób, by uniemożliwić mieszanie kruszywa z gruntem lub materiałem, którym utwardzono plac (podłożem). Poszczególne frakcje należy magazynować w zasiekach lub w sposób uniemożliwiający mieszanie poszczególnych frakcji.

4.7. Mieszanka mineralno-asfaltowa

Transport mieszanki mineralno-asfaltowej należy tak zorganizować, aby zapewnić jej minimalne straty cieplne. Mieszankę mineralno-asfaltową należy przewozić czystymi, specjalistycznymi pojazdami, samowładowczymi – wysokotonażowymi, z przykryciem w czasie transportu i podczas oczekiwania na rozładunek. W celu ułatwienia wyładunku mieszanki mineralno-asfaltowej, można po uzgodnieniu z Inżynierem stosować pokrycie powierzchni

wewnętrznej skrzyni środkiem zapobiegającym przyklejaniu się mieszanki. Z zastrzeżeniem, aby zastosowana substancja nie działała destrukcyjnie na mieszankę.

Transport powinien być tak zaplanowany, żeby samochody nie czekały na budowie na rozładunek, a jednocześnie układanie mieszanki odbywało się płynnie. Czas przewozu i oczekiwania na wbudowanie powinien zapewnić utrzymanie temperatury w wymaganym przedziale.

Podczas transportu mieszanki asfaltowej muszą być zachowane graniczne wartości temperatury podane w tablicy 7.

Tablica 7. Najniższa i najwyższa temperatura mieszanki mineralno-asfaltowej w °C

| Rodzaj i gatunek lepiszcza w mieszance asfaltowej | Temperatura, °C |
|---|------------------|
| PMB 45/80-55 | 150 – 180 |

Uwaga: Dolne wartości graniczne obowiązują dla mieszanki mineralno-asfaltowej dostarczanej na plac budowy. Górne wartości graniczne obowiązują dla mieszanki asfaltowej podczas produkcji i przy opuszczaniu mieszalnika. Dodatkowo należy stosować się do informacji podanych przez producenta.

Temperatura podana w tablicy nie dotyczy mieszanek mineralno-asfaltowych z dodatkami lub technologiami obniżającymi temperaturę mieszanki,

5. WYKONANIE ROBÓT

5.1. Ogólne zasady wykonania robót

Ogólne zasady wykonania robót podano w ST D-M-00.00.00 „Wymagania ogólne” pkt 5.

5.1.1. Warunki przystąpienia do robót

Mieszanka mineralno-asfaltowa powinna być układana na podłożu suchym, czystym i odpowiednio przygotowanym, tak aby zapewnić właściwą szczepność międzywarstwową.

Nie należy układać mieszanki mineralno-asfaltowej na podłożu mokrym, podczas opadów atmosferycznych, a w przypadku występowania powyższych warunków przez dłuższy czas, produkcję mieszanki mineralno-asfaltowej należy wstrzymać.

Jeżeli nie dokonano szczególnych uzgodnień z Inżynierem, mieszankę mineralno-asfaltową należy wbudowywać jedynie w sprzyjających warunkach atmosferycznych, przy dodatniej temperaturze otoczenia i przy dopuszczalnej prędkości wiatru, tak aby zapewnić odpowiednie zagęszczenie układanej warstwy.

5.1.2. Wbudowywanie

Należy tak zorganizować budowę i produkcję mieszanki mineralno-asfaltowej aby tzw. „dzienne działki robocze” to znaczy odcinki, na których mieszanka mineralno-asfaltowa wbudowywana byłaby w ciągu jednego dnia, były możliwie jak najdłuższe.

Mieszankę mineralno-asfaltową należy bezzwłocznie po dowiezieniu do miejsca wbudowania w ciągły sposób podawać do układarki i układać. Wielkości dostaw mieszanki do układarki powinny być tak regulowane, aby umożliwić nieprzerwaną pracę układarki. Układarka powinna pracować w sposób ciągły zawsze, gdy jest to możliwe. Należy stosować takie prędkości poruszania się układarki i technikę jej pracy, które zapewniają jednorodne podawanie mieszanki mineralno-asfaltowej na całej szerokości układania, bez ciągnięcia, rozrywania i segregacji materiału.

Minimalna grubość mieszanki układanej w każdym przejściu układarki powinna być odpowiednio zwiększona tak, aby po zagęszczeniu była zgodna z minimalnymi wielkościami podanymi w odpowiednich rozdziałach niniejszej Specyfikacji.

Przy układaniu warstwy ścieralnej należy zatrzymać układarkę przed dojechaniem do szczeliny dylatacyjnej budowli. W trakcie ręcznego układania pozostałej części nawierzchni przy dylatacji szczelinę dylatacyjną należy pozostawić bez przykrycia warstwą nawierzchni.

Ręczne układanie mieszanek mineralno-asfaltowych dopuszcza się jedynie w następujących przypadkach:

1. układanie warstw wyrównawczych o nieregularnym kształcie i zmiennej grubości,
2. w miejscach, gdzie praca układarki jest niemożliwa,
3. na chodnikach,
4. w pobliżu szczelin dylatacyjnych na mostach, wiaduktach i innych obiektach,
5. w innych miejscach zaakceptowanych przez Inżyniera.

5.1.3. Czyszczenie i wykonywanie warstw

Warstwy z mieszanek mineralno-asfaltowych należy utrzymywać w czystości. Należy ograniczyć do minimum ruch pojazdów na warstwie, na której przewiduje się ułożenie następnej warstwy.

W przypadku jakiegokolwiek zanieczyszczenia warstwy bitumicznej, Wykonawca powinien podjąć starania w celu jej oczyszczenia, a jeżeli okaże się to niemożliwe należy uzgodnić z Inżynierem dalsze postępowanie.

5.1.4. Zagęszczanie

Mieszankę mineralno-asfaltową należy układać i zagęszczać w warstwie umożliwiającej uzyskanie wymaganej grubości, rzędnej powierzchni oraz spełnienie wymagań w zakresie równości i zagęszczenia.

D - 05.03.13 WARSTWA ŚCIERALNA Z SMA

Zagęszczanie mieszanki mineralno-asfaltowej należy rozpocząć, gdy temperatura tej mieszanki osiągnie taki poziom, że pozwoli to na zagęszczanie walcami bez powodowania przemieszczeń warstwy lub spękań powierzchniowych.

Zagęszczanie należy zakończyć zanim temperatura spadnie poniżej minimalnej temperatury wałowania określonej w odpowiednich rozdziałach niniejszej Specyfikacji. Wałowanie należy kontynuować do czasu zniknięcia z powierzchni warstwy wszystkich śladów po walcach. Nie dopuszcza się powierzchniowego łatania zawałowanej warstwy.

Zagęszczanie należy prowadzić przy użyciu sprzętu podanego w pkt 3.5

Powierzchnię warstwy ścieralnej należy wykończyć walcem gładkim, statycznym lub wibracyjnym z wyłączoną wibracją. Na pomostach obiektów mostowych nie należy stosować walców wibracyjnych z włączoną wibracją.

Dopuszcza się stosowanie walców wibracyjnych lub innych walców zaproponowanych przez Wykonawcę. Zaleca się, aby walce były wyposażone w przyrządy umożliwiające odczytanie z odległości prędkości jazdy, a walce wibracyjne, dodatkowo, częstotliwości wibracji.

Wykonawca sprawdzi i oceni pracę walców wibracyjnych lub innych proponowanych walców na wykonanym przez siebie odcinku próbnym, co umożliwi uzyskanie akceptacji Inżyniera.

5.1.5. Złącza

Należy dążyć do minimalizowania ilości złączy w nawierzchni asfaltowej i jeżeli to tylko możliwe układania mieszanki jednocześnie na całej szerokości drogi.

W przypadku występowania w nawierzchni asfaltowej złączy podłużnych nie powinny one znajdować się w miejscach poruszania się kół („w śladzie kół”). Złącze w nawierzchni powinno być szczelne i tak wykonane aby uniemożliwić przenikanie wody do warstw leżących poniżej. Mieszanka powinna być w pełni zagęszczona, a brzegi złączy powinny być ze sobą zrównane, co można uzyskać stosując jedną z wymienionych poniżej metod, przy czym dla złączy poprzecznych należy stosować jedynie metodę 3:

6. metoda „gorąca do gorącej” jest szczególnie zalecana w przypadku wykonywania złącza podłużnego. Złącze wykonuje się przez zastosowanie dwóch lub więcej układarek pracujących w zespole w takiej odległości, aby zapewnić by krawędź pasa układanego w pierwszej kolejności była wystarczająco gorąca. Odległość między zespołami układarek nie powinna być większa niż długość jednej rozkładarki. Walce zagęszczające mieszankę za każdą rozkładarką powinny być tego samego typu i powinny rozpocząć zagęszczanie od zewnętrznej krawędzi pasa i stopniowo zagęszczać pasy w kierunku złącza. Walce powinny zakończyć zagęszczanie pozostawiając pas min. 15 cm wokół złącza (ok. 7,5 cm po każdej stronie złącza). Mieszanka wzdłuż spoiny podłużnej powinna być zagęszczona jedynie przez ostatnie przejście walca.
7. metoda „gorąca do zimnej”. Wykonanie złączy tą metodą stosuje się, gdy ze względu na ruch, bądź gdy z innych uzasadnionych powodów konieczne jest wykonywanie pasów nawierzchni w odstępie czasu. Krawędź złącza w takim wypadku powinna być wykonana w czasie układania pierwszego pasa ruchu. Krawędź złącza powinna być ukośna – pochylona pod kątem 70/80 stopni do warstwy niżej leżącej. Skos ten pozwala na zwiększenie powierzchni styku dwóch warstw. Skos powinien być wykonany podczas układania nawierzchni poprzez specjalne urządzenie zamontowane na rozkładarkę bądź na walcu. Nie jest rekomendowane cięcie zimnej krawędzi, ponieważ w ten sposób możemy otrzymać zbyt gładką powierzchnię. Dodatkowo zabrudzenie spowodowane „szlamem” wytworzonym w czasie cięcia krawędzi może spowodować zmniejszenie przyczepności między warstwami. W celu zapewnienia dobrej przyczepności pomiędzy dwoma układanymi pasami ruchu powierzchnia granicząca ze złączem powinna być oczyszczona ze wszelkich zabrudzeń i luźnych partii mieszanki. Następnie przed ułożeniem sąsiedniego pasa powierzchnię styku należy pokryć pastą lub taśmą przyklepną. Nie dopuszcza się stosowania emulsji asfaltowej do uszczelniania złączy. Drugi pas powinien być wykonywany z zakładem (2-3 cm, licząc od górnej krawędzi spoiny) zachodzącym na pas wykonany wcześniej. Brak zakładu (nakładki) lub zbyt mała jego ilość mogą spowodować zbyt małe zagęszczenie spoiny i jej ewentualne zniszczenie. Nadmierna ilość nakładki może spowodować przejazd rozścielacza po górnej powierzchni mieszanki zmiążdżenie ziarn kruszywa, a w efekcie niedostateczne zagęszczenie spoiny. Przed rozpoczęciem wałowania „nakładki” mieszanka powinna być „rozgrabiona” na nowej warstwie.
8. Spoiny poprzeczne są wykonywane na końcu każdej dziennej działki roboczej lub w miejscu przerwy w pracy. Przy wykonywaniu spoiny poprzecznej należy kolejno:
 - opróżnić układarkę;
 - ręcznie odciąć mieszankę, formując kąt prosty jeżeli grubość ułożonej warstwy jest niewystarczająca;
 - umieścić deskę o tej samej grubości co warstwa tuż przy złączu;
 - przysypać istniejącą nawierzchnię powierzchni rampy cienką warstwą piasku lub rozłożyć na nawierzchni pasmo włókniny
 - ręcznie skonstruować rampę na obszarze posypanym piaskiem lub rozłożonej włókniny z pozostałej mieszanki mineralno-asfaltowej
 - zagęścić całość powierzchni i rampę używając walców.
 - Przed rozpoczęciem wykonywania kolejnego odcinka nawierzchni należy:
 - usunąć rampę (podjazd), włókninę;

- sprawdzić za pomocą łaty czy stara (ułożona) warstwa jest równa w kierunku podłużnym, jeżeli to konieczne trzeba odciąć nierówną część warstwy;
- oczyścić dokładnie obszar podjazdu i skropić go gorącym asfaltem lub ułożyć taśmę;
- wykonać połączenie metodą „gorąca do zimnej” opisaną powyżej.

Spoiny w konstrukcji wielowarstwowej powinny być przesunięte względem siebie, co najmniej o 20 cm, a poprzeczne o co najmniej 2 m. Złącza powinny być całkowicie związane, a przylegające warstwy w jednym poziomie.

Krawędzie warstwy ścieralnej bez ograniczeń należy ukształtować ze spadkiem nie większym niż 2:1 i dogęścić urządzeniem zagęszczającym zamontowanym na walcu. Górna krawędź warstwy oraz obie krawędzie w strefie przechyłki powinny być posmarowane gorącym asfaltem w ilości 1,5 kg/m² powierzchni poziome i 4,0 kg/m² powierzchni skośne. Powłoka może być наносzona w kilku roboczych przejściach. Lepiszczce powinny być naniesione odpowiednio szybko tak, aby krawędzie nie uległy zabrudzeniu. Niżej położona krawędź (z wyjątkiem strefy zmiany przechyłki) powinna pozostać nieuszczelniona. Dopuszcza się jednoczesne uszczelnianie krawędzi warstwy ścieralnej wraz z krawędziami warstw niższych, jeżeli warstwy były ułożone jedna po drugiej, a krawędzie były zabezpieczone przed zanieczyszczeniem. Jeżeli wyżej położony brzeg jest uszczelniany warstwowo, to przylegającą powierzchnię danej warstwy należy uszczelnić na szerokości co najmniej 10 cm.

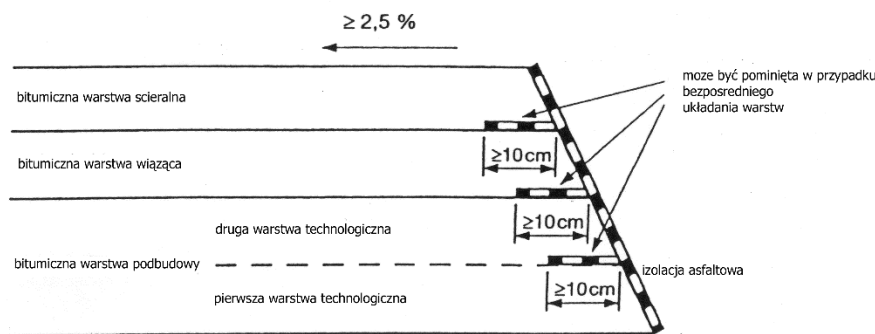

Rysunek 1. Schemat uszczelnienia krawędzi nawierzchni

5.1.6. Wykończenie powierzchni warstwy ścieralnej

Warstwa ścieralna powinna mieć jednorodną teksturę i strukturę dostosowaną do przeznaczenia, np. ze względu na właściwości przeciwpoślizgowe, hałas toczenia kół lub względy estetyczne.

Uszorstnienie należy wykonać bezpośrednio po ułożeniu warstwy ścieralnej w początkowym okresie jej zagęszczania.

Na gorącą warstwę ścieralną należy nanieść kruszywo i dokładnie przywalaować.

Wymagana ilość kruszywa uszorstniającego do warstw z betonu asfaltowego i mieszanki SMA:

- kruszywo o wymiarze 1/3 mm: od 0,5 do 1,0 kg/m²,
- kruszywo o wymiarze 2/4 mm: od 0,5 do 1,5 kg/m².

Na powierzchnię gorącej warstwy ścieralnej należy równomiernie nanieść kruszywo do uszorstnienia odpowiednio wcześniej tak, aby zostało wgniecionie w warstwę przez walce. Nanoszenie kruszywa uszorstniającego powinno odbywać się maszynowo, a jedynie w miejscach trudno dostępnych dopuszcza się wykonanie ręczne. Przy wyborze uziarnienia kruszywa uszorstniającego należy wziąć pod uwagę wymagania ochrony przed hałasem. Jeżeli wymaga się zmniejszenia hałasu od kół pojazdów, należy stosować kruszywo o drobniejszym uziarnieniu.

5.2. Projektowanie mieszanki mineralno-asfaltowej

5.2.1. Wymagania ogólne

Przed przystąpieniem do robót, Wykonawca w terminie uzgodnionym z Inżynierem dostarczy do akceptacji sprawozdanie Badania Typu.

Badania Typu należy przeprowadzić dla każdego nowego składu mma oraz w przypadku:

- upływu 5 lat od ich wykonania,
- zmiany rodzaju lepiszcza,
- zmiany złoża kruszywa (jakiegokolwiek składnika),
- zmiany typu petrograficznego kruszywa,
- zmiany gęstości kruszywa o więcej niż 0,05 Mg/m³,
- zmiany kategorii kruszywa grubego w odniesieniu do: kształtu, udziału ziaren przekruszonych, odporności na rozdrabnianie, odporności na ścieranie,
- kanciastości kruszywa drobnego,
- zmiany typu mineralogicznego wypełniacza.

W ramach Badania Typu należy przeprowadzić badania podane w tablicach od 8 do 11.

Dopuszcza się zastosowanie podejścia grupowego w zakresie badania typu. Oznacza to, że w wypadku, gdy nastąpiła zmiana składu mieszanki mineralno-asfaltowej i istnieją uzasadnione przesłanki, że dana właściwość nie

D - 05.03.13 WARSTWA ŚCIERALNA Z SMA

ulegnie pogorszeniu oraz przy zachowaniu tej samej wymaganej kategorii właściwości, to nie jest konieczne badanie tej właściwości w ramach badania typu.

Podczas ustalania składu mieszanki, Wykonawca powinien zadbać, aby projektowana recepta laboratoryjna opierała się na prawidłowych i w pełni reprezentatywnych próbkach materiałów, które będą stosowane do wykonania robót. Powinien także zapewnić, aby mieszanka i jej poszczególne składniki spełniały wymagania dotyczące cech fizycznych i wytrzymałościowych określone w niniejszej Specyfikacji.

Akceptacja recepty przez Inżyniera może nastąpić na podstawie przedstawionych przez Wykonawcę Badań Typu i sprawozdanie z próby technologicznej. W przypadku kiedy Inżynier w celu akceptacji recepty mieszanki mineralno-asfaltowej zdecyduje się wykonać dodatkowo niezależne badania, Wykonawca dostarczy zgodnie z wymaganiami Inżyniera próbki wszystkich składników mieszanki.

Zaakceptowana recepta stanowi ważną podstawę produkcji.

5.2.2. Skład mieszanki

Krzywa uziarnienia mieszanki mineralnej powinna mieścić się w polu wyznaczonym przez punkty kontrolne. Punkty kontrolne uziarnienia mieszanek mineralnych do warstw ścieralnych z SMA oraz minimalne zawartości asfaltu podano w tablicy 8.

Jeżeli w nawierzchni drogi KR-3-7 stosowana jest mieszanka kruszywa drobnego niełamanego i łamanego, to należy przyjąć udział piasku łamanego co najmniej 50%.

Tablica 8. Punkty kontrolne uziarnienia mieszanki mineralnej do warstwy ścieralnej z SMA oraz minimalne zawartości asfaltu

| Właściwość | Przesiew, [% (m/m)] | |
|---|---------------------|------|
| | SMA 8 KR3 | |
| Wymiar sita #, [mm] | od | do |
| 16 | - | - |
| 11,2 | 100 | - |
| 8 | 90 | 100 |
| 5,6 | 35 | 60 |
| 2 | 20 | 30 |
| 0,125 | 9 | 17 |
| 0,063 | 7,0 | 12,0 |
| Zawartość środka stabilizującego, [% (m/m)] | 0,3 | 1,5 |
| Zawartość lepiszcza | $B_{\min 7,2}$ | |

Wymaganą zawartość lepiszcza należy skorygować zgodnie z PN-EN 13108-1 pkt. 5.3.1.3. Zawartość lepiszcza (B_{\min}) podana w p.8.2 w WT-2 2014 jest to najmniejsza ilość lepiszcza całkowitego określona dla danego typu mieszanki MMA przy założeniu gęstości mieszanki MMA 2,650Mg/m³. Jeżeli stosowana mieszanka ma inną gęstość, to do wyznaczenia minimalnej zawartości lepiszcza podaną wartość B_{\min} należy pomnożyć przez współczynnik α wg równania:

$$\alpha = \frac{2,650}{\rho_a}$$

Gęstość mieszanki mineralnej wyznaczamy ze wzoru:

$$\rho_a = \frac{P_1 + P_2 + \dots + P_n + F}{\frac{P_1}{\rho_{a1}} + \frac{P_2}{\rho_{a2}} + \dots + \frac{P_n}{\rho_{an}} + \frac{F}{\rho_f}}$$

Skład mieszanki mineralno-asfaltowej powinien być ustalony na podstawie badań próbek wykonanych zgodnie z normą PN-EN 13108-20 załącznik C oraz normami powiązаныmi. Próbki powinny spełniać wymagania podane w tablicy 9 w zależności od zawartości asfaltu B_{\min} i temperatur zagęszczania próbek.

5.2.3. Wymagania wobec mieszank mineralno-asfaltowych

Tablica 9. Wymagania wobec MMA do warstwy ścieralnej z SMA dla ruchu KR3

| Właściwość | Warunki zagęszczania wg PN-EN 13108-20 | Metoda i warunki badania | SMA 8 |
|---|--|---|---|
| Zawartość wolnych przestrzeni | C.1.2, ubijanie, 2 × 50 uderzeń | PN-EN 12697-8, p. 4 | $V_{min} 1,5 V_{max} 3,0$ |
| Odporność na deformacje trwałe _{a,c}) | C.1.20, wałowanie, $P_{98}-P_{100}$ | PN-EN 12697-22, metoda B w powietrzu, PN-EN 13108-20, D.1.6, 60°C, 10 000 cykli | $WTS_{AIR} 0,15 / PRD_{AIR}$ Deklarowana nie więcej niż 9,0 |
| Odporność na działanie wody | C.1.1, ubijanie, 2 × 35 uderzeń | PN-EN 12697-12, przechowywanie w 40°C z jednym cyklem zamrażania ^{b)} , badanie w 25°C | $ITSR_{90}$ |
| Splywność lepiszcza | - | PN-EN 12697-18, p. 5 | $D_{0,3}$ |
| a) Grubość płyty SMA 5 -25 mm, SMA 8 - 40 mm, SMA 11- 40 mm b) Ujednoliconą procedurę badania odporności na działanie wody z jednym cyklem zamrażania podano w załączniku 1 c) Procedurę kondycjonowania krótkoterminowego mma przed formowaniem próbek do badań funkcjonalnych i powiązanych funkcjonalnie podano w załączniku 2 | | | |

5.2.4. Wytwarzanie mieszanki mineralno-asfaltowej

Mieszankę mineralno-asfaltową należy produkować w otaczarce o mieszaniu cyklicznym lub ciągłym spełniającej wymagania podane w punkcie 3. Inżynier dopuści do produkcji tylko otaczarki posiadające certyfikowany system Zakładowej Kontroli Produkcji zgodny z PN-EN 13108-21.

Wszystkie składniki mieszanki: kruszywa, asfalt oraz dodatki powinny być dozowane, w procesie produkcji, w ilościach określonych w Badaniu Typu.

Sposób i czas mieszania składników mieszanki mineralno-asfaltowej powinny zapewnić równomierne otoczenie kruszywa lepiszczem asfaltowym.

Asfalt w zbiorniku powinien być ogrzewany w sposób pośredni, z układem termostatowania, zapewniającym utrzymanie stałej temperatury z tolerancją $\pm 5^{\circ}\text{C}$. Temperatura przechowywania asfaltu w zbiorniku magazynowym (roboczym) nie powinna przekraczać wartości, które podano w Tablicy 5.

Kruszywo powinno być wysuszone i tak podgrzane, aby mieszanka mineralna po dodaniu wypełniacza uzyskała właściwą temperaturę. Maksymalna temperatura gorącego kruszywa nie powinna być wyższa o więcej niż 30°C od maksymalnej temperatury mieszanki mineralno-asfaltowej.

Minimalna i maksymalna temperatura mieszanki mineralno-asfaltowej powinna wynosić jak podano w tablicy 6. Najwyższa temperatura dotyczy mieszanki mineralno-asfaltowej bezpośrednio po wytworzeniu w wytwórni mma. Minimalna temperatura mma oznacza temperaturę w momencie jej dostawy na miejsce wbudowania. Podana temperatura nie znajduje zastosowania do mieszank mineralno-asfaltowych, do których dodawany jest dodatek w celu obniżenia temperatury jej wytwarzania i wbudowywania lub gdy stosowane lepiszcze asfaltowe zawiera taki środek. Mieszanka mineralno-asfaltowa przegrzana (z oznakami niebieskiego dymu w czasie wytwarzania) oraz o temperaturze niższej od wymaganej powinna być potraktowana jako odpad produkcyjny.

5.2.5. Przygotowanie podłoża i połączenie międzywarstwowe

Podłożem pod warstwę ścieralną z SMA jest warstwa wykazana w dokumentacji projektowej, spełniająca wymagania odpowiadającej jej Specyfikacji, i odebrana przez Inżyniera.

Rzędne wysokościowe podłoża oraz urządzeń usytuowanych w nawierzchni lub ją ograniczających powinny być zgodne z dokumentacją projektową. Z podłoża powinien być zapewniony odpływ wody.

Jego powierzchnia powinna mieć odpowiedni profil, być sucha i dokładnie oczyszczona z wszelkiego rodzaju zanieczyszczeń (kurzu, błota, piasku, rozlanego paliwa itp.).

Przed ułożeniem każdej warstwy asfaltowej podłoża (poprzednią warstwę) należy skropić emulsją asfaltową, w celu zapewnienia odpowiedniego połączenia międzywarstwowego, w ilości ustalonej w Specyfikacji D-04.03.01 „Związania międzywarstwowe”.

Powierzchnie czołowe krawężników, włązów, wpustów itp. urządzeń powinny być pokryte środkiem gruntującym, a następnie oklejone materiałem uszczelniającym określonym w Specyfikacji i zaakceptowanym przez Inżyniera.

5.2.6. Próba technologiczna i odcinek próbny

Wykonawca, przed przystąpieniem do pierwszej produkcji mieszanki mineralno-asfaltowej jest zobowiązany do przeprowadzenia w obecności Inżyniera próby technologicznej produkcji w postaci próbnego zarobu.

W przypadku produkcji mieszanki mineralno-asfaltowej w kilku otaczarkach próba powinna być przeprowadzona na każdej wytwórni. Nie dopuszcza się oceny dokładności pracy otaczarki oraz prawidłowości składu mieszanki mineralnej na podstawie tzw. suchego zarobu, z uwagi na możliwą segregację kruszywa. Do próby technologicznej Wykonawca użyje takich materiałów, jakie będą stosowane do wykonania właściwej mieszanki mineralno-asfaltowej na warstwę ścieralną.

W czasie wykonywania zarobu próbnego dozowania ilościowe poszczególnych materiałów składowych mieszanki mineralno-asfaltowej powinny być zgodne z ilościami podanymi w przedłożonej przez Wykonawcę i zatwierdzonej przez Inżyniera recepty. Sprawdzenie zawartości asfaltu w mieszance określa się wykonując ekstrakcję. Sprawdzenie uziarnienia mieszanki mineralnej wykonuje się poprzez analizę sitową kruszywa.

Do sprawdzenia składu granulometrycznego mieszanki mineralnej i zawartości asfaltu zaleca się pobrać próbki z co najmniej trzeciego zarobu po uruchomieniu produkcji. Tolerancje zawartości składników mieszanki mineralno-asfaltowej względem składu zaprojektowanego, powinny być zawarte w granicach podanych w punkcie 6.

Zaakceptowanie przez Inżyniera wyników badań próbek z próbnego zarobu stanowi podstawę do wykonania przez Wykonawcę odcinka próbnego. Za zgodą Inżyniera można połączyć wykonanie próby technologicznej z wykonaniem odcinka próbnego. W takim przypadku zaleca się pobrać próbki mieszanki mineralno-asfaltowej do badań z za rozścielacza wg pkt. 4.3, 4.5, 4.6 PN-EN12697-27.

W przypadku braku innych uzgodnień z Inżynierem Wykonawca powinien wykonać odcinek próbny, co najmniej na trzy dni przed rozpoczęciem robót, w celu:

- sprawdzenia czy użyty sprzęt jest właściwy,
- określenia grubości warstwy mieszanki mineralno-asfaltowej przed zagęszczeniem, koniecznej do uzyskania wymaganej w Kontrakcie grubości warstwy,
- określenia potrzebnej liczby przejść walców dla uzyskania prawidłowego zagęszczenia warstwy.

Do takiej próby Wykonawca powinien użyć takich materiałów oraz sprzętu, jaki stosowany będzie do wykonania warstwy ścieralnej.

Lokalizacja i wielkość odcinka próbnego powinna być uzgodniona z Inżynierem. Długość i szerokość odcinka próbnego powinny być tak dobrane aby na jego podstawie możliwa była ocena prawidłowości wbudowania i zagęszczenia mieszanki mineralno-asfaltowej. Grubość układanej warstwy powinna być zgodna z grubością podaną w dokumentacji projektowej. Ilość próbek (rdzeni) pobrana z odcinka próbnego powinna być uzgodniona z Inżynierem i oceniona pod względem zgodności z wymaganiami niniejszego rozdziału Specyfikacji. Należy pobrać minimum w dwóch przekrojach poprzecznych po dwie próbki (rdzenie).

Dopuszcza się aby za zgodą Inżyniera odcinek próbny zlokalizowany był w ciągu zasadniczych prac nawierzchniowych objętych danym kontraktem.

Wykonawca może przystąpić do wykonania warstwy ścieralnej dopiero po zaakceptowaniu odcinka próbnego przez Inżyniera.

5.2.7. Wbudowanie i zagęszczanie warstwy ścieralnej z SMA

Mieszankę mineralno-asfaltową należy wbudowywać układarką wyposażoną w układ z automatycznym sterowaniem grubości warstwy i utrzymaniem niwelety zgodnie z dokumentacją projektową. Elementy rozkładające i dogęszczające rozkładarek powinny być podgrzane przed rozpoczęciem robót.

Warstwę ścieralną najlepiej układać jedną rozkładarką na całej szerokości projektowanej drogi lub przy użyciu zespołu rozkładarek poruszających się obok siebie. W przypadku stosowania dwóch rozkładarek, układających całą szerokość warstwy nawierzchni – gorący szew roboczy – odległość pomiędzy rozkładarkami powinna być nie większa niż długość rozkładarki, tak aby temperatura wbudowywanej mieszanki była jednakowa na całej szerokości wbudowywanej warstwy. Dla robót prowadzonych pod ruchem dopuszcza się układanie warstwy ścieralnej połówkami.

Temperatura wbudowywanej mieszanki powinna zapewnić osiągnięcie zagęszczenia zgodnie z wymaganiami podanymi w tabelicy 7 Specyfikacji.

Zagęszczanie mieszanki powinno odbywać się zgodnie ze schematem przejść walców ustalonym na odcinku próbnym. Zagęszczanie mieszanki należy rozpocząć od niższej krawędzi nawierzchni i kontynuować ku środkowi (wyższej części nawierzchni). Właściwości mma w ułożonej warstwie powinny być zgodne z wymaganiami podanymi w tabelicy 10.

Tablica 10 Właściwości mieszanki mineralno-asfaltowej w ułożonej warstwie

| Typ i wymiar mieszanki, przeznaczenie | Wskaźnik zagęszczenia [%] | Zawartość wolnych przestrzeni w warstwie [% (v/v)] |
|---------------------------------------|---------------------------|--|
| SMA 8 KR 3 | ≥ 98,0 | 1,5-5,0 |

Złącza w warstwie ścieralnej powinny być wykonane w linii prostej, równolegle lub prostopadle do osi drogi, zgodnie z wymaganiami podanymi w pkt 5.1.5.

6. KONTROLA JAKOŚCI ROBÓT

6.1. Ogólne zasady kontroli jakości robót

Ogólne zasady kontroli jakości robót podano w ST D-M-00.00.00 „Wymagania ogólne” pkt 6.

Badania dzielą się na:

- badania kontrolne Wykonawcy (w ramach własnego nadzoru),
- badania kontrolne Zamawiającego (w ramach nadzoru Inżyniera).

Oprócz badań kontrolnych mogą występować również badania:

- kontrolne dodatkowe,
- arbitrażowe.

Badania kontrolne są badaniami, których celem jest sprawdzenie, czy jakość materiałów budowlanych (mieszanek mineralno-asfaltowych i ich składników, lepiszczy, materiałów do uszczelnień itp.) oraz gotowej warstwy (wbudowane warstwy asfaltowe, połączenia itp.) spełniają wymagania określone w kontrakcie. Wyniki tych badań są podstawą do odbioru. Do odbioru wykorzystywane są wyniki badań kontrolnych w ramach nadzoru Inżyniera. Za zgodą Nadzoru i Zamawiającego do odbioru mogą być wykorzystane wyniki badań Wykonawcy.

Jeżeli to konieczne, badania obejmują:

- pobranie próbek,
- zapakowanie próbek do wysyłki,
- transport próbek z miejsca pobrania do placówki wykonującej badania i sprawozdanie z badań.

Na żądanie Inżyniera ze wszystkich materiałów przewidzianych do budowy (kruszywo grube i drobne, wypełniacz, lepiszcze) należy przekazać próbki o odpowiedniej wielkości, a Inżynier będzie je przechowywał pod zamknięciem. Strony kontraktu potwierdzają uznanie próbek na piśmie, w protokole pobrania lub przekazania próbek. W ramach badań kontrolnych próbki te posłużą do oceny zgodności dostaw z warunkami kontraktu.

6.2. Badania przed przystąpieniem do robót

Przed przystąpieniem do robót, w terminie uzgodnionym z Inżynierem, Wykonawca powinien przedstawić Badania Typu danej mieszanki mineralno-asfaltowej wraz z wymaganymi w normie PN-EN 13108-20 z załącznikami w celu jej zatwierdzenia do stosowania. W przypadku zaistnienia sytuacji wymienionych w punkcie 5.2.1. Badania Typu należy ponownie wykonać i przedstawić do akceptacji.

6.3. Badania w czasie robót

6.3.1. Badania w czasie wytwarzania mieszanki mineralno-asfaltowej wykonywane w ramach Zakładowej Kontroli Produkcji

Badania wykonywane w ramach Zakładowej Kontroli Produkcji zgodnie z normą PN-EN 13108-21 są badaniami Wykonawcy. Badania należy przeprowadzać na próbkach pobranych z wyprodukowanej mieszanki przed jej wysłaniem na budowę.

Zakres badań Wykonawcy w systemie Zakładowej Kontroli Produkcji obejmuje:

- badania materiałów wsadowych do mieszanki mineralno-asfaltowej (asfaltów, kruszyw wypełniacza i dodatków),
- badanie składu i właściwości mieszanki mineralno-asfaltowej.

Częstotliwość oraz zakres badań i pomiarów w czasie wytwarzania mieszanki mineralno-asfaltowej zgodnie z certyfikowanym systemem ZKP.

6.3.2. Badania kontrolne Wykonawcy (w ramach własnego nadzoru)

Badania kontrolne Wykonawcy są wykonywane przez Wykonawcę lub jego zleceniobiorców celem sprawdzenia, czy jakość materiałów budowlanych (mieszanek mineralno-asfaltowych i ich składników, lepiszczy i materiałów do uszczelnień itp.) oraz gotowej warstwy (wbudowane warstwy asfaltowe, połączenia itp.) spełniają wymagania określone w kontrakcie. Wykonawca powinien wykonywać te badania podczas realizacji kontraktu z niezbędną starannością i w wymaganym zakresie. Wyniki należy zapisywać w protokołach. W razie stwierdzenia uchybień w stosunku do wymagań kontraktu, ich przyczyny należy niezwłocznie usunąć. Wyniki badań kontrolnych Wykonawcy należy przekazywać Inżynierowi z częstotliwością wymaganą na Kontrakcie.

Zakres badań Wykonawcy kontrolnych w ramach nadzoru własnego obejmuje:

- Warunki technologiczne wbudowywania mieszanki mineralno-asfaltowej:
 - pomiar temperatury powietrza,
 - pomiar temperatury mieszanki mineralno-asfaltowej podczas wykonywania nawierzchni (wg PN-EN 12697-13),
 - ocena wizualna mieszanki mineralno-asfaltowej,
- Wykonana warstwa:
 - wykaz ilości materiałów lub grubości wykonanej warstwy
 - wskaźnik zagęszczenia i zawartość wolnej przestrzeni w wykonanej warstwy,

D - 05.03.13 WARSTWA ŚCIERALNA Z SMA

- badanie połączenia międzywarstwowego,
- pomiar spadku poprzecznego warstwy asfaltowej,
- pomiar równości warstwy asfaltowej,
- pomiar parametrów geometrycznych poboczy,
- ocena wizualna jednorodności powierzchni warstwy,
- ocena wizualna jakości wykonania połączeń technologicznych.

6.3.3. Badania kontrolne Zamawiającego (w ramach nadzoru Inżyniera)

Badania kontrolne Zamawiającego są badaniami zleconymi przez Inżyniera, których celem jest sprawdzenie, czy jakość materiałów budowlanych (mieszanek mineralno-asfaltowych i ich składników, lepiszczy i materiałów do uszczelnień itp.) oraz gotowej warstwy (wbudowane warstwy asfaltowe, połączenia itp.) spełniają wymagania określone w kontrakcie. Pobieraniem próbek i wykonaniem badań na miejscu budowy zajmuje się Inżynier w obecności Wykonawcy. Badania odbywają się również wtedy, gdy Wykonawca zostanie w porę powiadomiony o ich terminie, jednak nie będzie przy nich obecny.

Wykonawca może pobierać i pakować do wysyłki próbki do badań kontrolnych Zamawiającego. Do wysyłania próbek i przeprowadzenia badań kontrolnych Zamawiającego jest upoważniony tylko Inżynier lub uznana przez niego placówka badawcza. Inżynier decyduje o wyborze takiej placówki.

Rodzaj i zakres badań kontrolnych Zamawiającego mieszanki mineralno-asfaltowej i wykonanej warstwy jest następujący:

- badania materiałów wsadowych do mieszanki mineralno-asfaltowej (asfaltów, kruszyw, wypełniacza i dodatków).
- Mieszanka mineralno-asfaltowa:
 - uziarnienie,
 - zawartość lepiszcza,
 - temperatura mięknięcia odzyskanego lepiszcza,
 - gęstość i zawartość wolnych przestrzeni próbki.
- Warunki technologiczne wbudowywania mieszanki mineralno-asfaltowej:
 - pomiar temperatury powietrza podczas pobrania próby do badań,
 - pomiar temperatury mieszanki mineralno-asfaltowej,
- Wykonana warstwa:
 - grubość
 - wskaźnik zagęszczenia i zawartość wolnej przestrzeni w wykonanej warstwy,
 - połączenia międzywarstwowe
 - spadki poprzeczne,
 - równość,

6.3.4. Badania kontrolne dodatkowe

W wypadku uznania, że jeden z wyników badań kontrolnych nie jest reprezentatywny dla ocenianego odcinka budowy, Wykonawca ma prawo żądać przeprowadzenia badań kontrolnych dodatkowych.

Przedstawiciel Zamawiającego i Wykonawca decydują wspólnie o miejscach pobierania próbek i wyznaczeniu odcinków częściowych ocenianego odcinka budowy. Jeżeli odcinek częściowy przyporządkowany do badań kontrolnych nie może być jednoznacznie i zgodnie wyznaczony, to odcinek ten nie powinien być mniejszy niż 20% ocenianego odcinka budowy.

Do odbioru uwzględniane są wyniki badań kontrolnych i badań kontrolnych dodatkowych do wyznaczonych odcinków częściowych.

Koszty badań kontrolnych dodatkowych zażądanych przez Wykonawcę ponosi Wykonawca.

6.3.5. Badania arbitrażowe

Badania arbitrażowe są powtórzeniem badań kontrolnych, co do których istnieją uzasadnione wątpliwości ze strony Przedstawiciela Zamawiającego lub Wykonawcy (np. na podstawie własnych badań).

Badania arbitrażowe wykonuje na wniosek strony kontraktu niezależne laboratorium, które nie wykonywało badań kontrolnych.

Koszty badań arbitrażowych wraz ze wszystkimi kosztami ubocznymi ponosi strona, na której niekorzyść przemawia wynik badania.

6.4. Wymagania i odchyłki badań kontrolnych**6.4.1. Materiały**

Właściwości materiałów wsadowych należy oceniać na podstawie badań pobranych próbek w miejscu produkcji mieszanki mineralno-asfaltowej.

Do oceny jakości materiałów wsadowych mieszanki mineralno-asfaltowej, za zgodą Nadzoru i Zamawiającego mogą posłużyć wyniki badań wykonanych w ramach Zakładowej Kontroli Produkcji.

6.4.1.1. Wypełniacz i kruszywa

Z kruszywa należy pobrać i zbadać średnie próbki. Wielkość pobranej średniej próbki nie może być mniejsza niż:

- wypełniacza 2 kg,
- kruszywa o uziarnieniu do 8 mm 5 kg,
- kruszywa o uziarnieniu powyżej 8 mm 15 kg.

Wypełniacz i kruszywa muszą spełniać wymagania pkt. 2.

6.4.1.2. Asfalty

Z lepiszcza należy pobrać próbkę średnią składającą się z 3 próbek częściowych po 2 kg. Z tego jedną próbkę częściową należy poddać badaniom. Ponadto należy pobrać i zbadać kolejną próbkę, jeżeli zewnętrzny wygląd (jednolitość, kolor, zapach, zanieczyszczenia) może budzić zastrzeżenia.

Asfalty muszą spełniać wymagania pkt. 2

6.4.1.3. Materiały do uszczelniania połączeń

Z lepiszcza lub materiałów termoplastycznych należy pobrać próbki średnie składające się z 3 próbek częściowych po 2kg. Z tego jedną próbkę częściową należy poddać badaniom. Ponadto należy pobrać i zbadać kolejną próbkę, jeżeli zewnętrzny wygląd (jednolitość, kolor, połysk, zapach, zanieczyszczenia) może budzić obawy.

Materiały do uszczelniania połączeń muszą spełniać wymagania pkt 2.

6.4.2. Mieszanka mineralno-asfaltowa

Właściwości materiałów należy oceniać na podstawie badań pobranych próbek mieszanki mineralno-asfaltowej przed wbudowaniem (wbudowanie oznacza wykonanie warstwy asfaltowej). Wyjątkowo dopuszcza się badania próbek pobranych z wykonanej warstwy asfaltowej.

Do oceny jakości mieszanki mineralno-asfaltowej za zgodą Nadzoru i Zamawiającego mogą posłużyć wyniki badań wykonanych w ramach Zakładowej Kontroli Produkcji.

6.4.2.1. Zawartość lepiszcza

Zawartość rozpuszczalnego lepiszcza z każdej próbki pobranej z mieszanki mineralno-asfaltowej lub wyjątkowo z próbki pobranej z nawierzchni nie może odbiegać od wartości projektowanej, z uwzględnieniem podanych dopuszczalnych odchyłek w zależności od liczby wyników badań z danego odcinka budowy (tablica 11). Do wyników badań nie zalicza się badań kontrolnych dodatkowych.

Tablica 11. Dopuszczalne odchyłki pojedynczego wyniku badania i średniej arytmetycznej wyników badań zawartości lepiszcza rozpuszczalnego, [% (m/m)] (wg WT-2:2014 cz.II)

| Rodzaj mieszanki | Odchyłki od wartości projektowanej | | |
|------------------|------------------------------------|----------------------------|------------------|
| | Odchyłki dla 95% wyników | Odchyłki dla 5% wyników | Nie do odbioru |
| SMA | < -0,2÷-0,3 > +0,2÷+0,3 | < -0,3÷-0,5 > +0,3÷+0,5 | < -0,5 > +0,5 |

6.4.2.2. Właściwości lepiszcza odzyskanego

Temperatura mięknięcia lepiszcza (asfaltu lub polimeroasfaltu) wyekstrahowanego z mieszanki mineralno-asfaltowej nie powinna przekroczyć wartości dopuszczalnych podanych w tablicy 12.

W wypadku mieszanki mineralno-asfaltowej z polimeroasfaltem nawrót sprężysty lepiszcza wyekstrahowanego powinien wynieść co najmniej 40%. Dotyczy to również przedwczesnego zerwania tego lepiszcza w badaniu, przy czym należy wtedy podać wartość wydłużenia.

Tablica 12. Najwyższa temperatura mięknięcia wyekstrahowanego asfaltu drogowego lub polimeroasfaltu (wg WT-2:2014 cz.II)

| Rodzaj | Temperatura mięknięcia, nie więcej niż, °C |
|----------------|--|
| Polimeroasfalt | |
| PMB 45/80-55 | 73 |

6.4.2.3. Uziarnienie

Uziarnienie każdej próbki pobranej z luźnej mieszanki mineralno-asfaltowej nie może odbiegać od wartości projektowanej, z uwzględnieniem dopuszczalnych odchyłek w zależności od liczby wyników badań z danego odcinka budowy. Wyniki badań nie uwzględniają badań kontrolnych dodatkowych.

W wypadku wymagań dotyczących uziarnienia wyrażonych jako:

- zawartość kruszywa o wymiarze $< 0,063$ mm,
- zawartość kruszywa o wymiarze $< 0,125$ mm,
- zawartość kruszywa drobnego o wymiarze od $0,063$ mm do 2 mm,
- zawartość kruszywa grubego o wymiarze > 2 mm,
- zawartość ziaren grubych, to żadna próbka nie może wykazywać uziarnienia odbiegającego o więcej niż wartość dopuszczalnych odchyłek podanych w tablicach 13÷16.

Wymagania dotyczące udziału kruszywa grubego, drobnego i wypełniacza powinny być spełnione jednocześnie.

W mieszance mineralnej SMA zawartość kruszywa o wymiarze poniżej $0,063$ mm nie może być niższa niż 2% (m/m).

Tablica 13. Dopuszczalne odchyłki do odbioru, dotyczące zawartości kruszywa o wymiarze $< 0,063$ mm, [% (m/m)] (wg WT-2:2014 cz.II)

| Rodzaj mieszanki mineralno-asfaltowej | Odchyłki od wartości projektowanej potwierdzonej Badaniem Typu | | |
|---------------------------------------|--|------------------|----------------|
| | Bez potrąceń | Z potrąceniami | Nie do odbioru |
| SMA | $\pm 2,0$ | $> 2,1 \div 4,0$ | $> 4,0$ |

Tablica 14. Dopuszczalne odchyłki do odbioru, dotyczące zawartości kruszywa o wymiarze $< 0,125$ mm, [% (m/m)] (wg WT-2:2014 cz.II)

| Rodzaj mieszanki mineralno-asfaltowej | Odchyłki od wartości projektowanej potwierdzonej Badaniem Typu | | |
|---------------------------------------|--|--|----------------------|
| | Bez potrąceń | Z potrąceniami | Nie do odbioru |
| SMA | $\pm 2,0$ | $+ 2,1 \div +5,0$ $- 2,1 \div -5,0$ | $> +5,0$ $< -5,0$ |

Tablica 15. Dopuszczalne odchyłki do odbioru, dotyczące zawartości kruszywa grubego o wymiarze > 2 mm, [% (m/m)] (wg WT-2:2014 cz.II)

| Rodzaj mieszanki mineralno-asfaltowej | Odchyłki od wartości projektowanej potwierdzonej Badaniem Typu | | |
|---------------------------------------|--|---|---------------------------------------|
| | Bez potrąceń | Z potrąceniami | Nie do odbioru |
| SMA | Od $0,0$ do $+3,0$ I od $0,0$ do $-3,0$ | Nie więcej niż $+3,1$ do $+5,0$ I nie mniej niż $-3,1$ do $-5,0$ | Więcej niż $+5,1$ Mniej niż $-5,1$ |

Tablica 16. Dopuszczalne odchyłki do odbioru, dotyczące zawartości kruszywa o największym wymiarze wraz z nadziarnem, [% (m/m)] (wg WT-2:2014 cz.II)

| Rodzaj mieszanki mineralno-asfaltowej | Odchyłki od wartości projektowanej potwierdzonej Badaniem Typu | |
|--|--|--|
| | 75% wyników badań | Nie więcej niż 25% wyników badań |
| SMA | Nie więcej niż $+3,0$ I nie mniej niż $-3,0$ | Od $+3,1$ do $+5,0$ Od $-3,1$ do $-5,0$ |
| Przy spełnieniu warunku 75% nie stosuje się potrąceń | | |

6.4.2.4. Gęstość i zawartość wolnych przestrzeni w próbce Marshalla

Gęstość i gęstość objętościową mieszanki mineralno-asfaltowej oznaczyć zgodnie z normą PN-EN 12697-5 i 6.

Zawartość wolnych przestrzeni w próbce Marshalla pobranej z mieszanki mineralno-asfaltowej lub wyjątkowo powtórnie rozgrzanej próbki pobranej z nawierzchni, nie może wykroczyć poza wartości dopuszczalne podane w p. 5.2.3 o więcej niż: $1,0\%$ (v/v),

6.4.3. Warunki technologiczne wbudowywania mieszanki mineralno-asfaltowej**6.4.3.1. Temperatura powietrza**

Temperatura powietrza powinna być mierzona temperatura przed i w czasie robót nie powinna być mniejsza niż w tablicy 17.

Tablica 17. Minimalna temperatura otoczenia podczas wykonywania warstw asfaltowych

| Rodzaj robót | Minimalna temperatura otoczenia, °C | |
|-------------------|-------------------------------------|----------------|
| | przed przystąpieniem do robót | w czasie robót |
| Warstwa ściaralna | +5 | > +5 |

6.4.3.2. Temperatura mieszanki mineralno-asfaltowej podczas wykonywania nawierzchni

Pomiar temperatury mieszanki mineralno-asfaltowej podczas wykonywania nawierzchni polega na kilkakrotnym zanurzeniu termometru w mieszance znajdującej się w zasobniku rozścielacza i odczytaniu temperatury. Dodatkowo, należy sprawdzać temperaturę mieszanki za stołem rozścielacza w przypadku dłuższego postoju spowodowanego przerwą w dostawie mieszanki mineralno-asfaltowej z wytwórni. Jeżeli temperatura za stołem po zakończeniu postoju będzie zbyt niska do uzyskania odpowiedniego zagęszczenia, to należy wykonać zakończenie działki roboczej i rozpocząć proces układania jak dla nowej.

Pomiar temperatury mieszanki mineralno-asfaltowej wykonać zgodnie z wymaganiami normy PN-EN 12697-13.

6.4.3.3. Ocena wizualna dostarczonej mieszanki mineralno-asfaltowej

Sprawdzeniu podlega wygląd mieszanki mineralno-asfaltowej w czasie rozładunku do zasobnika rozścielacza oraz porównaniu z normalnym wyglądem z uwzględnieniem uziarnienia, jednorodności mieszanki, prawidłowości pokrycia ziaren lepiszczem, koloru, ewentualnego nadmiaru lub niedoboru lepiszcza

6.4.4. Wykonana warstwa

6.4.4.1. Grubość warstwy

Grubość wykonanej warstwy oznaczana według PN-EN 12697-36 oraz ilość wbudowanego materiału na określonej powierzchni (dotyczy przede wszystkim cienkich warstw) mogą odbiegać od projektu o wartość $\pm 10\%$. Sumaryczny pakiet warstw asfaltowych musi być zachowany zgodnie z dokumentacją projektową. Dopuszcza się przy odbiorze warstwy przez Zamawiającego pomiar grubości za pomocą georadaru GPR.

6.4.4.2. Wskaźnik zagęszczenia warstwy i wolna przestrzeń w warstwie

Zagęszczenie wykonanej warstwy, wyrażone wskaźnikiem zagęszczenia oraz zawartością wolnych przestrzeni, nie może przekroczyć wartości dopuszczalnych podanych w tablicy 5.7. Dotyczy to każdego pojedynczego oznaczenia danej właściwości. Obie badane właściwości warstwy należy obliczać z dokładnością do jednego miejsca po przecinku.

Oznaczenie gęstości objętościowej należy wykonywać według PN-EN 12697-6.

6.4.4.3. Spadki poprzeczne

Spadki poprzeczne powinny być zgodne z dokumentacją projektową, z tolerancją $\pm 0,5\%$.

6.4.4.4. Równość podłużna

Do oceny równości podłużnej warstwy ściaralnej nawierzchni dróg należy stosować metodę profilometryczną bazującą na wskaźnikach równości IRI [mm/m]. Profil nierówności warstwy nawierzchni należy rejestrować z krokiem co 10cm. Wartość IRI standardowo należy wyznaczać z krokiem co 50m. Długość ocenianego odcinka nawierzchni nie powinna być większa niż 1000m. Odcinek końcowy o długości mniejszej niż 500m należy oceniać łącznie z odcinkiem poprzedzającym.

Do oceny równości odcinka nawierzchni ustala się minimalną liczbę wskaźników IRI równą 5. W przypadku odbioru robót na krótkich odcinkach nawierzchni, których całkowita długość jest mniejsza niż 250m dopuszcza się wyznaczanie wskaźników IRI z krokiem mniejszym niż 50m, przy czym należy ustalać maksymalną możliwą długość kroku pomiarowego, z uwzględnieniem minimalnej wymaganej liczby wskaźników IRI.

Pomiary należy wykonywać w śladzie prawego, lewego koła i osi pasa ruchu (z wyjątkiem poboczy utwardzonych, ocenianych w środku przekroju). Zaleca się utrzymywanie w czasie pomiaru stałej prędkości pomiarowej w zakresie 50-70 km/h, przy czym w zależności od panujących warunków oraz organizacji ruchu dopuszcza się wykonywanie pomiarów z prędkością 0-110 km/h. W czasie pomiaru należy bezwzględnie unikać gwałtownych zmian prędkości.

Wymagana równość podłużna jest określona przez dopuszczalną wartość średnią wyników pomiaru IRI_{sr} oraz dopuszczalną wartość maksymalną pojedynczego pomiaru IRI_{max} , których nie można przekroczyć na długości ocenianego odcinka nawierzchni.

Tablica 19. Dopuszczalne nierówności podłużne dla warstwy ściaralnej

| Element nawierzchni | Dopuszczalna nierówność [mm] |
|---------------------|------------------------------|
| Pasy ruchu | ≤ 6 |

6.4.4.5. Równość poprzeczna

Do oceny równości poprzecznej warstw nawierzchni dróg wszystkich klas technicznych oraz placów i parkingów należy stosować metodę pomiaru profilometrycznego, równoważną przy użyciu łąty i klina, umożliwiającą wyznaczenie odchylenia równości w przekroju poprzecznym pasa ruchu/elementu drogi. Odchylenie to jest obliczane jako największa odległość (prześwit) pomiędzy teoretyczną łątą a zarejestrowanym profilem poprzecznym warstwy. Efektywna szerokość pomiarowa jest równa szerokości mierzonego pasa ruchu (elementu nawierzchni) z tolerancją $\pm 15\%$. Wartość odchylenia równości poprzecznej standardowo należy wyznaczać co 1 m.

Zaleca się utrzymywanie w czasie pomiaru stałej prędkości pomiarowej w zakresie 50-70 km/h, przy czym w zależności od panujących warunków oraz organizacji ruchu dopuszcza się wykonywanie pomiarów z prędkością 0-110 km/h. W czasie pomiaru należy bezwzględnie unikać gwałtownych zmian prędkości.

W miejscach niedostępnych dla profilografu (przy małych zakresach robót) pomiar równości poprzecznej warstw nawierzchni należy wykonać z użyciem łąty (o długości odpowiadającej szerokości mierzonego pasa ruchu z tolerancją $\pm 15\%$) i klina. W czasie pomiaru łąta powinna leżeć prostopadle do osi drogi i w płaszczyźnie prostopadłej do powierzchni badanej warstwy, klin należy podkładać pod łątę w miejscu, w którym prześwit jest największy. Pomiaru równości poprzecznej z wykorzystaniem łąty i klina należy wykonywać co 1m oraz w miejscach dodatkowych, budzących wątpliwości co do zachowania warunku równości poprzecznej.

Tablica 19 Wartości dopuszczalne odchylen równości poprzecznej przy odbiorze warstw wykonanych w technologii asfaltowej i betonowej

| Element nawierzchni | Dopuszczalne odbiorcze wartości odchylen równości poprzecznej warstwy [mm] | |
|---|--|--|
| | ścieralna | |
| Pasy ruchu zasadnicze, dodatkowe, włączenia i wyłączenia, postojowe | 6 | |

6.4.4.6. Właściwości przeciwpoślizgowe

Przy ocenie właściwości przeciwpoślizgowych nawierzchni drogi klasy Z i dróg wyższych klas powinien być określony współczynnik tarcia na mokrej nawierzchni przy całkowitym poślizgu opony testowej urządzeniem SRT 3 lub urządzeniem TWO o częściowej blokadzie koła pomiarowego.

Długość odcinka podlegającego odbiorowi nie powinna być większa niż 1000 m. Liczba pomiarów na ocenianym odcinku nie powinna być mniejsza niż 10. Miarą właściwości przeciwpoślizgowych jest miarodajny współczynnik tarcia. Za miarodajny współczynnik tarcia przyjmuje się różnicę wartości średniej i odchylenia standardowego. Dopuszczalne wartości miarodajnego współczynnika tarcia nawierzchni wymagane w okresie od 4 do 8 tygodni po oddaniu warstwy do eksploatacji są określone w rozporządzeniu dotyczącym warunków technicznych, jakim powinny odpowiadać drogi publiczne.

Jeżeli warunki atmosferyczne uniemożliwiają wykonanie pomiaru w wymienionym terminie, powinien być on zrealizowany z najmniejszym możliwym opóźnieniem.

Przed upływem okresu gwarancyjnego wartości miarodajnego współczynnika tarcia nie powinny być zgodne z podanymi w Tabeli 20 lub 21.

Tabela 20. Dopuszczalne wartości miarodajnego współczynnika tarcia pomierzone całkowicie zablokowaną oponą PIARC I65R15 przy prędkości pomiarowej wg tabeli przy odbiorze (4 do 8 tygodni od dopuszczenia do ruchu);

| Klasa drogi | Element nawierzchni | Wymagania dla wartości miarodajnego współczynnika tarcia dla danego odcinka drogi [μ] | | |
|-------------|---|---|-------------|-------------|
| | | 30 km/h | 60 km/h | 90 km/h |
| GP,G | Pasy ruchu zasadnicze, dodatkowe, włączenia i wyłączenia, postojowe, utwardzone pobocza | $\geq 0,51$ | $\geq 0,41$ | $\geq 0,34$ |

| | | | | |
|----|--|-------|-------|---|
| Z, | Pasy ruchu zasadnicze, utwardzone pobocza, | >0,47 | >0,39 | - |
|----|--|-------|-------|---|

Tabela 21. Dopuszczalne wartości miarodajnego współczynnika tarcia pomierzone całkowicie zablokowaną oponą Barum-Bravuris 185R14 przy prędkości pomiarowej wg tabeli przy odbiorze (4 do 8 tygodni od dopuszczenia do ruchu);

| Klasa drogi | Element nawierzchni | Granice potąceń dla wartości miarodajnego współczynnika tarcia dla zadanego zakresu długości odcinka drogi [μ] | | |
|--|---|--|-------------|-------------|
| | | 30 km/h | 60 km/h | 90 km/h |
| GP,G | Pasy ruchu zasadnicze, dodatkowe, włączenia i wyłączenia, postojowe, utwardzone pobocza | $\geq 0,48^*)$ | $\geq 0,45$ | $\geq 0,35$ |
| Z | Pasy ruchu zasadnicze, utwardzone pobocza, | $>0,48^*)$ | $>0,39$ | - |
| *) – Wartość wymagań w przypadku odbioru odcinków nawierzchni, na których nie można wykonać pomiarów z prędkością 60 km/h. | | | | |

Przy odbiorze pojedynczy wynik nie powinien przekraczać wartość z tabeli Nr 21 lub 22 o wartość 0,03

W przypadku badań na krótkich odcinkach nawierzchni, na których nie można wykonać pomiarów z prędkością 60 lub 90 km/h (np. rondo, dojazd do skrzyżowania, niektóre łącznice), poszczególne wyniki pomiarów współczynnika tarcia nie powinny być niższe niż 0,44 przy prędkości pomiarowej 30 km/h.

6.4.4.7. Połączenia międzywarstwowe

Uzyskanie wymaganej trwałości nawierzchni jest uzależnione od zapewnienia połączenia między warstwami i ich współpracy w przenoszeniu obciążenia nawierzchni ruchem. W tym celu należy zapewnić odpowiednią wytrzymałość na ścinanie połączenia międzywarstwowego poprzez oczyszczenie i skropienie emulsją asfaltową (wg normy PN-EN 13808) warstwy podbudowy asfaltowej. Wytrzymałość na ścinanie dla połączenia pomiędzy warstwą wiążącą a warstwą ścieralną nie powinna być nie mniejszą niż 0,7 MPa (badanie należy wykonać wg zeszytu nr 66 IBDiM).

6.4.4.8. Szerokość warstwy

Szerokość warstwy ścieralnej z SMA powinna być zgodna z dokumentacją projektową, z tolerancją w zakresie od 0 do +5 cm, przy czym szerokość warstwy wiążącej powinna być odpowiednio szersza tak, aby stanowiła odsadzkę dla warstwy ścieralnej. W przypadku wyprofilowanej ukośnej krawędzi szerokość należy mierzyć w środku linii skosu.

6.4.4.9. Rzędne wysokościowe

Rzędne wysokościowe, na osi podłużnej i krawędziach, powinny być zgodne z dokumentacją projektową z dopuszczalną tolerancją ± 1 cm, przy czym co najmniej 95% wykonanych pomiarów nie może przekraczać przedziału dopuszczalnych odchyleń.

6.4.4.10. Ukształtowanie osi w planie

Ukształtowanie osi w planie, nie powinno różnić się od dokumentacji projektowej o ± 5 cm.

6.4.4.11. Złącza technologiczne

Złącza powinny być wykonane zgodnie z zasadami opisanymi w punkcie 5.2.7. Złącza powinny być całkowicie związane, a przylegające warstwy powinny być w jednym poziomie.

6.4.4.12. Ocena wizualna warstwy

Wygląd warstwy z SMA powinien mieć jednolitą teksturę, bez rakowin, spękań, deformacji, plam i wykruszeń.

6.5. Częstotliwość badań kontrolnych

Badania kontrolne Wykonawcy i Zamawiającego, należy prowadzić z częstotliwością podaną w tablicy 22.

Tablica 22. Częstotliwość badań kontrolnych

| | Badana cecha | Minimalna częstotliwość badań i pomiarów | |
|---|--|--|---|
| | | Badania kontrolne Wykonawcy | Badania kontrolne Zamawiającego |
| Materiały | Wypełniacz i kruszywa | wg Zakładowej Kontroli Produkcji zgodnie z normą PN-EN 13108-21 | Obligatoryjnie przed przystąpieniem do robót przy akceptacji badania typu mm-a, w trakcie wykonywania robót z częstotliwością ustaloną przez Zamawiającego, w uzgodnieniu z Inżynierem. |
| | Lepiszczka | | |
| | Dodatki i pozostałe materiały | | |
| Mieszanka mineralno-asfaltowa | Uziarnienie, | wg Zakładowej Kontroli Produkcji zgodnie z normą PN-EN 13108-21 | Z częstotliwością ustaloną przez Zamawiającego, w uzgodnieniu z Inżynierem. |
| | Zawartość lepiszcza rozpuszczalnego, | | |
| | Temperatura mięknięcia odzyskanego lepiszcza, | | |
| | Gęstość i zawartość wolnych przestrzeni próbki Marshalla. | | |
| Warunki technologiczne | Temperatura powietrza | co najmniej 3 razy dziennie: przed przystąpieniem do robót oraz podczas ich realizacji w okresach równomiernie rozłożonych w planowanym okresie realizacji dziennej działki roboczej | W trakcie robót podczas każdego pobrania mieszanki mineralno-asfaltowej |
| | Temperatura mieszanki mineralno-asfaltowej podczas wykonywania nawierzchni | Każdy rozładunek mieszanki z samochodu transportowego do zasobnika rozścielacza | W trakcie robót podczas każdego pobrania mieszanki mineralno-asfaltowej |
| | Ocena wizualna dostarczonej mieszanki mineralno-asfaltowej | Każdy rozładunek mieszanki z samochodu transportowego do zasobnika rozścielacza | - |
| Wykonana warstwa | Grubość wykonywanej warstwy | Jedna próbka na 500 m.b. jednorazowo wbudowywanej szerokości* | |
| | Wskaźnik zagęszczenia warstwy zawartość wolnej przestrzeni | Jedna próbka na 500 m.b. jednorazowo wbudowywanej szerokości* | |
| | Połączenia międzywarstwowe | Jedna próbka na 500 m.b. jednorazowo wbudowywanej szerokości* | |
| | Spadki poprzeczne warstwy | Częstotliwość zgodna z przekrojami poprzecznymi z dokumentacji projektowej ²⁾ | |
| | Równość poprzeczna warstwy | Pomiar łatą 4-metrową co 10 m | |
| | Równość podłużna warstwy | Pomiar łatą 4-metrową co 10 m lub metodą równoważną | |
| | Szerokość warstwy | Częstotliwość zgodna z przekrojami poprzecznymi z dokumentacji projektowej | - |
| | Rzędne wysokościowe warstwy ¹⁾ | Pomiar rzędnych niwelacji podłużnej i poprzecznej oraz usytuowania osi według dokumentacji budowy | - |
| | Ukształtowanie osi w planie ^{1) 2)} | Współrzędne osi ze skokiem według dokumentacji projektowej | - |
| | Ocena wizualna jednorodności powierzchni warstwy | Ocena ciągła | |
| Ocena wizualna jakości wykonania złączy podłużnych i poprzecznych, krawędzi i obramowania warstwy | Ocena ciągła wszystkich długości złączy i krawędzi | | |

* w przypadku badań kontrolnych Zamawiającego częstotliwość zalecana (w uzasadnionych przypadkach może ulec zmianie na wniosek Inżyniera i Zamawiającego),

¹⁾ Wyniki pomiarów geodezyjnych należy przekazać w formie numerycznej zaakceptowanej przez Inżyniera

²⁾ Dodatkowe pomiary spadków poprzecznych i ukształtowania osi w planie należy wykonać w punktach głównych łuków poziomych

7. OBMIAR ROBÓT

7.1. Ogólne zasady obmiaru robót

Ogólne zasady obmiaru robót podano w ST D-M-00.00.00 „Wymagania ogólne” pkt 7.

7.2. Jednostka obmiarowa

Jednostką obmiarową jest m² (metr kwadratowy) wykonanej warstwy z SMA.

8. ODBIÓR ROBÓT

Ogólne zasady odbioru robót podano w ST D-M-00.00.00 „Wymagania ogólne” pkt 8.

Roboty uznaje się za wykonane zgodnie z dokumentacją projektową, ST i wymaganiami Inżyniera, jeżeli wszystkie pomiary i badania z zachowaniem tolerancji według pkt. 6 dały wyniki pozytywne.

9. PODSTAWA PŁATNOŚCI

9.1. Ogólne ustalenia dotyczące podstawy płatności

Ogólne ustalenia dotyczące podstawy płatności podano w ST D-M-00.00.00 „Wymagania ogólne” pkt 9.

9.2. Cena jednostki obmiarowej

Cena wykonania 1 m² warstwy ścieralnej z SMA obejmuje:

- prace pomiarowe i roboty przygotowawcze,
- oznakowanie robót,
- dostarczenie materiałów,
- badania laboratoryjne,
- odcinek próbny,
- wyprodukowanie mieszanki mineralno-asfaltowej i jej transport na miejsce wbudowania,
- podklejenie bitumiczną taśmą izolacyjną krawędzi krawężników, ścieków oraz urządzeń obcych,
- rozłożenie i zagęszczenie mieszanki mineralno-asfaltowej,
- obcięcie krawędzi i posmarowanie asfaltem,
- przeprowadzenie pomiarów i badań laboratoryjnych, wymaganych w Specyfikacji,
- utrzymanie w czasie prowadzenia robót.

9.3. Potrącenia

Wszystkie roboty powinny być wykonane przez Wykonawcę z dochowaniem maksymalnej staranności i jakości, bez przekraczania jakichkolwiek wartości dopuszczalnych określonych przez niniejszą specyfikację. W sporadycznych przypadkach, w razie niedotrzymania wartości dopuszczalnych:

- grubości warstwy,
- składu mieszanki mineralnej,
- zawartości lepiszcza,
- wskaźnika zagęszczenia,
- równości,

w zakresie nie powodującym istotnego pogorszenia właściwości użytkowych nawierzchni Zamawiający może wyrazić zgodę na odebraniu robót przy jednoczesnym potrąceniu kwoty zapłaty za tę część, gdzie występuje przekroczenie wartości dopuszczalnych. Potrącenia te powinny być wyliczone wg zasad podanych w WT-2 2014

10. PRZEPISY ZWIĄZANE

10.1. Normy

Niniejsza specyfikacja przywołuje normy PN-EN niedatowane. Przyjęto, że w przypadku powołań niedatowanych, należy stosować ostatnie wydanie normy.

10.2. Wymagania techniczne

9. WT-1 Kruszywa 2014. Kruszywa do mieszanek mineralno-asfaltowych i powierzchniowych utwaleń na drogach krajowych, Warszawa 2014
10. WT-2 Nawierzchnie asfaltowe 2014. Nawierzchnie asfaltowe na drogach krajowych cz. I i II, Warszawa 2014
11. WT-3 Emulsje asfaltowe 2009. Kationowe emulsje asfaltowe na drogach publicznych, Warszawa 2009

10.3. Inne dokumenty

12. Rozporządzenie Ministra Transportu i Gospodarki Morskiej z dnia 2 marca 1999 r. w sprawie warunków technicznych, jakim powinny odpowiadać drogi publiczne i ich usytuowanie (Dz.U. nr 43, poz. 430)
13. Katalog typowych konstrukcji nawierzchni podatnych i półsztywnych. Generalna Dyrekcja Dróg Krajowych i Autostrad, Gdańsk 2012

D - 07.01.01 OZNAKOWANIE POZIOME**1. WSTĘP****1.1. Przedmiot ST**

Przedmiotem niniejszej specyfikacji technicznej (ST) są wymagania dotyczące wykonania i odbioru oznakowania poziomego dróg.

1.2. Zakres stosowania ST

Specyfikacja techniczna (ST) stanowi obowiązującą podstawę stosowaną jako dokument przetargowy i kontraktowy przy zlecaniu i realizacji robót na drogach.

1.3. Zakres robót objętych ST

Ustalenia zawarte w niniejszej specyfikacji dotyczą zasad prowadzenia robót związanych z wykonywaniem i odbiorem oznakowania poziomego stosowanego na drogach o nawierzchni twardej:

- oznakowanie poziome jezdni grubowarstwowe w technologii chemoutwardzalnej „na gładko”,
- oznakowanie poziome cienkowarstwowe.

1.4. Określenia podstawowe

1.4.1.1. Oznakowanie poziome - znaki drogowe poziome, umieszczone na nawierzchni w postaci linii ciągłych lub przerywanych, pojedynczych lub podwójnych, strzałek, napisów, symboli oraz innych linii związanych z oznaczeniem określonych miejsc na tej nawierzchni. W zależności od rodzaju i sposobu zastosowania znaki poziome mogą mieć znaczenie prowadzące, segregujące, informujące, ostrzegawcze, zakazujące lub nakazujące.

1.4.1.2. Znaki podłużne - linie równoległe do osi jezdni lub odchylone od niej pod niewielkim kątem, występujące jako linie: – pojedyncze: przerywane lub ciągle, segregacyjne lub krawędziowe, – podwójne: ciągle z przerywanymi, ciągle lub przerywane.

1.4.1.3. Strzałki - znaki poziome na nawierzchni, występujące jako strzałki kierunkowe służące do wskazania dozwolonego kierunku zjazdu z pasa oraz strzałki naprowadzające, które uprzedzają o konieczności opuszczenia pasa, na którym się znajdują.

1.4.1.4. Znaki poprzeczne - znaki służące do oznaczenia miejsc przeznaczonych do ruchu pieszych i rowerzystów w poprzek drogi, miejsc wymagających zatrzymania pojazdów oraz miejsc lokalizacji progów zwalniających.

1.4.1.5. Znaki uzupełniające - znaki o różnych kształtach, wymiarach i przeznaczeniu, występujące w postaci symboli, napisów, linii przystankowych, stanowisk i pasów postojowych, powierzchni wyłączonych z ruchu oraz symboli znaków pionowych w oznakowaniu poziomym.

1.4.1.6. Materiały do poziomego znakowania dróg - materiały zawierające rozpuszczalniki, wolne od rozpuszczalników lub punktowe elementy odblaskowe, które mogą zostać naniesione albo wbudowane przez malowanie, natryskiwanie, odlewanie, wytłaczanie, rolowanie, klejenie itp. na nawierzchnie drogowe, stosowane w temperaturze otoczenia lub w temperaturze podwyższonej. Materiały te powinny posiadać właściwości odblaskowe.

1.4.1.7. 1.4.7. Materiały do znakowania grubowarstwowego - materiały nakładane warstwą grubości od 0,9 mm do 3,5 mm. Należą do nich masy termoplastyczne i masy chemoutwardzalne stosowane na zimno. Dla linii strukturalnych i profilowanych grubość linii może wynosić 5 mm.

1.4.1.8. Kulki szklane – materiał w postaci przezroczystych, kulistych cząstek szklanych do posypywania lub narzucania pod ciśnieniem na oznakowanie wykonane materiałami w stanie ciekłym, w celu uzyskania widzialności oznakowania w nocy przez odbicie powrotne padającej wiązki światła pojazdu w kierunku kierowcy. Kulki szklane są także składnikami materiałów grubowarstwowego.

1.4.1.9. Kruszywo przeciwpoślizgowe – twarde ziarna pochodzenia naturalnego lub sztucznego stosowane do zapewnienia własności przeciwpoślizgowych poziomym oznakowaniom dróg, stosowane samo lub w mieszaninie z kulkami szklanymi.

1.4.1.10. Oznakowanie nowe – oznakowanie, w którym zakończył się czas schnięcia i nie upłynęło 30 dni od wykonania oznakowania. Pomiary właściwości oznakowania należy wykonywać od 14 do 30 dnia po wykonaniu oznakowania.

1.4.1.11. Powyższe i pozostałe określenia są zgodne z odpowiednimi polskimi normami i z definicjami podanymi w ST D-M-00.00.00 „Wymagania ogólne” pkt 1.4.

1.5. Ogólne wymagania dotyczące robót

Ogólne wymagania dotyczące robót podano w ST D-M-00.00.00 „Wymagania ogólne” pkt 1.5.

2. MATERIAŁY

2.1. Ogólne wymagania dotyczące materiałów

Ogólne wymagania dotyczące materiałów, ich pozyskiwania i składowania podano w ST D-M-00.00.00 „Wymagania ogólne” pkt 2.

2.2. Dokument dopuszczający do stosowania materiałów

Materiały stosowane przez Wykonawcę do poziomego oznakowania dróg powinny spełniać warunki postawione w rozporządzeniu Ministra Infrastruktury [7].

Producenci powinni oznakować wyroby znakiem budowlanym B, zgodnie z rozporządzeniem Ministra Infrastruktury [8], co oznacza wystawienie deklaracji zgodności z aprobatą techniczną (np. dla farb oraz mas chemoutwardzalnych i termoplastycznych) lub znakiem CE, zgodnie z rozporządzeniem Ministra Infrastruktury [12], co oznacza wystawienie deklaracji zgodności z normą zharmonizowaną (np. dla kulek szklanych [3, 3a] i punktowych elementów odblaskowych [5, 5a]).

Aprobaty techniczne wystawione przed czasem wejścia w życie rozporządzenia [15] nie mogą być zmieniane lecz zachowują ważność przez okres, na jaki zostały wydane. W tym przypadku do oznakowania wyrobu znakiem budowlanym B wystarcza deklaracja zgodności z aprobatą techniczną.

Powyższe zasady należy stosować także do oznakowań tymczasowych wykonywanych materiałami o barwie żółtej.

2.3. Badanie materiałów, których jakość budzi wątpliwość

Wykonawca powinien przeprowadzić dodatkowe badania tych materiałów, które budzą wątpliwości jego lub Inżyniera, co do jakości, w celu stwierdzenia czy odpowiadają one wymaganiom określonym w aprobacie technicznej. Badania te Wykonawca zleci IBDiM lub akredytowanemu laboratorium drogowemu. Badania powinny być wykonane zgodnie z PN-EN 1871:2003 [6] lub Warunkami Technicznymi POD-97 [9] lub POD-2006 po ich wydaniu [10].

2.4. Oznakowanie opakowań

Wykonawca powinien żądać od producenta, aby oznakowanie opakowań materiałów do poziomego znakowania dróg było wykonane zgodnie z PN-O-79252 [2], a ponadto aby na każdym opakowaniu był umieszczony trwały napis zawierający:

- nazwę i adres producenta,
- datę produkcji i termin przydatności do użycia,
- masę netto,
- numer partii i datę produkcji,
- informację, że wyrób posiada aprobatę techniczną IBDiM i jej numer,
- nazwę jednostki certyfikującej i numer certyfikatu, jeśli dotyczy [8],
- znak budowlany „B” wg rozporządzenia Ministra Infrastruktury [8] i/lub znak „CE” wg rozporządzenia Ministra Infrastruktury [12],
- informację o szkodliwości i klasie zagrożenia pożarowego,
- ewentualne wskazówki dla użytkowników.

W przypadku farb rozpuszczalnikowych i wyrobów chemoutwardzalnych oznakowanie opakowania powinno być zgodne z rozporządzeniem Ministra Zdrowia [13].

2.5. Przepisy określające wymagania dla materiałów

Podstawowe wymagania dotyczące materiałów podano w punkcie 2.6, a szczegółowe wymagania określone są w Warunkach technicznych POD-97 [9] lub POD-2006 po ich wydaniu [10].

2.6. Wymagania wobec materiałów do poziomego oznakowania dróg

2.6.1. Materiały do oznakowań grubowarstwowych

Materiałami do wykonywania oznakowania grubowarstwowego powinny być materiały umożliwiające nakładanie ich warstwą grubości od 0,9 mm do 5 mm takie, jak masy chemoutwardzalne stosowane na zimno oraz masy termoplastyczne.

Masy chemoutwardzalne powinny być substancjami jedno-, dwu- lub trójskładnikowymi, mieszanymi ze sobą w proporcjach ustalonych przez producenta i nakładanymi na powierzchnię z użyciem odpowiedniego sprzętu. Masy te powinny tworzyć powłokę, której spójność zapewnia jedynie reakcja chemiczna.

Masy termoplastyczne powinny być substancjami nie zawierającymi rozpuszczalników, dostarczającymi w postaci bloków, granulacji lub proszku. Przy stosowaniu powinny dać się podgrzewać do stopienia i aplikować ręcznie lub maszynowo. Masy te powinny tworzyć spójną warstwę przez ochłodzenie.

Właściwości fizyczne materiałów do oznakowania grubowarstwowego i wykonanych z nich elementów prefabrykowanych określają aprobaty techniczne.

2.6.2. Kulki szklane

Materiały w postaci kulek szklanych refleksyjnych do posypywania lub narzucania pod ciśnieniem na materiały do oznakowania powinny zapewniać widzialność w nocy poprzez odbicie powrotne w kierunku pojazdu wiązki światła wysyłanej przez reflektory pojazdu.

Kulki szklane powinny charakteryzować się współczynnikiem załamania powyżej 1,50, wykazywać odporność na wodę, kwas solny, chlorek wapniowy i siarczek sodowy oraz zawierać nie więcej niż 20% kulek z defektami w przypadku kulek o maksymalnej średnicy poniżej 1 mm oraz 30 % w przypadku kulek o maksymalnej średnicy równej i większej niż 1 mm. Krzywa uziarnienia powinna mieścić się w krzywych granicznych podanych w wymaganiach aprobaty technicznej wyrobu lub w certyfikacie CE.

Kulki szklane hydrofobizowane powinny ponadto wykazywać stopień hydrofobizacji co najmniej 80%.

Wymagania i metody badań kulek szklanych podano w PN-EN 1423:2000[3, 3a].

Właściwości kulek szklanych określają odpowiednie aprobaty techniczne, lub certyfikaty „CE”.

2.6.3. Materiał uszorstniający oznakowanie

Materiał uszorstniający oznakowanie powinien składać się z naturalnego lub sztucznego twardego kruszywa (np. krystobalitu), stosowanego w celu zapewnienia oznakowaniu odpowiedniej szorstkości (właściwości antypoślizgowych). Materiał uszorstniający nie może zawierać więcej niż 1% cząstek mniejszych niż 90 µm. Potrzeba stosowania materiału uszorstniającego powinna być określona w ST. Konieczność jego użycia zachodzi w przypadku potrzeby uzyskania wskaźnika szorstkości oznakowania $SRT \geq 50$.

Materiał uszorstniający (kruszywo przeciwoślizgowe) oraz mieszanina kulek szklanych z materiałem uszorstniającym powinny odpowiadać wymaganiom określonym w aprobacie technicznej.

2.6.4. Wymagania wobec materiałów ze względu na ochronę warunków pracy i środowiska

Materiały stosowane do znakowania nawierzchni nie powinny zawierać substancji zagrażających zdrowiu ludzi i powodujących skażenie środowiska.

2.7. Przechowywanie i składowanie materiałów

Materiały do oznakowania cienko- i grubowarstwowego nawierzchni powinny zachować stałość swoich właściwości chemicznych i fizykochemicznych przez okres co najmniej 6 miesięcy składowania w warunkach określonych przez producenta.

Materiały do poziomego oznakowania dróg należy przechowywać w magazynach odpowiadających zaleceniom producenta, zwłaszcza zabezpieczających je od napromieniowania słonecznego, opadów i w temperaturze, dla:

- farb wodorocieńczalnych od 5°C do 40°C,
- farb rozpuszczalnikowych od -5°C do 25°C,
- pozostałych materiałów - poniżej 40°C.

3. SPRZĘT

3.1. Ogólne wymagania dotyczące sprzętu

Ogólne wymagania dotyczące sprzętu podano w ST D-M-00.00.00 „Wymagania ogólne” pkt 3.

3.2. Sprzęt do wykonania oznakowania poziomego

Wykonawca przystępujący do wykonania oznakowania poziomego, w zależności od zakresu robót, powinien wykazać się możliwością korzystania z następującego sprzętu, zaakceptowanego przez Inżyniera:

- szczotek mechanicznych (zaleca się stosowanie szczotek wyposażonych w urządzenia odpylające) oraz szczotek ręcznych,
- frezarek,
- sprężarek,
- malowarek,
- układarek mas termoplastycznych i chemoutwardzalnych,
- wyklejarek do taśm,
- sprzętu do badań, określonego w ST.

Wykonawca powinien zapewnić odpowiednią jakość, ilość i wydajność malowarek lub układarek proporcjonalną do wielkości i czasu wykonania całego zakresu robót.

4. TRANSPORT

4.1. Ogólne wymagania dotyczące transportu

Ogólne wymagania dotyczące transportu podano w ST D-M-00.00.00 „Wymagania ogólne” pkt 4.

4.2. Przewóz materiałów do poziomego znakowania dróg

Materiały do poziomego znakowania dróg należy przewozić w opakowaniach zapewniających szczelność, bezpieczny transport i zachowanie wymaganych właściwości materiałów. Pojemniki powinny być oznakowane zgodnie z normą PN-O-79252 [2]. W przypadku materiałów niebezpiecznych opakowania powinny być oznakowane zgodnie z rozporządzeniem Ministra Zdrowia [13].

Farby rozpuszczalnikowe, rozpuszczalniki palne oraz farby i masy chemoutwardzalne należy transportować zgodnie z postanowieniami umowy międzynarodowej [14] dla transportu drogowego materiałów palnych, klasy 3, oraz szczegółowymi zaleceniami zawartymi w karcie charakterystyki wyrobu sporządzonej przez producenta. Wyroby, wyżej wymienione, nie posiadające karty charakterystyki nie powinny być dopuszczone do transportu.

Pozostałe materiały do znakowania poziomego należy przewozić krytymi środkami transportowymi, chroniąc opakowania przed uszkodzeniem mechanicznym, zgodnie z PN-C-81400 [1] oraz zgodnie z prawem przewozowym.

5. WYKONANIE ROBÓT

5.1. Ogólne zasady wykonania robót

Ogólne zasady wykonania robót podano w ST D-M-00.00.00 „Wymagania ogólne” pkt 5. Nowe i odnowione nawierzchnie dróg przed otwarciem do ruchu muszą być oznakowane zgodnie z dokumentacją projektową.

5.2. Warunki atmosferyczne

W czasie wykonywania oznakowania temperatura nawierzchni i powietrza powinna wynosić co najmniej 5°C, a wilgotność względna powietrza powinna być zgodna z zaleceniami producenta lub wynosić co najwyżej 85%.

5.3. Jednorodność nawierzchni znakowanej

Poprawność wykonania znakowania wymaga jednorodności nawierzchni znakowanej. Nierówności i/lub miejsca napraw cząstkowych nawierzchni, które nie wyróżniają się od starej nawierzchni i nie mają większego rozmiaru niż 15% powierzchni znakowanej, uznaje się za powierzchnie jednorodne. Dla powierzchni niejednorodnych należy w ST ustalić: rozmiary powierzchni niejednorodnej zgodnie z Systemem Oceny Stanu Nawierzchni (SOSN), odkształcenia nawierzchni (otwarte złącza podłużne, koleiny, spęknięcia, przełomy, garby), wymagania wobec materiału do oznakowania nawierzchni i wymagania wobec Wykonawcy.

5.4. Przygotowanie podłoża do wykonania znakowania

Przed wykonaniem znakowania poziomego należy oczyścić powierzchnię nawierzchni malowanej z pyłu, kurzu, piasku, smarów, olejów i innych zanieczyszczeń, przy użyciu sprzętu wymienionego w ST i zaakceptowanego przez Inżyniera.

Powierzchnia nawierzchni przygotowana do wykonania oznakowania poziomego musi być czysta i sucha.

5.5. Przedznakowanie

W celu dokładnego wykonania poziomego oznakowania drogi, można wykonać przedznakowanie, stosując się do ustaleń zawartych w dokumentacji projektowej, w załączniku nr 2 do rozporządzenia Ministra Infrastruktury [7], ST i wskazaniach Inżyniera.

Do wykonania przedznakowania można stosować nietrwałą farbę, np. farbę silnie rozcieńczoną rozpuszczalnikiem. Zaleca się wykonywanie przedznakowania w postaci cienkich linii lub kropek. Początek i koniec znakowania należy zaznaczyć małą kreską poprzeczną.

W przypadku odnawiania oznakowania drogi, gdy stare oznakowanie jest wystarczająco czytelne i zgodne z dokumentacją projektową, można przedznakowania nie wykonywać.

5.6. Wykonanie oznakowania drogi

5.6.1. Dostarczenie materiałów i spełnienie zaleceń producenta materiałów

Materiały do znakowania drogi, spełniające wymagania podane w punkcie 2, powinny być dostarczone w oryginalnych opakowaniach handlowych i stosowane zgodnie z zaleceniami ST, producenta oraz wymaganiami znajdującymi się w aprobacie technicznej.

5.6.2. Wykonanie oznakowania drogi materiałami grubowarstwowymi

Wykonanie oznakowania powinno być zgodne z zaleceniami producenta materiałów, a w przypadku ich braku lub niepełnych danych - zgodne z poniższymi wskazaniem.

Materiał znakujący należy nakładać równomierną warstwą o grubości (lub w ilości) ustalonej w ST, zachowując wymiary i ostrość krawędzi. Grubość nanoszonej warstwy zaleca się kontrolować przy pomocy grzebienia pomiarowego na płycie metalowej, podkładanej na drodze malowarki. Ilość materiału zużyta w czasie prac, określona przez średnie zużycie na metr kwadratowy, nie może się różnić od ilości ustalonej, więcej niż o 20%.

W przypadku mas chemoutwardzalnych i termoplastycznych wszystkie większe prace (linie krawędziowe, segregacyjne na długich odcinkach dróg) powinny być wykonywane przy użyciu urządzeń samojezdnych z automatycznym podziałem linii i posypywaniem kulkami szklanymi z ew. materiałem uszorstniającym. W przypadku mniejszych prac, wielkość, wydajność i jakość sprzętu należy dostosować do ich zakresu i rozmiaru. Decyzję dotyczącą rodzaju sprzętu i sposobu wykonania znakowania podejmuje Inżynier na wniosek Wykonawcy. W przypadku znakowania nawierzchni betonowej należy przed aplikacją usunąć warstwę powierzchniową betonu metodą frezowania, śrutowania lub waterblasting, aby zlikwidować pozostałości mleczka cementowego i uszorstnić powierzchnię. Po usunięciu warstwy powierzchniowej betonu, należy powierzchnię znakowaną umyć wodą pod ciśnieniem oraz zagruntować środkiem wskazanym przez producenta masy (podkład, grunt, primer) w ilości przez niego podanej.

5.7. Usuwanie oznakowania poziomego

W przypadku konieczności usunięcia istniejącego oznakowania poziomego, czynność tę należy wykonać jak najmniej uszkadzając nawierzchnię.

Zaleca się wykonywać usuwanie oznakowania:

- cienkowarstwowego, metodą: frezowania mechanicznego lub wodą pod wysokim ciśnieniem (waterblasting), piaskowania, śrutowania, trawienia, wypalania lub zamalowania,
- grubowarstwowego, metodą piaskowania, kulkowania, frezowania,
- punktowego, prostymi narzędziami mechanicznymi.

Środki zastosowane do usunięcia oznakowania nie mogą wpływać ujemnie na przyczepność nowego oznakowania do podłoża, na jego szorstkość, trwałość oraz na właściwości podłoża.

Usuwanie oznakowania na czas robót drogowych może być wykonane przez zamalowanie nietrwałą farbą barwy czarnej.

Materiały pozostałe po usunięciu oznakowania należy usunąć z drogi tak, aby nie zanieczyszczały środowiska, w miejsce zaakceptowane przez Inżyniera.

5.8. Odnowa oznakowania poziomego

Odnawianie oznakowania poziomego, wykonywanego w przypadku utraty wymagań jednej z właściwości, należy wykonać materiałem o sprawdzonej dobrej przyczepności do starej warstwy.

Jako zasadę można przyjąć, że oznakowanie wykonane farbami akrylowymi, należy odnawiać także farbami akrylowymi, oznakowania grubowarstwowe wykonane masami termoplastycznymi – natrykiwanym cienką warstwą masy termoplastycznej lub farbą wodorozcieńczalną zalecaną przez producenta masy, oznakowania wykonane masami chemoutwardzalnymi – farbami chemoutwardzalnymi, natrykiwanymi masami chemoutwardzalnymi (sprayplast) lub odpowiednimi akrylowymi farbami rozpuszczalnikowymi.

Ilość stosowanego do odnowienia materiału, należy dobrać w zależności od rodzaju i stanu oznakowania odnawianego, kierując się wskazówkami producenta materiału i zaleceniami Inżyniera.

6. KONTROLA JAKOŚCI ROBÓT

6.1. Ogólne zasady kontroli jakości robót

Ogólne zasady kontroli jakości robót podano w ST D-M-00.00.00 „Wymagania ogólne” pkt 6.

6.2. Badanie przygotowania podłoża i przedznakowania

Powierzchnia jezdni przed wykonaniem znakowania poziomego musi być całkowicie czysta i sucha. Przedznakowanie powinno być wykonane zgodnie z wymaganiami punktu 5.5.

6.3. Badania wykonania oznakowania poziomego

6.3.1. Wymagania wobec oznakowania poziomego

6.3.1.1. Zasady

Wymagania sprecyzowano przede wszystkim w celu określenia właściwości oznakowania dróg w czasie ich użytkowania. Wymagania określa się kilkoma parametrami reprezentującymi różne aspekty właściwości oznakowania dróg według PN-EN 1436:2000 [4] i PN-EN 1436:2000/A1:2005 [4a].

Badania wstępne, dla których określono pierwsze wymaganie, są wykonywane w celu kontroli przed odbiorem. Powinny być wykonane w terminie od 14 do 30 dnia po wykonaniu. Kolejne badania kontrolne należy wykonywać po okresie, od 3 do 6 miesięcy po wykonaniu i przed upływem 1 roku, oraz po 2, 3 i 4 latach dla materiałów o trwałości dłuższej niż 1 rok.

Barwa żółta dotyczy tylko oznakowań tymczasowych, które także powinny być kontrolowane. Inne barwy oznakowań niż biała i żółta należy stosować zgodnie z zaleceniami zawartymi w załączniku nr 2 do rozporządzenia [7].

6.3.1.2. Widzialność w dzień

Widzialność oznakowania w dzień jest określona współczynnikiem luminancji β i barwą oznakowania wyrażoną współrzędnymi chromatycznymi.

Wartość współczynnika β powinna wynosić dla oznakowania nowego w terminie od 14 do 30 dnia po wykonaniu, barwy:

- białej, na nawierzchni asfaltowej, co najmniej 0,40, klasa B3,
- białej, na nawierzchni betonowej, co najmniej 0,50, klasa B4,
- żółtej, co najmniej 0,30, klasa B2.

Wartość współczynnika β powinna wynosić po 30 dniu od wykonania dla całego okresu użytkowania oznakowania, barwy:

- białej, na nawierzchni asfaltowej, co najmniej 0,30, klasa B2,
- białej, na nawierzchni betonowej, co najmniej 0,40, klasa B3,
- żółtej, co najmniej 0,20, klasa B1.

Barwa oznakowania powinna być określona wg PN-EN 1436:2000 [4] przez współrzędne chromatyczne x i y , które dla suchego oznakowania powinny leżeć w obszarze zdefiniowanym przez cztery punkty narożne podane w tabelicy 1 i na wykresach (rys. 1, 2 i 3).

Tablica 1. Punkty narożne obszarów chromatyczności oznakowań dróg

| Punkt narożny nr | | 1 | 2 | 3 | 4 |
|----------------------------|---|-------|-------|-------|-------|
| Oznakowanie białe | x | 0,355 | 0,305 | 0,285 | 0,335 |
| | y | 0,355 | 0,305 | 0,325 | 0,375 |
| Oznakowanie żółte klasa Y1 | x | 0,443 | 0,545 | 0,465 | 0,389 |
| | y | 0,399 | 0,455 | 0,535 | 0,431 |
| Oznakowanie żółte klasa Y2 | x | 0,494 | 0,545 | 0,465 | 0,427 |
| | y | 0,427 | 0,455 | 0,535 | 0,483 |
| Oznakowanie czerwone | x | 0,690 | 0,530 | 0,495 | 0,655 |
| | y | 0,310 | 0,300 | 0,335 | 0,345 |
| Oznakowanie niebieskie | x | 0,078 | 0,200 | 0,240 | 0,137 |
| | y | 0,171 | 0,255 | 0,210 | 0,038 |

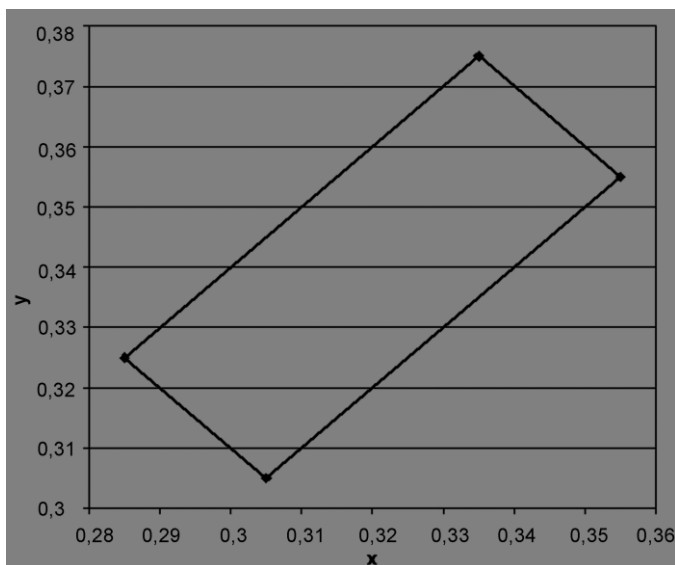

Rys. 1. Współrzędne chromatyczne x, y dla barwy białej oznakowania

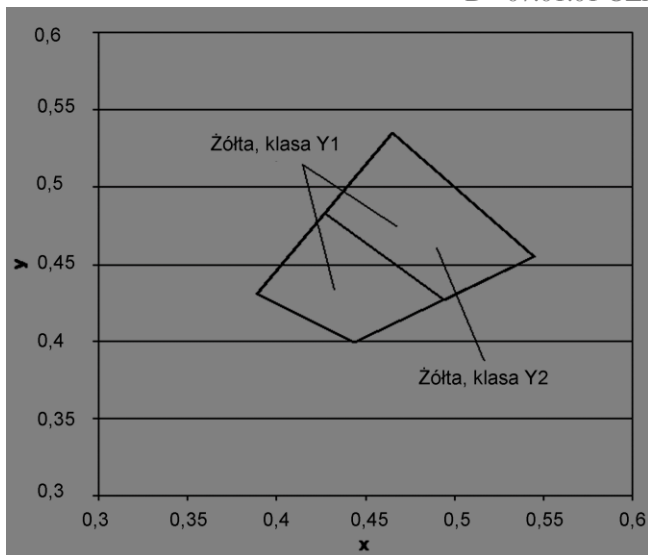

Rys.2. Współrzędne chromatyczności x,y dla barwy żółtej oznakowania

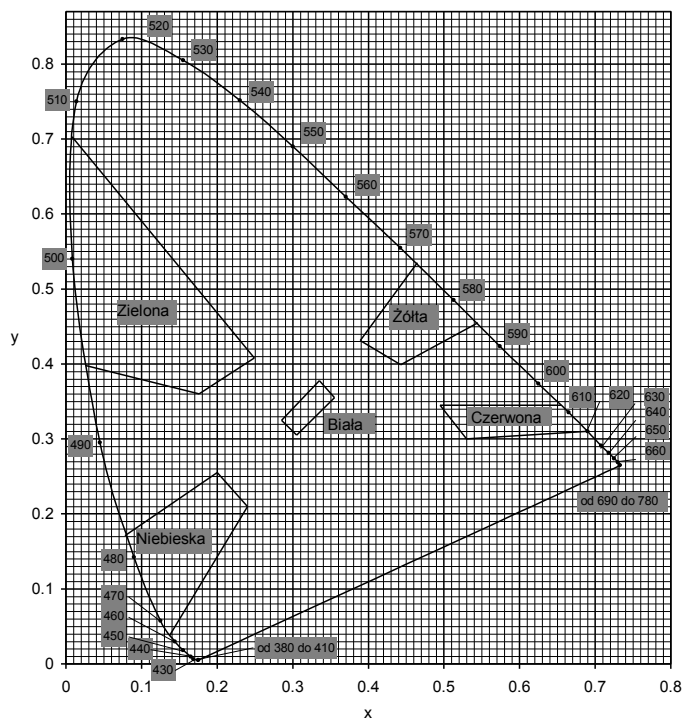

Rys. 3. Granice barw białej, żółtej, czerwonej, niebieskiej i zielonej oznakowania

Pomiar współczynnika luminancji β może być zastąpiony pomiarem współczynnika luminancji w świetle rozproszonym Q_d , wg PN-EN 1436:2000 [4] lub wg POD-97 [9] i POD-2006 (po wydaniu) [10].

Do określenia odbicia światła dziennego lub odbicia oświetlenia drogi od oznakowania stosuje się współczynnik luminancji w świetle rozproszonym Q_d .

Wartość współczynnika Q_d dla oznakowania nowego w ciągu 14 - 30 dni po wykonaniu powinna wynosić dla oznakowania świeżego, barwy:

- białej, co najmniej $130 \text{ mcd m}^{-2} \text{ lx}^{-1}$ (nawierzchnie asfaltowe), klasa Q3,
- białej, co najmniej $160 \text{ mcd m}^{-2} \text{ lx}^{-1}$ (nawierzchnie betonowe), klasa Q4,
- żółtej, co najmniej $100 \text{ mcd m}^{-2} \text{ lx}^{-1}$, klasa Q2,

Wartość współczynnika Q_d powinna wynosić dla oznakowania eksploatowanego po 30 dni od wykonania, w ciągu całego okresu użytkowania, barwy:

- białej, co najmniej $100 \text{ mcd m}^{-2} \text{ lx}^{-1}$ (nawierzchnie asfaltowe), klasa Q2,
- białej, co najmniej $130 \text{ mcd m}^{-2} \text{ lx}^{-1}$ (nawierzchnie betonowe), klasa Q3,
- żółtej, co najmniej $80 \text{ mcd m}^{-2} \text{ lx}^{-1}$, klasa Q1.

6.3.1.3. Widzialność w nocy

Za miarę widzialności w nocy przyjęto powierzchniowy współczynnik odbłasku R_L , określany według PN-EN 1436:2000 [4] z uwzględnieniem podziału na klasy PN-EN 1436:2000/A1:2005 [4a].

Wartość współczynnika R_L powinna wynosić dla oznakowania nowego (w stanie suchym) w ciągu 14 - 30 dni po wykonaniu, barwy:

- białej, na autostradach, drogach ekspresowych oraz na drogach o prędkości ≥ 100 km/h lub o natężeniu ruchu $> 2\ 500$ pojazdów rzeczywistych na dobę na pas, co najmniej $250\ \text{mcd m}^{-2}\ \text{lx}^{-1}$, klasa R4/5,
- białej, na pozostałych drogach, co najmniej $200\ \text{mcd m}^{-2}\ \text{lx}^{-1}$, klasa R4,
- żółtej tymczasowej, co najmniej $150\ \text{mcd m}^{-2}\ \text{lx}^{-1}$, klasa R3,

Wartość współczynnika R_L powinna wynosić dla oznakowania eksploatowanego w ciągu od 2 do 6 miesięcy po wykonaniu, barwy:

- białej, na autostradach, drogach ekspresowych oraz na drogach o prędkości ≥ 100 km/h lub o natężeniu ruchu $> 2\ 500$ pojazdów rzeczywistych na dobę na pas, co najmniej $200\ \text{mcd m}^{-2}\ \text{lx}^{-1}$, klasa R4,
- białej, na pozostałych drogach, co najmniej $150\ \text{mcd m}^{-2}\ \text{lx}^{-1}$, klasa R3
- żółtej tymczasowej, co najmniej $100\ \text{mcd m}^{-2}\ \text{lx}^{-1}$, klasa R2.

Wartość współczynnika R_L powinna wynosić dla oznakowania eksploatowanego od 7 miesiąca po wykonaniu, barwy:

- białej, na autostradach, drogach ekspresowych oraz na drogach o prędkości ≥ 100 km/h lub o natężeniu ruchu $> 2\ 500$ pojazdów rzeczywistych na dobę na pas, co najmniej $150\ \text{mcd m}^{-2}\ \text{lx}^{-1}$, klasa R3,
- białej, na pozostałych drogach, co najmniej $100\ \text{mcd m}^{-2}\ \text{lx}^{-1}$, klasa R2,
- żółtej tymczasowej, co najmniej $100\ \text{mcd m}^{-2}\ \text{lx}^{-1}$, klasa R2.

Na nawierzchniach o grubej makroteksturze, takich jak: powierzchniowe utrwalanie oraz na nawierzchniach niejednorodnych można wyjątkowo, tylko na drogach określonych w tablicy 5, dopuścić wartość współczynnika odbłasku $R_L = 70\ \text{mcd m}^{-2}\ \text{lx}^{-1}$, klasa R1 dla oznakowania cienkowlarstwowego eksploatowanego od 6 miesiąca po wykonaniu.

Na nawierzchniach nowych lub odnowionych z warstwą ścierną z SMA zaleca się stosować materiały grubowlarstwowe.

W szczególnie uzasadnionych przypadkach możliwe jest ustalenie w ST wyższych klas wymagań wg PN-EN 1436:2000/A1:2005 [4a].

Wartość współczynnika R_L powinna wynosić dla oznakowania profilowanego, nowego (w stanie wilgotnym) i eksploatowanego w okresie gwarancji wg PN-EN 1436:2000 [4] zmierzona od 14 do 30 dni po wykonaniu, barwy:

- białej, co najmniej $50\ \text{mcd m}^{-2}\ \text{lx}^{-1}$, klasa RW3,
- w okresie eksploatacji co najmniej $35\ \text{mcd m}^{-2}\ \text{lx}^{-1}$, klasa RW2.

Powyższe wymaganie dotyczy jedynie oznakowań profilowanych, takich jak oznakowanie strukturalne wykonywane masami termoplastycznymi, masami chemoutwardzalnymi i taśmami w postaci np. poprzecznych wygarbnień (baretek), drop-on-line, itp.

Wykonywanie pomiarów na oznakowaniu ciągłym z naniesionymi wygarbieniami może być wykonywane tylko metoda dynamiczną. Pomiar aparatami ręcznymi jest albo niemożliwy albo obciążony dużym błędem.

Wykonywanie pomiarów odbłaskowości na pozostałych typach oznakowania strukturalnego, z uwagi na jego niecałkowite i niejednorodne pokrycie powierzchni oznakowania, jest obciążone większym błędem niż na oznakowaniach pełnych. Dlatego podczas odbioru czy kontroli, należy przyjąć jako dopuszczalne wartości współczynnika odbłasku o 20 % niższe od przyjętych w ST.

6.3.1.4. Szorstkość oznakowania

Miarą szorstkości oznakowania jest wartość wskaźnika szorstkości SRT (Skid Resistance Tester) mierzona wahadłem angielskim, wg PN-EN 1436:2000 [4] lub POD-97 [9] i POD-2006 (po wydaniu) [10]. Wartość SRT symuluje warunki, w których pojazd wyposażony w typowe opony hamuje z blokadą kół przy prędkości 50 km/h na mokrej nawierzchni.

Wymaga się, aby wartość wskaźnika szorstkości SRT wynosiła na oznakowaniu:

w ciągu całego okresu użytkowania, co najmniej 45 jednostek SRT (klasa S1).

Dopuszcza się podwyższenie w ST wymagania szorstkości do 50 – 60 jednostek SRT (klasy S2 – S3), w uzasadnionych przypadkach. Uzyskanie większej szorstkości oznakowania, wiąże się z zastosowaniem kruszywa przeciwpoślizgowego samego lub w mieszaninie z kulkami szklanymi wg PN-EN 1423:2001 [3]. Należy przy tym wziąć pod uwagę jednoczesne obniżenie wartości współczynnika luminancji i współczynnika odbłasku.

Szorstkość oznakowania, na którym nie zastosowano kruszywa przeciwpoślizgowego, zazwyczaj wzrasta w okresie eksploatacji oznakowania, dlatego nie należy wymagać wyższej jego wartości na starcie, a niższej w okresie gwarancji.

Wykonywanie pomiarów wskaźnika szorstkości SRT dotyczy oznakowań jednolitych, płaskich, wykonanych farbami, masami termoplastycznymi, masami chemoutwardzalnymi i taśmami. Pomiar na oznakowaniu strukturalnym jest, jeśli możliwy, to nie miarodajny. W przypadku oznakowania z wygarbieniami i punktowymi elementami odbłaskowymi pomiar nie jest możliwy.

UWAGA: Wskaźnik szorstkości SRT w normach powierzchniowych został nazwany PTV (Polishing Test Value) za PN-EN 13 036-4:2004(U)[6a]. Metoda pomiaru i sprzęt do jego wykonania są identyczne z przyjętymi w PN-EN 1436:2000[4] dla oznakowań poziomych.

6.3.1.5. Trwałość oznakowania

Trwałość oznakowania cienkowarstwowego oceniana jako stopień zużycia w 10-stopniowej skali LCPC określonej w POD-97 [9] lub POD-2006 (po wydaniu) [10] powinna wynosić po 12-miesięcznym okresie eksploatacji oznakowania: co najmniej 6.

Taka metoda oceny znajduje szczególnie zastosowanie do oceny przydatności materiałów do poziomego oznakowania dróg.

W stosunku do materiałów grubowarstwowych i taśm ocena ta jest stosowana dopiero po 2, 3, 4, 5 i 6 latach, gdy w oznakowaniu pojawiają się przetarcia do nawierzchni. Do oceny materiałów strukturalnych, o nieciągłym pokryciu nawierzchni metody tej nie stosuje się.

W celach kontrolnych trwałość jest oceniana pośrednio przez sprawdzenie spełniania wymagań widoczności w dzień, w nocy i szorstkości.

6.3.1.6. Czas schnięcia oznakowania (względnie czas do przejezdności oznakowania)

Za czas schnięcia oznakowania przyjmuje się czas upływający między wykonaniem oznakowania a jego oddaniem do ruchu.

Czas schnięcia oznakowania nie powinien przekraczać czasu gwarantowanego przez producenta, z tym że nie może przekraczać 2 godzin w przypadku wymalowań nocnych i 1 godziny w przypadku wymalowań dziennych. Metoda oznaczenia czasu schnięcia znajduje się w POD-97 [9] lub POD-2006 (po wydaniu) [10].

6.3.1.7. Grubość oznakowania

Grubość oznakowania, tj. podwyższenie ponad górną powierzchnię nawierzchni, powinna wynosić dla:

- oznakowania cienkowarstwowego (grubość na mokro bez kulek szklanych), co najwyżej 0,89 mm,
- oznakowania grubowarstwowego, co najmniej 0,90 mm i co najwyżej 5 mm,
- punktowych elementów odblaskowych umieszczanych na części jezdnej drogi, co najwyżej 15 mm, a w uzasadnionych przypadkach ustalonych w dokumentacji projektowej, co najwyżej 25 mm.

Wymagania te nie obowiązują, jeśli nawierzchnia pod znakowaniem jest wyfrezowana.

Kontrola grubości oznakowania jest istotna w przypadku, gdy Wykonawca nie udziela gwarancji lub gdy nie są wykonywane pomiary kontrolne za pomocą aparatury lub poprzez ocenę wizualną.

6.3.2. Badania wykonania znakowania poziomego z materiału grubowarstwowego

Wykonawca wykonując znakowanie poziome z materiału grubowarstwowego przeprowadza przed rozpoczęciem każdej pracy oraz w czasie jej wykonywania, co najmniej raz dziennie, lub zgodnie z ustaleniem ST, następujące badania:

a) przed rozpoczęciem pracy:

- sprawdzenie oznakowania opakowań,
- wizualną ocenę stanu materiału, w zakresie jego jednorodności i widocznych wad,
- pomiar wilgotności względnej powietrza,
- pomiar temperatury powietrza i nawierzchni,
- badanie lepkości farby, wg POD-97 [9] lub POD-2006 (po wydaniu) [10],

b) w czasie wykonywania pracy:

- pomiar grubości warstwy oznakowania,
- pomiar czasu schnięcia, wg POD-97 [9] lub POD-2006 (po wydaniu) [10],
- wizualną ocenę równomierności rozłożenia kulek szklanych podczas objazdu w nocy,
- pomiar poziomych wymiarów oznakowania, na zgodność z dokumentacją projektową i załącznikiem nr 2 do rozporządzenia Ministra Infrastruktury [7],
- wizualną ocenę równomierności skropienia (rozłożenia materiału) na całej szerokości linii,
- oznaczenia czasu przejezdności, wg POD-97 [9] lub POD-2006 (po wydaniu) [10].

Protokół z przeprowadzonych badań wraz z jedną próbką, jednoznacznie oznakowaną, na blasze (300 x 250 x 1,5 mm) Wykonawca powinien przechować do czasu upływu okresu gwarancji.

Do odbioru i w przypadku wątpliwości dotyczących wykonania oznakowania poziomego, Inżynier może zlecić wykonanie badań:

- widzialności w nocy,
- widzialności w dzień,
- szorstkości,

odpowiadających wymaganiom podanym w punkcie 6.3.1 i wykonanych według metod określonych w Warunkach technicznych POD-97 [9] lub POD-2006 (po wydaniu) [10]. Jeżeli wyniki tych badań wykażą wadliwość wykonanego oznakowania to koszt badań ponosi Wykonawca, w przypadku przeciwnym - Zamawiający. Badania powinien zlecać Zamawiający do niezależnego laboratorium badawczego, co gwarantuje większą wiarygodność wyników.

W przypadku konieczności wykonywania pomiarów na otwartych do ruchu odcinkach dróg o dopuszczalnej prędkości ≥ 100 km/h należy ograniczyć je do linii krawędziowych zewnętrznych w przypadku wykonywania pomiarów aparatami ręcznymi, ze względu na bezpieczeństwo wykonujących pomiary.

Pomiary współczynnika odbłasku na liniach segregacyjnych i krawędziowych wewnętrznych, na otwartych do ruchu odcinkach dróg o dopuszczalnej prędkości ≥ 100 km/h, a także na liniach podłużnych oznakowań z wygarbieniami, należy wykonywać przy użyciu mobilnego reflektometru zainstalowanego na samochodzie i wykonującego pomiary w ruchu.

W przypadku wykonywania pomiarów współczynnika odbłaskowości i współczynników luminancji aparatami ręcznymi częstotliwość pomiarów należy dostosować do długości badanego odcinka, zgodnie z tablicą 2. W każdym z mierzonych punktów należy wykonać po 5 odczytów współczynnika odbłasku i po 3 odczyty współczynników luminancji w odległości jeden od drugiego minimum 1 m.

Tablica 2. Częstotliwość pomiarów współczynników odbłaskowości i luminancji aparatami ręcznymi

| Lp. | Długość odcinka, km | Częstotliwość pomiarów, co najmniej | Minimalna ilość pomiarów |
|-----|---------------------|-------------------------------------|--------------------------|
| 1 | od 0 do 3 | od 0,1 do 0,5 km | 3-6 |
| 2 | od 3 do 10 | co 1 km | 11 |
| 3 | od 10 do 20 | co 2 km | 11 |
| 4 | od 20 do 30 | co 3 km | 11 |
| 5 | powyżej 30 | co 4 km | > 11 |

Wartość wskaźnika szorstkości zaleca się oznaczyć w 2 – 4 punktach oznakowania odcinka.

6.3.3. Zbiornicze zestawienie wymagań dla materiałów i oznakowań

W tablicy 3 podano zbiorcze zestawienie dla materiałów. W tablicy 4 podano zbiorcze zestawienie dla oznakowań na pozostałych drogach.

Tablica 3. Zbiornicze zestawienie wymagań dla materiałów

| Właściwość | Jednostka | Wymagania |
|--|-----------|------------|
| Zawartość składników lotnych w materiałach do znakowania | % (m/m) | ≤ 25 |
| rozpuszczalników organicznych | % (m/m) | ≤ 8 |
| rozpuszczalników aromatycznych benzenu i rozpuszczalników chlorowanych | % (m/m) | 0 |
| Właściwości kulek szklanych | - | $\geq 1,5$ |
| współczynnik załamania światła | - | $\geq 1,5$ |
| zawartość kulek z defektami | % | 20 |
| Okres stałości właściwości materiałów do znakowania przy składowaniu | miesiące | ≥ 6 |

Tablica 4. Zbiornicze zestawienie wymagań dla oznakowań

| Właściwość | Jednostka | Wymagania | Klasa |
|--|------------------------------------|------------|-------|
| Współczynnik odbłasku R_L dla oznakowania nowego (w ciągu 14 - 30 dni po wykonaniu) w stanie suchym barwy: białej, | $\text{mcd m}^{-2} \text{lx}^{-1}$ | ≥ 200 | R4 |
| żółtej tymczasowej | $\text{mcd m}^{-2} \text{lx}^{-1}$ | ≥ 150 | R3 |
| Współczynnik odbłasku R_L dla oznakowania eksploatowanego od 2 do 6 miesięcy po wykonaniu, barwy: białej, | $\text{mcd m}^{-2} \text{lx}^{-1}$ | ≥ 150 | R3 |
| żółtej | $\text{mcd m}^{-2} \text{lx}^{-1}$ | ≥ 100 | R2 |
| Współczynnik odbłasku R_L dla oznakowania suchego od 7 miesięcy po wykonaniu barwy białej | $\text{mcd m}^{-2} \text{lx}^{-1}$ | ≥ 100 | R2 |
| Współczynnik odbłasku R_L dla grubowarstwowego strukturalnego oznakowania wilgotnego od 14 do 30 dnia po wykonaniu, barwy białej | $\text{mcd m}^{-2} \text{lx}^{-1}$ | ≥ 50 | RW3 |
| Współczynnik odbłasku R_L dla grubowarstwowego strukturalnego oznakowania wilgotnego po 30 dniu od wykonania, barwy białej | $\text{mcd m}^{-2} \text{lx}^{-1}$ | ≥ 35 | RW2 |

D - 07.01.01 OZNAKOWANIE POZIOME

| Właściwość | Jednostka | Wymagania | Klasa |
|---|--|---|----------------|
| Współczynnik luminancji β dla oznakowania nowego (od 14 do 30 dnia po wykonaniu) barwy: białej na nawierzchni asfaltowej, białej na nawierzchni betonowej, żółtej | - - - | $\geq 0,40$ $\geq 0,50$ $\geq 0,30$ | B3 B4 B2 |
| Współczynnik luminancji β dla oznakowania eksploatowanego (po 30 dniu od wykonania) barwy: - białej - żółtej | - - | $\geq 0,30$ $\geq 0,20$ | B2 B1 |
| Współczynnik luminancji w świetle rozproszonym Qd (alternatywnie do β) dla oznakowania nowego w ciągu od 14 do 30 dnia po wykonaniu, barwy: białej na nawierzchni asfaltowej białej na nawierzchni betonowej żółtej | $\text{mcd m}^{-2} \text{lx}^{-1}$ $\text{mcd m}^{-2} \text{lx}^{-1}$ $\text{mcd m}^{-2} \text{lx}^{-1}$ | ≥ 130 ≥ 160 ≥ 100 | Q3 Q4 Q2 |
| Współczynnik luminancji w świetle rozproszonym Qd (alternatywnie do β) dla oznakowania eksploatowanego w ciągu całego okresu eksploatacji po 30 dniu od wykonania, barwy: białej na nawierzchni asfaltowej białej na nawierzchni betonowej żółtej | $\text{mcd m}^{-2} \text{lx}^{-1}$ $\text{mcd m}^{-2} \text{lx}^{-1}$ $\text{mcd m}^{-2} \text{lx}^{-1}$ | ≥ 100 ≥ 130 ≥ 80 | Q2 Q3 Q1 |
| Szorstkość oznakowania eksploatowanego | wskaźnik SRT | ≥ 45 | S1 |
| Trwałość oznakowania cienkowarstwowego po 12 miesiącach: | skala LCPC | ≥ 6 | - |
| Czas schnięcia materiału na nawierzchni w dzień w nocy | h h | ≤ 1 ≤ 2 | - - |

6.4. Tolerancje wymiarów oznakowania

6.4.1. Tolerancje nowo wykonanego oznakowania

Tolerancje nowo wykonanego oznakowania poziomego, zgodnego z dokumentacją projektową i załącznikiem nr 2 do rozporządzenia Ministra Infrastruktury z 3.07.2003 r. [7], powinny odpowiadać następującym warunkom:

- szerokość linii może różnić się od wymaganej o ± 5 mm,
- długość linii może być mniejsza od wymaganej co najwyżej o 50 mm lub większa co najwyżej o 150 mm,
- dla linii przerywanych, długość cyklu składającego się z linii i przerwy nie może odstępować od średniej liczonej z 10 kolejnych cykli o więcej niż ± 50 mm długości wymaganej,
- dla strzałek, liter i cyfr rozstaw punktów narożnikowych nie może mieć większej odchyłki od wymaganego wzoru niż ± 50 mm dla wymiaru długości i ± 20 mm dla wymiaru szerokości.

Przy wykonywaniu nowego oznakowania poziomego, spowodowanego zmianami organizacji ruchu, należy dokładnie usunąć zbędne stare oznakowanie.

6.4.2. Tolerancje przy odnawianiu istniejącego oznakowania

Przy odnawianiu istniejącego oznakowania należy dążyć do pokrycia pełnej powierzchni istniejących znaków, przy zachowaniu dopuszczalnych tolerancji podanych w punkcie 6.4.1.

7. OBMIAR ROBÓT

7.1. Ogólne zasady obmiaru robót

Ogólne zasady obmiaru robót podano w ST D-M-00.00.00 „Wymagania ogólne” pkt 7.

7.2. Jednostka obmiarowa

Jednostką obmiarową oznakowania poziomego jest m² (metr kwadratowy) powierzchni naniesionych oznakowań lub liczba umieszczonych punktowych elementów odblaskowych.

8. ODBIÓR ROBÓT

8.1. Ogólne zasady odbioru robót

Ogólne zasady odbioru robót podano w ST D-M-00.00.00 „Wymagania ogólne” pkt 8.

Roboty uznaje się za wykonane zgodnie z dokumentacją projektową, ST i wymaganiami Inżyniera, jeżeli wszystkie pomiary i badania, z zachowaniem tolerancji wg pkt 6, dały wyniki pozytywne.

8.2. Odbiór robót zanikających i ulegających zakryciu

Odbiór robót zanikających i ulegających zakryciu, w zależności od przyjętego sposobu wykonania robót, może być dokonany po:

- oczyszczeniu powierzchni nawierzchni,
- przedznakowaniu,
- frezowaniu nawierzchni przed wykonaniem znakowania materiałem grubowarstwowym,
- usunięciu istniejącego oznakowania poziomego,
- wykonaniu podkładu (primera) na nawierzchni betonowej.

8.3. Odbiór ostateczny

Odbioru ostatecznego należy dokonać po całkowitym zakończeniu robót, na podstawie wyników pomiarów i badań jakościowych określonych w punktach od 2 do 6.

8.4. Odbiór pogwarancyjny

Odbioru pogwarancyjnego należy dokonać po upływie okresu gwarancyjnego, ustalonego w ST. Sprawdzeniu podlegają cechy oznakowania określone niniejszym ST na podstawie badań wykonanych przed upływem okresu gwarancyjnego.

Zaleca się stosowanie następujących minimalnych okresów gwarancyjnych:

- a) dla oznakowania cienkowarstwowego:
- na odcinkach zamiejskich, z wyłączeniem przejść dla pieszych: co najmniej 12 miesięcy,
 - na odcinkach przejść przez miejscowości: co najmniej 6 miesięcy,
 - na przejściach dla pieszych na odcinkach zamiejskich: co najmniej 6 miesięcy,
 - na przejściach dla pieszych w miejscowościach: co najmniej 3 miesiące,
- b) dla oznakowania grubowarstwowego, oznakowania taśmami i punktowymi elementami odblaskowymi: co najmniej 24 miesiące.

W niektórych przypadkach można rozważać ograniczenia okresów gwarancyjnych dla oznakowań:

- a) cienkowarstwowym
- dla wymalowań farbami nie udziela się 12 miesięcznej gwarancji na wykonane oznakowanie w przypadku nawierzchni, których czas użytkowania jest krótszy niż jeden rok oraz dla oznakowań wykonanych w okresie od 1 listopada do 31 marca,
 - na nawierzchniach bitumicznych niejednorodnych o warstwie ścieralnej spękanej, kruszącej się, z luźnymi grysami, należy skrócić okres gwarancyjny dla linii segregacyjnych do 6 miesięcy, przejść dla pieszych i drobnych elementów do 3 miesięcy,
 - na nawierzchniach kostkowych o równej powierzchni w dobrym stanie, pożądane jest skrócić okres gwarancyjny dla linii segregacyjnych do 3 miesięcy, przejść dla pieszych i drobnych elementów do 1 miesiąca,
 - na nawierzchniach drogowych o silnie zdeformowanej, spękanej, łuszczącej się powierzchni, na złączach podłużnych jeśli są niejednorodne, tj. ze szczelinami, garbami podłużnymi i poprzecznymi, na nawierzchniach kostkowych w złym stanie (nierówna powierzchnia, kostka uszkodzona, braki kostki, luźne zanieczyszczenia w szczelinach między kostkami niemożliwe do usunięcia za pomocą szczotki i zamiatarki) - gwarancji nie powinno się udzielać,
 - w przypadku stosowania piasku lub piasku z solą do zimowego utrzymania dróg, okres gwarancyjny należy skrócić do maksimum 9 miesięcy przy wymalowaniu wiosennym i do 6 miesięcy przy wymalowaniu jesiennym;
 - na nawierzchniach bitumicznych ułożonych do 1 miesiąca przed wykonaniem oznakowania (nawierzchnie nowe i odnowione) należy wymagać gwarancji maksymalnie 6 miesięcy przy minimalnych parametrach ($R_L > 100 \text{ mcd/m}^2\text{lx}$), po czym należy wykonać oznakowanie stałe z pełnymi wymaganiami odpowiednimi do rodzaju drogi.

9. PODSTAWA PŁATNOŚCI

9.1. Ogólne ustalenia dotyczące podstawy płatności

Ogólne ustalenia dotyczące podstawy płatności podano w ST D-M-00.00.00 „Wymagania ogólne” pkt 9. Ponadto Zamawiający powinien tak sformułować umowę, aby Wykonawca musiał doprowadzić oznakowanie do wymagań zawartych w ST w przypadku zauważenia niezgodności.

9.2. Cena jednostki obmiarowej

Cena 1 m² wykonania robót obejmuje:

- prace pomiarowe, roboty przygotowawcze i oznakowanie robót,
- przygotowanie i dostarczenie materiałów,
- oczyszczenie podłoża (nawierzchni),
- przedznakowanie,
- naniesienie powłoki znaków na nawierzchnię drogi o kształtach i wymiarach zgodnych z dokumentacją projektową i załącznikiem nr 2 do rozporządzenia Ministra Infrastruktury [7],
- ochrona znaków przed zniszczeniem przez pojazdy w czasie prowadzenia robót,
- przeprowadzenie pomiarów i badań laboratoryjnych wymaganych w specyfikacji technicznej.

10. PRZEPISY ZWIĄZANE

10.1. Normy

| | | |
|-----|---------------------------|--|
| 1. | PN-89/C-81400 | Wyroby lakierowe. Pakowanie, przechowywanie i transport |
| 2. | PN-85/O-79252 | Opakowania transportowe z zawartością. Znaki i znakowanie. Wymagania podstawowe |
| 3. | PN-EN 1423:2000 | Materiały do poziomego oznakowania dróg Materiały do posypywania. Kulki szklane, kruszywo przeciwpoślizgowe i ich mieszaniny) |
| 3a. | PN-EN 1423:2001/A1:2005 | Materiały do poziomego oznakowania dróg Materiały do posypywania. Kulki szklane, kruszywo przeciwpoślizgowe i ich mieszaniny (Zmiana A1) |
| 4. | PN-EN 1436:2000 | Materiały do poziomego oznakowania dróg. Wymagania dotyczące poziomego oznakowania dróg |
| 4a. | PN-EN 1436:2000/A1:2005 | Materiały do poziomego oznakowania dróg. Wymagania dotyczące poziomego oznakowania dróg (Zmiana A1) |
| 5. | PN-EN 1463-1:2000 | Materiały do poziomego oznakowania dróg. Punktowe elementy odblaskowe Część 1: Wymagania dotyczące charakterystyki nowego elementu |
| 5a. | PN-EN 1463-1:2000/A1:2005 | Materiały do poziomego oznakowania dróg. Punktowe elementy odblaskowe Część 1: Wymagania dotyczące charakterystyki nowego elementu (Zmiana A1) |
| 5b. | PN-EN 1463-2:2000 | Materiały do poziomego oznakowania dróg. Punktowe elementy odblaskowe Część 2: Badania terenowe |
| 6. | PN-EN 1871:2003 | Materiały do poziomego oznakowania dróg. Właściwości fizyczne |
| 6a. | PN-EN 13036-4: 2004(U) | Drogi samochodowe i lotniskowe – Metody badań – Część 4: Metoda pomiaru oporów poślizgu/poślizgnięcia na powierzchni: próba wahadła |

10.2. Przepisy związane i inne dokumenty

- Załącznik nr 2 do rozporządzenia Ministra Infrastruktury z dnia 3 lipca 2003 r. Szczegółowe warunki techniczne dla znaków drogowych poziomych i warunki ich umieszczania na drogach (Dz. U. nr 220, poz. 2181)
- Rozporządzenie Ministra Infrastruktury z dnia 11 sierpnia 2004 r. w sprawie sposobów deklarowania zgodności wyrobów budowlanych oraz sposobu znakowania ich znakiem budowlanym (Dz. U. nr 198, poz. 2041)
- Warunki Techniczne. Poziome znakowanie dróg. POD-97. Seria „I” - Informacje, Instrukcje. Zeszyt nr 55. IBDiM, Warszawa, 1997
- Warunki Techniczne. Poziome znakowanie dróg. POD-2006. Seria „I” - Informacje, Instrukcje. IBDiM, Warszawa, w opracowaniu
- Prawo przewozowe (Dz. U. nr 53 z 1984 r., poz. 272 z późniejszymi zmianami)
- Rozporządzenie Ministra Infrastruktury z dnia 11 sierpnia 2004 r. w sprawie systemów oceny zgodności, wymagań jakie powinny spełniać notyfikowane jednostki uczestniczące w ocenie zgodności oraz sposobu oznaczania wyrobów budowlanych oznakowaniem CE (Dz. U. nr 195, poz. 2011)
- Rozporządzenie Ministra Zdrowia z dnia 2 września 2003 r. w sprawie oznakowania opakowań substancji niebezpiecznych i preparatów niebezpiecznych (Dz. U. nr 73, poz. 1679)
- Umowa europejska dotycząca międzynarodowego przewozu towarów niebezpiecznych (RID/ADR)
- Rozporządzenie Ministra Infrastruktury z dnia 8 listopada 2004 r. w sprawie aprobat technicznych oraz jednostek organizacyjnych uprawnionych do ich wydania (Dz.U. nr 249, poz. 2497)

D - 07.02.01 OZNAKOWANIE PIONOWE**1. WSTĘP****1.1. Przedmiot ST**

Przedmiotem niniejszej specyfikacji technicznej (ST) są wymagania dotyczące wykonania i odbioru oznakowania pionowego.

1.2. Zakres stosowania ST

Specyfikacja techniczna (ST) stanowi obowiązującą podstawę jako dokument przetargowy i kontraktowy przy zlecaniu i realizacji robót na drogach.

1.3. Zakres robót objętych ST

Ustalenia zawarte w niniejszej specyfikacji dotyczą zasad prowadzenia robót związanych z wykonywaniem i odbiorem oznakowania pionowego stosowanego na drogach, w postaci:

- znaków ostrzegawczych,
- znaków zakazu i nakazu,
- znaków informacyjnych oraz kierunku i miejscowości,
- znaków uzupełniających i tabliczek do znaków drogowych.
- punktowych elementów odblaskowych

1.4. Określenia podstawowe

1.4.1. Stały znak drogowy pionowy - składa się z lica, tarczy z uchwytem montażowym oraz z konstrukcji wsporczej.

1.4.2. Tarcza znaku - płaska powierzchnia z usztywnioną krawędzią, na której w sposób trwały umieszczone jest lico znaku. Tarcza może być wykonana z blachy stalowej ocynkowanej ognioowo albo aluminiowej zabezpieczona przed procesami korozji powłokami ochronnymi zapewniającymi jakość i trwałość wykonanego znaku.

1.4.3. Lico znaku - przednia część znaku, wykonana z samoprzylepnej folii odblaskowej wraz z naniesioną treścią, wykonaną techniką druku sitowego, wyklejaną z transparentnych folii ploterowych lub z folii odblaskowych.

1.4.4. Uchwyt montażowy - element stalowy lub aluminiowy zabezpieczony przed korozją, służący do zamocowania w sposób rozłączny tarczy znaku do konstrukcji wsporczej.

1.4.5. Znak drogowy odblaskowy - znak, którego lico wykazuje właściwości odblaskowe (wykonane jest z materiału o odbiciu powrotnym - współdrożnym).

1.4.6. Konstrukcja wsporcza znaku - każdy rodzaj konstrukcji (słupek, słup, słupy, kratownice, wysięgniki, bramy, wsporniki itp.) gwarantujący przenoszenie obciążeń zmiennych i stałych działających na konstrukcję i zamontowane na niej znaki lub tablice.

1.4.7. Znak drogowy podświetlany - znak, w którym wewnętrzne źródło światła jest umieszczone pod przejrzystym licem znaku.

1.4.8. Znak drogowy oświetlany - znak, którego lico jest oświetlane źródłem światła umieszczonym na zewnątrz znaku.

1.4.9. Znak nowy - znak użytkowany (ustawiony na drodze) lub magazynowany w okresie do 3 miesięcy od daty produkcji.

1.4.10. Znak użytkowany (eksploatowany) - znak ustawiony na drodze lub magazynowany przez okres dłuższy niż 3 miesiące od daty produkcji.

1.4.11. Pozostałe określenia podstawowe są zgodne z obowiązującymi, odpowiednimi polskimi normami i z definicjami podanymi w ST D-M-00.00.00 „Wymagania ogólne” pkt 1.4.

1.5. Ogólne wymagania dotyczące robót

Ogólne wymagania dotyczące robót podano w ST D-M-00.00.00 „Wymagania ogólne” pkt 1.5.

2. MATERIAŁY

2.1. Ogólne wymagania dotyczące materiałów

Ogólne wymagania dotyczące materiałów, ich pozyskiwania i składowania podano w ST D-M-00.00.00 „Wymagania ogólne” pkt 2.

2.2. Dopuszczenie do stosowania

Producent znaków drogowych powinien posiadać dla swojego wyrobu aprobatę techniczną, certyfikat zgodności nadany mu przez uprawnioną jednostkę certyfikującą, znak budowlany „B” i wystawioną przez siebie deklarację zgodności, zgodnie z rozporządzeniem Ministra Infrastruktury [26]. Folie odbłaskowe stosowane na lica znaków drogowych powinny posiadać aprobatę techniczną wydaną przez uprawnioną jednostkę oraz deklaracje zgodności wystawioną przez producenta. Słupki, blachy i inne elementy konstrukcyjne powinny mieć deklaracje zgodności z odpowiednimi normami.

W załączniku nr 1 do rozporządzenia Ministra Infrastruktury z dnia 3 lipca 2003 w sprawie szczegółowych warunków technicznych dla znaków i sygnałów drogowych oraz urządzeń bezpieczeństwa ruchu drogowego i warunków ich umieszczania na drogach [25], podano szczegółowe informacje odnośnie wymagań dla znaków pionowych.

2.3. Materiały stosowane do fundamentów znaków

Fundamenty dla zamocowania konstrukcji wsporczych znaków mogą być wykonywane jako:

- prefabrykaty betonowe,
- z betonu wykonywanego „na mokro”,
- z betonu zbrojonego,
- inne rozwiązania zaakceptowane przez Inżyniera.

Dla fundamentów należy opracować dokumentację techniczną zgodną z obowiązującymi przepisami.

Fundamenty pod konstrukcję wsporcze oznakowania kierunkowego należy wykonać z betonu lub betonu zbrojonego klasy, co najmniej C16/20 wg PN-EN 206-1:2000 [9]. Zbrojenia stalowe należy wykonać zgodnie z normą PN-B-03264:1984 [7]. Wykonanie i osadzenie kotew fundamentowych należy wykonać zgodnie z normą PN-B-03215:1998 [6]. Posadowienie fundamentów należy wykonać na głębokość poniżej przemarzania gruntu.

2.4. Konstrukcje wsporcze

2.4.1. Ogólne charakterystyki konstrukcji

Konstrukcje wsporcze znaków pionowych należy wykonać zgodnie z dokumentacją projektową uwzględniającą wymagania postawione w PN-EN 12899-1:2005[16] i ST, a w przypadku braku wystarczających ustaleń, zgodnie z propozycją Wykonawcy zaakceptowaną przez Inżyniera.

Konstrukcje wsporcze do znaków i tablic należy zaprojektować i wykonać w sposób gwarantujący stabilne i prawidłowe ustawienie w pasie drogowym.

Zakres dokumentacji powinien obejmować opis techniczny, obliczenia statyczne uwzględniające strefy obciążenia wiatrem dla określonej kategorii terenu oraz rysunki techniczne wykonawcze konstrukcji wsporczych. Parametry techniczne konstrukcji uzależnione są od powierzchni montowanych znaków i tablic oraz od ilości i sposobu ich usytuowania w terenie. W miejscach wskazanych przez projektanta inżynierii ruchu, gdzie występuje szczególne niebezpieczeństwo bezpośredniej kolizji z konstrukcją wsporczą, usytuowanie i jej dobór wymagają oddzielnych rozwiązań projektowych spełniających warunek bezpieczeństwa dla użytkowników dróg. W takich przypadkach należy stosować konstrukcje zabezpieczające bierne bezpieczeństwo kategorii HE, zgodne z PN-EN 12 767:2003 [15].

Wyróżnia się trzy kategorie biernego bezpieczeństwa dla konstrukcji wsporczych:

- pochłaniająca energię w wysokim stopniu (HE),
- pochłaniająca energię w niskim stopniu (LE),
- nie pochłaniająca energii (NE).

2.4.2. Rury

Rury powinny odpowiadać wymaganiom PN-H-74200:1998, [22], PN-84/H-74220 [3] lub innej normy zaakceptowanej przez Inżyniera.

Powierzchnia zewnętrzna i wewnętrzna rur nie powinna wykazywać wad w postaci łusek, pęknięć, zwalcowań i naderwań. Dopuszczalne są nieznaczne nierówności, pojedyncze rysy wynikające z procesu wytwarzania, mieszczące się w granicach dopuszczalnych odchyłek wymiarowych.

- Końce rur powinny być obcięte równo i prostopadle do osi rury.
- Pożądane jest, aby rury były dostarczane o długościach:
- dokładnych, zgodnych z zamówieniem; z dopuszczalną odchyłką ± 10 mm,

- wielokrotnych w stosunku do zamówionych długości dokładnych poniżej 3 m z naddatkiem 5 mm na każde cięcie i z dopuszczalną odchyłką dla całej długości wielokrotnej, jak dla długości dokładnych.

Rury powinny być proste. Dopuszczalna miejscowa krzywizna nie powinna przekraczać 1,5 mm na 1 m długości rury.

Rury powinny być wykonane ze stali w gatunkach dopuszczonych przez PN-H-84023.07 [5], lub inne normy.

Rury powinny być dostarczone bez opakowania w wiązkach lub luzem względnie w opakowaniu uzgodnionym z Zamawiającym. Rury powinny być cechowane indywidualnie lub na przywieszkach metalowych.

2.4.3. Kształtowniki

Kształtowniki powinny odpowiadać wymaganiom PN-91/H-93010 [23]. Powierzchnia kształtownika powinna być charakterystyczna dla procesu walcowania i wolna od wad jak widoczne łuski, pęknięcia, zwałcowania i naderwania. Dopuszczalne są usunięte wady przez szlifowanie lub dłutowanie z tym, że obrobiona powierzchnia powinna mieć łagodne wycięcia i zaokrąglone brzegi, a grubość kształtownika nie może zmniejszyć się poza dopuszczalną dolną odchyłkę wymiarową dla kształtownika.

Kształtowniki powinny być obcięte prostopadłe do osi wzdłużnej kształtownika. Powierzchnia końców kształtownika nie powinna wykazywać rzadziżn, rozwarstwień, pęknięć i śladów jamy skurczowej widocznych nie uzbrojonym okiem.

Kształtowniki powinny być ze stali St3W lub St4W oraz mieć własności mechaniczne według aktualnej normy uzgodnionej pomiędzy Zamawiającym i wytwórcą.

2.4.4. Powłoki metalizacyjne cynkowe

W przypadku zastosowania powłoki metalizacyjnej cynkowej na konstrukcjach stalowych, powinna ona spełniać wymagania PN EN ISO 1461:2000 [12] i PN-EN 10240:2001 [12a]. Minimalna grubość powłoki cynkowej powinna wynosić 60 µm.

Powierzchnia powłoki powinna być ciągła i jednorodna pod względem ziarnistości. Nie może ona wykazywać widocznych wad jak rysy, pęknięcia, pęcherze lub odstawanie powłoki od podłoża.

2.4.5. Gwarancja producenta lub dostawcy na konstrukcję wsporczą

Producent lub dostawca każdej konstrukcji wsporczej, a w przypadku znaków umieszczanych na innych obiektach lub konstrukcjach (wiadukty nad drogą, kładki dla pieszych, słupy latarni itp.), także elementów służących do zamocowania znaków na tym obiekcie lub konstrukcji, obowiązany jest do wydania gwarancji na okres trwałości znaku uzgodniony z odbiorcą. Przedmiotem gwarancji są właściwości techniczne konstrukcji wsporczej lub elementów mocujących oraz trwałość zabezpieczenia przeciwkorozyjnego.

W przypadku słupków znaków pionowych ostrzegawczych, zakazu, nakazu i informacyjnych o standardowych wymiarach oraz w przypadku elementów, służących do zamocowania znaków do innych obiektów lub konstrukcji - gwarancja może być wydana dla partii dostawy. W przypadku konstrukcji wsporczej dla znaków drogowych bramowych i wysięgnikowych gwarancja jest wystawiana indywidualnie dla każdej konstrukcji wsporczej. Minimalny okres trwałości konstrukcji wsporczej powinien wynosić 10 lat.

2.5. Tarcza znaku

2.5.1. Trwałość materiałów na wpływy zewnętrzne

Materiały użyte na lico i tarczę znaku oraz połączenie lica znaku z tarczą znaku, a także sposób wykończenia znaku, muszą wykazywać pełną odporność na oddziaływanie światła, zmian temperatury, wpływy atmosferyczne i występujące w normalnych warunkach oddziaływania chemiczne (w tym korozję elektrochemiczną) - przez cały czas trwałości znaku, określony przez wytwórcę lub dostawcę.

2.5.2. Warunki gwarancyjne producenta lub dostawcy znaku

Producent lub dostawca znaku obowiązany jest przy dostawie określić, uzgodnioną z odbiorcą, trwałość znaku oraz warunki gwarancyjne dla znaku, a także udostępnić na życzenie odbiorcy:

- instrukcję montażu znaku,
- dane szczegółowe o ewentualnych ograniczeniach w stosowaniu znaku,
- instrukcję utrzymania znaku.

Trwałość znaku powinna być co najmniej równa trwałości zastosowanej folii. Minimalne okresy gwarancyjne powinny wynosić dla znaków z folią typu 1 – 7 lat, z folią typu 2 – 10 lat, z folią pryzmatyczną – 12 lat.

2.5.3. Materiały do wykonania tarczy znaku

Tarcza znaku powinna być wykonana z :

- blachy ocynkowanej ogniowo o grubości min. 1,25 mm wg PN-EN 10327:2005(U) [14] lub PN-EN 10292:2003/A1:2004/A1:2005(U) [13],
- blachy aluminiowej o grubości min. 1,5 mm wg PN-EN 485-4:1997 [10],

- innych materiałów, np. tworzyw syntetycznych, pod warunkiem uzyskania przez producenta aprobaty technicznej.
- Tarcza tablicy o powierzchni $> 1 \text{ m}^2$ powinna być wykonana z :
- blachy ocynkowanej ogniowo o grubości min. 1,5 mm wg PN-EN 10327:2005 (U) [14] lub PN-EN 10292:2003/ A1:2004/A1:2005(U) [13] lub z
- blachy aluminiowej o grubości min. 2 mm wg PN-EN 485-4:1997 [10].

Grubość warstwy powłoki cynkowej na blasze stalowej ocynkowanej ogniowo nie może być mniejsza niż 28 μm (200 g Zn/m²).

Znaki i tablice powinny spełniać następujące wymagania podane w tablicy 1.

Tablica 1. Wymagania dla znaków i tarcz znaków drogowych

| Parametr | Jednostka | Wymaganie | Klasa wg PN-EN 12899-1: 2005 [16] |
|---|----------------------|--|-----------------------------------|
| Wytrzymałość na obciążenie siłą naporu wiatru | kN m ⁻² | $\geq 0,60$ | WL2 |
| Wytrzymałość na obciążenie skupione | kN | $\geq 0,50$ | PL2 |
| Chwilowe odkształcenie zginające | mm/m | ≤ 25 | TDB4 |
| Chwilowe odkształcenie skrętne | stopień · m | $\leq 0,02$ $\leq 0,11$ $\leq 0,57$ $\leq 1,15$ | TDT1 TDT3 TDT5 TDT6* |
| Odształcenie trwałe | mm/m lub stopień · m | 20 % odkształcenia chwilowego | - |
| Rodzaj krawędzi znaku | - | Zabezpieczona, krawędź tłoczona, zaginana, prasowana lub zabezpieczona profilem krawędziowym | E2 |
| Przewiercanie lica znaku | - | Lico znaku nie może być przewiercone z żadnego powodu | P3 |
| * klasę TDT3 stosuje się dla tablic na 2 lub więcej podporach, klasę TDT 5 dla tablic na jednej podporze, klasę TDT1 dla tablic na konstrukcjach bramowych, klasę TDT6 dla tablic na konstrukcjach wysięgnikowych | | | |

Przyjęto zgodnie z tablicą 1, że przy sile naporu wiatru równej 0,6 kN (klasa WL2), chwilowe odkształcenie zginające, zarówno znak, jak i samą tarczę znaku nie może być większe niż 25 mm/m (klasa TDB4).

2.5.4. Warunki wykonania tarczy znaku

Tarcze znaków powinny spełniać także następujące wymagania:

- krawędzie tarczy znaku powinny być usztywnione na całym obwodzie poprzez ich podwójne gięcie o promieniu gięcia nie większym niż 10 mm włącznie z narożnikami lub przez zamocowanie odpowiedniego profilu na całym obwodzie znaku,
- powierzchnia czołowa tarczy znaku powinna być równa – bez wgłęć, pofałdowań i otworów montażowych. Dopuszczalna nierówność wynosi 1 mm/m,
- podwójna gięta krawędź lub przymocowane do tylnej powierzchni profile montażowe powinny usztywnić tarczę znaku w taki sposób, aby wymagania podane w tablicy 1 były spełnione a zarazem stanowiły element konstrukcyjny do montażu do konstrukcji wsporczej. Dopuszcza się maksymalne odkształcenie trwałe do 20 % odkształcenia odpowiedniej klasy na zginanie i skręcanie,
- tylna powierzchnia tarczy powinna być zabezpieczona przed procesami korozji ochronnymi powłokami chemicznymi oraz powłoką lakierniczą o grubości min. 60 μm z proszkowych farb poliestrowych ciemnoszarych matowych lub półmatowych w kolorze RAL 7037; badania należy wykonywać zgodnie z PN-88/C-81523 [4] oraz PN-76/C-81521 [1] w zakresie odporności na działanie mgły solnej oraz wody.

Tarcze znaków i tablic o powierzchni $> 1 \text{ m}^2$ powinny spełniać dodatkowo następujące wymagania:

- narożniki znaku i tablicy powinny być zaokrąglone, o promieniu zgodnym z wymaganiami określonymi w załączniku nr 1 do rozporządzenia Ministra Infrastruktury z dnia 3 lipca 2003 r. [25] nie mniejszym jednak niż 30 mm, gdy wielkości tego promienia nie wskazano,

- łączenie poszczególnych segmentów tarczy (dla znaków wielkogabarytowych) wzdłuż poziomej lub pionowej krawędzi powinno być wykonane w taki sposób, aby nie występowały przesunięcia i prześwity w miejscach ich łączenia.

2.6. Znaki odblaskowe

2.6.1. Wymagania dotyczące powierzchni odblaskowej

Znaki drogowe odblaskowe wykonuje się przez naklejenie na tarczę znaku lica wykonanego z samoprzylepnej, aktywowanej przez docisk, folii odblaskowej. Znaki drogowe klasy A, B, C, D, E, F, G, T i urządzenia bezpieczeństwa ruchu drogowego klasy U nie odblaskowe, nie są dopuszczone do stosowania na drogach publicznych.

Folia odblaskowa (odbijająca powrotnie) powinna spełniać wymagania określone w aprobacie technicznej.

Lico znaku powinno być wykonane z:

- samoprzylepnej folii odblaskowej o właściwościach fotometrycznych i kolorymetrycznych typu 1, typu 2 (folia z kulkami szklanymi lub pryzmatyczna) lub typu 3 (folia pryzmatyczna) potwierdzonych uzyskanymi aprobatami technicznymi dla poszczególnych typów folii,
- do nanoszenia barw innych niż biała można stosować: farby transparentne do sitodruku, zalecane przez producenta danej folii, transparentne folie ploterowe posiadające aprobaty techniczne oraz w przypadku folii typu 1 wycinane kształty z folii odblaskowych barwnych,
- dopuszcza się wycinanie kształtów z folii 2 i 3 typu pod warunkiem zabezpieczenia ich krawędzi lakierem zalecanym przez producenta folii,
- nie dopuszcza się stosowania folii o okresie trwałości poniżej 7 lat do znaków stałych,
- folie o 2-letnim i 3-letnim okresie trwałości mogą być wykorzystywane do znaków tymczasowych stosowanych do oznakowania robót drogowych, pod warunkiem posiadania aprobaty technicznej i zachowania zgodności z załącznikiem nr 1 do rozporządzenia Ministra Infrastruktury z dnia 3 lipca 2003 w sprawie szczegółowych warunków technicznych dla znaków i sygnałów drogowych oraz urządzeń bezpieczeństwa ruchu drogowego i warunków ich umieszczania na drogach [25].

Minimalna początkowa wartość współczynnika odbłasku $R'(cd \cdot lx^{-1} \cdot m^{-2})$ znaków odblaskowych, zmierzona zgodnie z procedurą zawartą w CIE No.54 [29], używając standardowego iluminanta A, powinna spełniać odpowiednio wymagania podane w tabelicy 2.

Współczynnik odbłasku R' dla wszystkich kolorów drukowanych, z wyjątkiem białego, nie powinien być mniejszy niż 70 % wartości podanych w tabelicy 2 dla znaków z folią typu 1 lub typu 2, zgodnie z publikacją CIE No 39.2 [28]. Folie odblaskowe pryzmatyczne (typ 3) powinny spełniać minimalne wymagania dla folii typu 2 lub zwiększone wymagania postawione w aprobacie technicznej dla danej folii.

W przypadku oświetlenia standardowym iluminantem D 65 i pomiaru w geometrii 45/0 współrzędne chromatyczności i współczynnik luminancji β powinny być zgodne z wymaganiami podanymi w tablicach 2 i 3.

Tablica 2. Wymagania dla współczynnika luminancji β i współrzędnych chromatyczności x, y oraz współczynnika odbłasku R'

| Lp. | Właściwości | Jednostki | Wymagania | |
|--|---|-------------------|-----------------------------|-----------------------------|
| 1 | Współczynnik odbłasku R' (kąąt oświetlenia 5° , kąąt obserwacji $0,33^\circ$) dla folii: - białej - żółtej - czerwonej - zielonej - niebieskiej - brązowej - pomarańczowej - szarej | $cd/m^2 \cdot lx$ | typ 1 | typ 2 |
| | | | ≥ 50 | ≥ 180 |
| | | | ≥ 35 | ≥ 120 |
| | | | ≥ 10 | ≥ 25 |
| | | | ≥ 7 | ≥ 21 |
| | | | ≥ 2 | ≥ 14 |
| | | | $\geq 0,6$ | ≥ 8 |
| | | | ≥ 20 | ≥ 65 |
| | | | ≥ 30 | ≥ 90 |
| 2 | Współczynnik luminancji β i współrzędne chromatyczności x, y *) dla folii: - białej - żółtej - czerwonej - zielonej - niebieskiej - brązowej - pomarańczowej - szarej | - | typ 1 | typ 2 |
| | | | $\beta \geq 0,35$ | $\beta \geq 0,27$ |
| | | | $\beta \geq 0,27$ | $\beta \geq 0,16$ |
| | | | $\beta \geq 0,05$ | $\beta \geq 0,03$ |
| | | | $\beta \geq 0,04$ | $\beta \geq 0,03$ |
| | | | $\beta \geq 0,01$ | $\beta \geq 0,01$ |
| | | | $0,09 \geq \beta \geq 0,03$ | $0,09 \geq \beta \geq 0,03$ |
| | | | $\beta \geq 0,17$ | $\beta \geq 0,14$ |
| | | | $0,18 \geq \beta \geq 0,12$ | $0,18 \geq \beta \geq 0,12$ |
| *) współrzędne chromatyczności x, y w polu barw według tablicy 3 | | | | |

Tablica 3. Współrzędne punktów narożnych wyznaczających pola barw

| Barwa folii | | Współrzędne chromatyczności punktów narożnych wyznaczających pole barwy (źródło światła D ₆₅ , geometria pomiaru 45/0 °) | | | |
|-------------------|---|---|-------|-------|-------|
| | | 1 | 2 | 3 | 4 |
| Biała | x | 0,355 | 0,305 | 0,285 | 0,335 |
| | y | 0,355 | 0,305 | 0,325 | 0,375 |
| Żółta typ 1 folii | x | 0,522 | 0,470 | 0,427 | 0,465 |
| | y | 0,477 | 0,440 | 0,483 | 0,534 |
| Żółta typ 2 folii | x | 0,545 | 0,487 | 0,427 | 0,465 |
| | y | 0,454 | 0,423 | 0,483 | 0,534 |
| Czerwona | x | 0,735 | 0,674 | 0,569 | 0,655 |
| | y | 0,265 | 0,236 | 0,341 | 0,345 |
| Niebieska | x | 0,078 | 0,150 | 0,210 | 0,137 |
| | y | 0,171 | 0,220 | 0,160 | 0,038 |
| Zielona | x | 0,007 | 0,248 | 0,177 | 0,026 |
| | y | 0,703 | 0,409 | 0,362 | 0,399 |
| Brązowa | x | 0,455 | 0,523 | 0,479 | 0,558 |
| | y | 0,397 | 0,429 | 0,373 | 0,394 |
| Pomarańczowa | x | 0,610 | 0,535 | 0,506 | 0,570 |
| | y | 0,390 | 0,375 | 0,404 | 0,429 |
| Szara | x | 0,350 | 0,300 | 0,285 | 0,335 |
| | y | 0,360 | 0,310 | 0,325 | 0,375 |

2.6.2. Wymagania jakościowe

Powierzchnia licowa znaku powinna być równa, gładka, bez rozwarstwień, pęcherzy i odklejeń na krawędziach. Na powierzchni mogą występować w obrębie jednego pola średnio nie więcej niż 0,7 błędów na powierzchni (kurz, pęcherze) o wielkości najwyżej 1 mm. Rysy nie mają prawa wystąpić.

Sposób połączenia folii z powierzchnią tarczy znaku powinien uniemożliwiać jej odłączenie od tarczy bez jej zniszczenia.

Dokładność rysunku znaku powinna być taka, aby wady konturów znaku, które mogą powstać przy nanoszeniu farby na odblaskową powierzchnię znaku, nie były większe niż podane w p. 2.6.3.

Lica znaków wykonane drukiem sitowym powinny być wolne od smug i cieni.

Krawędzie lica znaku z folii typu 2 i folii przyzmatycznej powinny być odpowiednio zabezpieczone np. przez lakierowanie lub ramą z profilu ceowego.

Powłoka lakiernicza w kolorze RAL 7037 na tylnej stronie znaku powinna być równa, gładka bez smug i zacieków.

Sprawdzenie polega na ocenie wizualnej.

2.6.3. Tolerancje wymiarowe znaków drogowych

2.6.3.1. Tolerancje wymiarowe dla grubości blach

Sprawdzenie śrubą mikrometryczną:

- dla blachy stalowej ocynkowanej ogniowo o gr. 1,25 - 1,5 mm wynosi - 0,14 mm,
- dla blach aluminiowych o gr. 1,5 - 2,0 mm wynosi - 0,10 mm.

2.6.3.2. Tolerancje wymiarowe dla grubości powłok malarskich

Dla powłoki lakierniczej na tylnej powierzchni tarczy znaku o grubości 60 µm wynosi ±15 nm. Sprawdzenie wg PN-EN ISO 2808:2000 [22].

2.6.3.3. Tolerancje wymiarowe dla płaskości powierzchni

Odchylenia od poziomu nie mogą wynieść więcej niż 0,2 %, wyjątkowo do 0,5 %. Sprawdzenie szczelinomierzem.

2.6.3.4. Tolerancje wymiarowe dla tarcz znaków

Sprawdzenie przymiarem liniowym:

- wymiary dla tarcz znaków o powierzchni < 1m² podane w opisach szczegółowych załącznika nr 1 [25] są należy powiększyć o 10 mm i wykonać w tolerancji wymiarowej ± 5 mm,
- wymiary dla tarcz znaków i tablic o powierzchni > 1m² podane w opisach szczegółowych załącznika nr 1 [25] oraz wymiary wynikowe dla tablic grupy E należy powiększyć o 15 mm i wykonać w tolerancji wymiarowej ± 10 mm.

2.6.3.5. Tolerancje wymiarowe dla lica znaku

Sprawdzone przymiarem liniowym:

- tolerancje wymiarowe rysunku lica wykonanego drukiem sitowym wynoszą $\pm 1,5$ mm,
- tolerancje wymiarowe rysunku lica wykonanego metodą wyklejania wynoszą ± 2 mm,
- kontury rysunku znaku (obwódka i symbol) muszą być równe z dokładnością w każdym kierunku do 1,0 mm.

W znakach nowych na każdym z fragmentów powierzchni znaku o wymiarach 4 x 4 cm nie może występować więcej niż 0,7 lokalnych usterek (załamania, pęcherzyki) o wymiarach nie większych niż 1 mm w każdym kierunku. Niedopuszczalne jest występowanie jakichkolwiek zarysowań powierzchni znaku.

Na znakach w okresie gwarancji, na każdym z fragmentów powierzchni znaku o wymiarach 4 x 4 cm dopuszcza się do 2 usterek jak wyżej, o wymiarach nie większych niż 1 mm w każdym kierunku. Na powierzchni tej dopuszcza się do 3 zarysowań o szerokości nie większej niż 0,8 mm i całkowitej długości nie większej niż 10 cm. Na całkowitej długości znaku dopuszcza się nie więcej niż 5 rys szerokości nie większej niż 0,8 mm i długości przekraczającej 10 cm - pod warunkiem, że zarysowania te nie zniekształcają treści znaku.

Na znakach w okresie gwarancji dopuszcza się również lokalne uszkodzenie folii o powierzchni nie przekraczającej 6 mm² każde - w liczbie nie większej niż pięć na powierzchni znaku małego lub średniego, oraz o powierzchni nie przekraczającej 8 mm² każde - w liczbie nie większej niż 8 na każdym z fragmentów powierzchni znaku dużego lub wielkiego (włączając znaki informacyjne) o wymiarach 1200 x 1200 mm.

Uszkodzenia folii nie mogą zniekształcać treści znaku - w przypadku występowania takiego zniekształcenia znak musi być bezzwłocznie wymieniony.

W znakach nowych niedopuszczalne jest występowanie jakichkolwiek rys, sięgających przez warstwę folii do powierzchni tarczy znaku. W znakach eksploatowanych istnienie takich rys jest dopuszczalne pod warunkiem, że występujące w ich otoczeniu ogniska korozyjne nie przekroczą wielkości określonych poniżej.

W znakach eksploatowanych dopuszczalne jest występowanie co najwyżej dwóch lokalnych ognisk korozji o wymiarach nie przekraczających 2,0 mm w każdym kierunku na powierzchni każdego z fragmentów znaku o wymiarach 4 x 4 cm. W znakach nowych oraz w znakach znajdujących się w okresie wymaganej gwarancji żadna korozja tarczy znaku nie może występować.

Wymagana jest taka wytrzymałość połączenia folii odblaskowej z tarczą znaku, by po zgięciu tarczy o 90° przy promieniu łuku zgięcia do 10 mm w żadnym miejscu nie uległo ono zniszczeniu.

2.6.4. Obowiązujący system oceny zgodności

Zgodnie z art. 4, art. 5 ust. 1 oraz art. 8, ust. 1 ustawy z dnia 16 kwietnia 2004 r. o wyrobach budowlanych [30] wyrób, który posiada aprobatę techniczną może być wprowadzony do obrotu i stosowania przy wykonywaniu robót budowlanych w zakresie odpowiadającym jego właściwościom użytkowym i przeznaczeniu, jeżeli producent dokonał oceny zgodności, wydał krajową deklarację zgodności z aprobatą techniczną i oznakował wyrób budowlany zgodnie z obowiązującymi przepisami.

Zgodnie z rozporządzeniem Ministra Infrastruktury z dnia 11 sierpnia 2004 r. [26] oceny zgodności wyrobu z aprobatą techniczną dokonuje producent, stosując system 1.

2.7. Znaki podświetlane

2.7.1. Wymagania ogólne dotyczące znaków podświetlanych

Znaki drogowe podświetlane wykonuje się jako urządzenia, których integralnym składnikiem jest oprawa oświetleniowa wbudowana w znak - osłonięta licem znaku z materiału przepuszczającego światło.

Oprawy oświetleniowe powinny być zgodne z normą PN-EN 60598-2:2003(U) [20].

Znak drogowy podświetlany musi mieć umieszczone w sposób trwały oznaczenia przewidziane na naklejce według ustalenia punktu 5.12 a ponadto oznaczenie oprawy: a) napięcia znamionowego zasilania, b) rodzaju prądu, c) liczby typu i mocy znamionowej źródeł światła, d) symbolu klasy ochronności elektrycznej oprawy wbudowanej w znak, e) symbolu IP stopnia ochrony odporności na wnikanie wilgoci i ciał obcych.

2.7.2. Lico znaku podświetlanego

Lico znaku powinno być tak wykonane, aby nie występowały niedokładności w postaci pęcherzy, pęknięć itp. Niedopuszczalne są lokalne nierówności oraz cząstki mechaniczne zatopione w warstwie podświetlanej.

2.8. Znaki oświetlane

2.8.1. Wymagania ogólne dotyczące znaków oświetlanych

Znaki drogowe oświetlane wykonuje się jak znaki nieodblaskowe. Ze znakiem sprzężona jest w sposób sztywny oprawa oświetleniowa, oświetlająca w nocy lico znaku. Oprawa umieszczona jest na zewnątrz znaku.

Jeśli dokumentacja projektowa lub ST przewiduje wykonanie znaku z materiałów odblaskowych, znak musi spełniać dodatkowo wymagania określone w punkcie 2.6.

Oznaczenia na naklejce oprawy muszą spełniać wymagania określone w punkcie 2.7.1.

2.8.2. Lico znaku oświetlonego

Wymagania dotyczące lica znaku oświetlanego ustala się jak dla znaku podświetlanego (pkt 2.7.2).

2.9. Materiały do montażu znaków

Wszystkie łączniki metalowe przewidywane do mocowania między sobą elementów konstrukcji wsporczych znaków jak śruby, listwy, wkręty, nakrętki itp. powinny być czyste, gładkie, bez pęknięć, naderwań, rozwarstwień i wypukłych karbów.

Łączniki mogą być dostarczane w pudełkach tekturowych, pojemnikach blaszanych lub paletach, w zależności od ich wielkości. Łączniki powinny być ocynkowane ogniowo lub wykonane z materiałów odpornych na korozję w czasie nie krótszym niż tarcza znaku i konstrukcja wsporcza.

2.10. Przechowywanie i składowanie materiałów

Prefabrykaty betonowe powinny być składowane na wyrównanym, utwardzonym i odwodnionym podłożu. Prefabrykaty należy układać na podkładach z zachowaniem prześwitu minimum 10 cm między podłożem a prefabrykatem.

Znaki powinny być przechowywane w pomieszczeniach suchych, z dala od materiałów działających korodująco i w warunkach zabezpieczających przed uszkodzeniami.

3. SPRZĘT

3.1. Ogólne wymagania dotyczące sprzętu

Ogólne wymagania dotyczące sprzętu podano w ST D-M-00.00.00 „Wymagania ogólne” pkt 3.

3.2. Sprzęt do wykonania oznakowania pionowego

Wykonawca przystępujący do wykonania oznakowania pionowego powinien wykazać się możliwością korzystania z następującego sprzętu:

- koparek kołowych, np. 0,15 m³ lub koparek gąsienicowych, np. 0,25 m³,
- żurawi samochodowych o udźwigu do 4 t,
- wiertnic do wykonywania dołów pod słupki w gruncie spoistym,
- betoniarek przewoźnych do wykonywania fundamentów betonowych „na mokro”,
- środków transportowych do przewozu materiałów,
- przewoźnych zbiorników na wodę,
- sprzętu spawalniczego, itp.

Pierwsze dwie pozycje dotyczą wykonawcy znaków bramowych.

4. TRANSPORT

4.1. Ogólne wymagania dotyczące transportu

Ogólne wymagania dotyczące transportu podano w ST D-M-00.00.00 „Wymagania ogólne” pkt 4.

4.2. Transport znaków do pionowego oznakowania dróg

Znaki drogowe należy na okres transportu odpowiednio zabezpieczyć, tak aby nie ulegały przemieszczaniu i w sposób nie uszkodzony dotarły do odbiorcy.

5. WYKONANIE ROBÓT

5.1. Ogólne zasady wykonywania robót

Ogólne zasady wykonywania robót podano w ST D-M-00.00.00 „Wymagania ogólne” pkt 5.

5.2. Roboty przygotowawcze

Przed przystąpieniem do robót należy wyznaczyć:

- lokalizację znaku, tj. jego pikietaż oraz odległość od krawędzi jezdni, krawędzi pobocza umocnionego lub pasa awaryjnego postoju,
- wysokość zamocowania znaku na konstrukcji wsporczej.

Punkty stabilizujące miejsca ustawienia znaków należy zabezpieczyć w taki sposób, aby w czasie trwania i odbioru robót istniała możliwość sprawdzenia lokalizacji znaków.

Lokalizacja i wysokość zamocowania znaku powinny być zgodne z dokumentacją projektową.

Miejsce wykonywania prac należy oznakować, w celu zabezpieczenia pracowników i kierujących pojazdami na drodze.

5.3. Wykonanie wykopów i fundamentów dla konstrukcji wsporczych znaków

Sposób wykonania wykopu pod fundament znaku pionowego powinien być dostosowany do głębokości wykopu, rodzaju gruntu i posiadanego sprzętu. Wymiary wykopu powinny być zgodne z dokumentacją projektową lub wskazaniami Inżyniera.

Wykopy fundamentowe powinny być wykonane w takim okresie, aby po ich zakończeniu można było przystąpić natychmiast do wykonania w nich robót fundamentowych.

5.3.1. Prefabrykaty betonowe

Dno wykopu przed ułożeniem prefabrykatu należy wyrównać i zagęścić. Wolne przestrzenie między ścianami gruntu i prefabrykatem należy wypełnić materiałem kamiennym, np. kłińcem i dokładnie zagęścić ubijakami ręcznymi.

Jeżeli znak jest zlokalizowany na poboczu drogi, to górna powierzchnia prefabrykatu powinna być równa z powierzchnią pobocza lub być wyniesiona nad tę powierzchnię nie więcej niż 0,03 m.

5.3.2. Fundamenty z betonu i betonu zbrojonego

Wykopy pod fundamenty konstrukcji wsporczych dla zamocowania znaków wielkowymiarowych (znak kierunku i miejscowości), wykonywane z betonu „na mokro” lub z betonu zbrojonego należy wykonać zgodnie z PN-S-02205:1998 [24].

Posadowienie fundamentów w wykopach otwartych bądź rozpartych należy wykonywać zgodnie z dokumentacją projektową, ST lub wskazaniami Inżyniera. Wykopy należy zabezpieczyć przed napływem wód opadowych przez wyprofilowanie terenu ze spadkiem umożliwiającym łatwy odpływ wody poza teren przylegający do wykopu. Dno wykopu powinno być wyrównane z dokładnością ± 2 cm.

Przy naruszonej strukturze gruntu rodzimego, grunt należy usunąć i miejsce wypełnić do spodu fundamentu betonem. Płaszczyzny boczne fundamentów stykające się z gruntem należy zabezpieczyć izolacją, np. emulsją asfaltową. Po wykonaniu fundamentu wykop należy zasypać warstwami grubości 20 cm z dokładnym zagęszczeniem gruntu.

5.4. Tolerancje ustawienia znaku pionowego

Konstrukcje wsporcze znaków - słupki, słupy, wysięgniki, konstrukcje dla tablic wielkowymiarowych, powinny być wykonane zgodnie z dokumentacją i ST.

Dopuszczalne tolerancje ustawienia znaku:

- odchyłka od pionu, nie więcej niż ± 1 %,
- odchyłka w wysokości umieszczenia znaku, nie więcej niż ± 2 cm,
- odchyłka w odległości ustawienia znaku od krawędzi jezdni utwardzonego pobocza lub pasa awaryjnego postoju, nie więcej niż ± 5 cm, przy zachowaniu minimalnej odległości umieszczenia znaku zgodnie z załącznikiem nr 1 do rozporządzenia Ministra Infrastruktury z dnia 3 lipca 2003 r. w sprawie szczegółowych warunków technicznych dla znaków i sygnałów drogowych oraz urządzeń bezpieczeństwa ruchu drogowego i warunków ich umieszczania na drogach [25].

5.5. Konstrukcje wsporcze

5.5.1. Zabezpieczenie konstrukcji wsporczej przed najechaniem

Konstrukcje wsporcze znaków drogowych bramowych lub wysięgnikowych jedno lub dwustronnych, jak również konstrukcje wsporcze znaków tablicowych bocznych o powierzchni większej od $4,5 \text{ m}^2$, gdy występuje możliwość bezpośredniego najechania na nie przez pojazd - muszą być zabezpieczone odpowiednio umieszczonymi barierami ochronnymi lub innego rodzaju urządzeniami ochronnymi lub przeciwdestrukcyjnymi, zgodnie z dokumentacją projektową, ST lub wskazaniami Inżyniera. Podobne zabezpieczenie należy stosować w przypadku innych konstrukcji wsporczych, gdy najechanie na nie w większym stopniu zagraża bezpieczeństwu użytkowników pojazdów, niż najechanie pojazdu na barierę, jeśli przewiduje to dokumentacja projektowa, ST lub Inżynier.

5.5.2. Łatwo zrywalne złącza konstrukcji wsporczej

W przypadku konstrukcji wsporczych, nie osłoniętych barierami ochronnymi - zaleca się stosowanie łatwo zrywalnych lub łatwo rozłączalnych przekrojów, złączy lub przegubów o odpowiednio bezpiecznej konstrukcji, umieszczonych na wysokości od 0,15 do 0,20 m nad powierzchnią terenu.

W szczególności - zaleca się stosowanie takich przekrojów, złączy lub przegubów w konstrukcjach wsporczych nie osłoniętych barierami ochronnymi, które znajdują się na obszarach zwiększonego zagrożenia kolizyjnego (ostrza rozgałęzień dróg łącznikowych, zewnętrzna strona luków drogi itp.).

Łatwo zrywalne lub łatwo rozłączalne złącza, przekroje lub przeguby powinny być tak skonstruowane i umieszczone, by znak wraz z konstrukcją wsporczą po zerwaniu nie przewracał się na jezdnię. Wysokość części konstrukcji wsporczej, pozostałej po odłączeniu górnej jej części od fundamentu, nie może być większa od 0,25 m.

5.5.3. Zapobieganie zagrożeniu użytkowników drogi i terenu przyległego - przez konstrukcję wsporczą

Konstrukcja wsporcza znaku musi być wykonana w sposób ograniczający zagrożenie użytkowników pojazdów samochodowych oraz innych użytkowników drogi i terenu do niej przyległego przy najechaniu przez pojazd na znak. Konstrukcja wsporcza znaku musi zapewnić możliwość łatwej naprawy po najechaniu przez pojazdy lub innego rodzaju uszkodzenia znaku.

5.5.4. Tablicowe znaki drogowe na dwóch słupach lub podporach

Przy stosowaniu tablicowych znaków drogowych (drogowskazów tablicowych, tablic przeddrogowskazowych, tablic szlaku drogowego, tablic objazdów itp.) umieszczanych na dwóch słupach lub podporach - odległość między tymi słupami lub podporami, mierzona prostopadle do przewidywanego kierunku najechania przez pojazd, nie może być mniejsza od 1,75 m. Przy stosowaniu większej liczby słupów niż dwa - odległość między nimi może być mniejsza.

5.5.5. Poziom górnej powierzchni fundamentu

Przy zamocowaniu konstrukcji wsporczej znaku w fundamencie betonowym lub innym podobnym - pożądane jest, by górna część fundamentu pokrywała się z powierzchnią pobocza, pasa dzielącego itp. lub była nad tę powierzchnię wyniesiona nie więcej niż 0,03 m. W przypadku konstrukcji wsporczych, znajdujących się poza koroną drogi, górna część fundamentu powinna być wyniesiona nad powierzchnię terenu nie więcej niż 0,15 m.

5.5.6. Barwa konstrukcji wsporczej

Konstrukcje wsporcze znaków drogowych pionowych muszą mieć barwę szarą neutralną z tym, że dopuszcza się barwę naturalną pokryć cynkowanych. Zabrania się stosowania pokryć konstrukcji wsporczych o jaskrawej barwie - z wyjątkiem przypadków, gdy jest to wymagane odrębnymi przepisami, wytycznymi lub warunkami technicznymi.

5.6. Połączenie tarczy znaku z konstrukcją wsporczą

Tarcza znaku musi być zamocowana do konstrukcji wsporczej w sposób uniemożliwiający jej przesunięcie lub obrót.

Materiał i sposób wykonania połączenia tarczy znaku z konstrukcją wsporczą musi umożliwiać, przy użyciu odpowiednich narzędzi, odłączenie tarczy znaku od tej konstrukcji przez cały okres użytkowania znaku.

Na drogach i obszarach, na których występują częste przypadki dewastacji znaków, zaleca się stosowanie elementów złącznych o konstrukcji uniemożliwiającej lub znacznie utrudniającej ich rozłączenie przez osoby niepowołane.

Nie dopuszcza się zamocowania znaku do konstrukcji wsporczej w sposób wymagający bezpośredniego przeprowadzenia śrub mocujących przez lico znaku.

5.7. Urządzenia elektryczne na konstrukcji wsporczej

Przy umieszczaniu na konstrukcji wsporczej znaku drogowego jakichkolwiek urządzeń elektrycznych - obowiązują zasady oznaczania i zabezpieczania tych urządzeń, określone w odpowiednich przepisach i zaleceniach dotyczących urządzeń elektroenergetycznych.

Aparaturę elektryczną należy montować na pojedynczym słupie. Na słupie powinna być zamocowana skrzynka elektryczna zgodnie z PN-EN 40-5:2004 [8]. Każda skrzynka elektryczna powinna być zabezpieczona zamkiem natomiast poziomem zabezpieczenia przed przenikaniem kurzu i wody, określonym w EN 60529:2003 [18], powinien być poziom 2 dla cząstek stałych i poziom 3 dla wody.

5.8. Źródło światła znaku podświetlanego i znaku oświetlanego

Źródło światła należy wykonać zgodnie z ustaleniami dokumentacji projektowej, ST lub wskazaniami Inżyniera, jako:

- lampy fluorescencyjne barwy dziennej lub chłodno białej,
- wysokoprężne lampy rtęciowe o poprawionym współczynniku oddawania barw,
- lampy metalo-halogenowe
- inne źródła światła spełniające wymagania średniej luminancji (tablica 4) i kontrastu luminancji (tablica 5) dla znaków podświetlanych oraz równomierności luminancji (tablica 6) dla znaków oświetlanych.

Tablica 4. Średnia luminancja L znaków podświetlanych, jednostka: $cd \cdot m^{-2}$

| Barwa | Klasa L1 | Klasa L2 | Klasa L3 |
|-----------|----------------------|-----------------------|-----------------------|
| Biała | $40 \leq L \leq 150$ | $150 \leq L \leq 300$ | $300 \leq L \leq 900$ |
| Żółta | $30 \leq L \leq 100$ | $100 \leq L \leq 300$ | $300 \leq L \leq 900$ |
| Czerwona | $6 \leq L \leq 20$ | $20 \leq L \leq 50$ | $50 \leq L \leq 110$ |
| Niebieska | $4 \leq L \leq 10$ | $10 \leq L \leq 40$ | $40 \leq L \leq 80$ |

| Barwa | Klasa L1 | Klasa L2 | Klasa L3 |
|---------------|--------------------|---------------------|---------------------|
| Zielona | $8 \leq L \leq 20$ | $20 \leq L \leq 70$ | $70 \leq L \leq 50$ |
| Ciemnozielona | $4 \leq L \leq 10$ | $10 \leq L \leq 40$ | $40 \leq L \leq 80$ |
| Brązowa | $4 \leq L \leq 10$ | $10 \leq L \leq 40$ | $40 \leq L \leq 80$ |

Kontrast luminancji znaków podświetlanych, jeśli został wyznaczony jako stosunek luminancji barwy kontrastowej do luminancji barwy, powinien spełniać wymagania podane w tablicy 5.

Tablica 5. Kontrast luminancji K znaków podświetlanych, jednostka: $cd \cdot m^{-2}$

| Barwa | Niebieska | Czerwona | Zielona | Ciemnozielona | Brązowa |
|---------------------|--------------------|--------------------|--------------------|--------------------|--------------------|
| Barwa kontrastowa | Biała | Biała | Biała | Biała i żółta | Biała |
| Kontrast luminancji | $5 \leq K \leq 15$ | $5 \leq K \leq 15$ | $5 \leq K \leq 15$ | $5 \leq K \leq 15$ | $5 \leq K \leq 15$ |

Równomierność luminancji dla każdej barwy zewnętrznie oświetlonej i dla znaków podświetlanych, oznaczona jako stosunek najniższej do najwyższej wartości zmierzonej w jakiegokolwiek części znaku, powinna spełniać wymagania podane w tablicy 6.

Tablica 6. Równomierność luminancji

| Klasa | Stosunek maksymalny |
|-------|---------------------|
| U1 | 1/10 |
| U2 | 1/6 |
| U3 | 1/3 |

5.9. Warunki dla oprawy oświetleniowej znaku podświetlanego

Obudowa znaku podświetlanego powinna być zaprojektowana z uwzględnieniem niezawodnego przenoszenia wszystkich sił statycznych i dynamicznych na zamocowanie i konstrukcje podtrzymującą. Ściany obudowy powinny być zaprojektowane tak, aby spełnić wymagania statyczne. Naroża powinny być zaokrąglone. Projekt powinien zapewniać, że woda deszczowa nie będzie spływała po obudowie i przez lico znaku.

Oprawa wbudowana w znak powinna spełniać następujące wymagania:

- sposób połączeń lica znaku z tarczą znaku w formie komory, w którą wbudowana jest oprawa, powinien zapewnić stopień IP-53 ochrony od wpływu czynników zewnętrznych wg [18],
- komora statecznika powinna zapewnić co najmniej stopień ochrony IP-23 wg [18],
- w oznaczeniu musi być podany rok produkcji.

5.10. Warunki dla oprawy oświetleniowej znaku oświetlanego

Zewnętrzne oprawy oświetleniowe powinny być zgodne z PN-EN 60598-1:1990 [19]. Minimalnym poziomem zabezpieczenia konstrukcji wsporczych znaków, skrzynek elektrycznych zawierających urządzenia elektryczne, obudów znaków podświetlanych, opraw oświetleniowych i ich obudów przed przenikaniem kurzu i wody, określonym w PN-EN 60529:2003 [18], powinien być poziom 2 dla cząstek stałych i poziom 3 dla wody. Podstawą do określenia tych poziomów minimalnych powinien być poziom IP podany w wymaganiach klienta lub nabywcy. Zaleca się, aby oprawa była zbudowana jako zamknięta, o stopniu ochrony IP-53 dla komory lampowej i co najmniej IP-23 dla komory statecznika wg [18].

Projekt strukturalny powinien zawierać całą konstrukcję obejmującą obudowę, słupki i zamocowania. Lampy powinny być zabezpieczone obudową osłaniającą od deszczu, wiatru i innych niesprzyjających warunków zewnętrznych. Obudowy lamp i panele oświetleniowe powinny być zgodne z PN-EN 12899-1:2005 [16].

Oprawa oświetleniowa powinna spełniać ponadto następujące wymagania:

- dla opraw zawieszanych na wysokości poniżej 2,5 m klosz oprawy powinien być wykonany z materiałów odpornych na uszkodzenia mechaniczne,
- w oznaczeniu oprawy musi być podany rok produkcji.

Oprawa oświetleniowa stanowiąca integralną część znaku oświetlanego umieszczana jest przed licem znaku i musi być sztywno i trwale związana z tarczą znaku. Zaleca się, aby oprawy były montowane tak, żeby nie zasłaniały kierowcom lica znaku.

5.11. Oznakowanie znaku

Każdy wykonany znak drogowy musi mieć naklejoną na rewersie naklejkę zawierającą następujące informacje:

- numer i datę normy tj. PN-EN 12899-1:2005 [16],
- klasy istotnych właściwości wyrobu,

- miesiąc i dwie ostatnie cyfry roku produkcji
- nazwę, znak handlowy i inne oznaczenia identyfikujące producenta lub dostawcę jeśli nie jest producentem,
- znak budowlany „B”,
- numer aprobaty technicznej IBDiM,
- numer certyfikatu zgodności i numer jednostki certyfikującej.

Oznakowania powinny być wykonane w sposób trwały i wyraźny, czytelny z normalnej odległości widzenia, a całkowita powierzchnia naklejki nie była większa niż 30 cm². Czytelność i trwałość cechy na tylnej stronie tarczy znaku nie powinna być niższa od wymaganej trwałości znaku. Naklejkę należy wykonać z folii nieodblaskowej.

6. KONTROLA JAKOŚCI ROBÓT

6.1. Ogólne zasady kontroli jakości robót

Ogólne zasady kontroli jakości robót podano w ST D-M-00.00.00 „Wymagania ogólne” pkt 6.

6.2. Badania materiałów do wykonania fundamentów betonowych

Wykonawca powinien przeprowadzić badania materiałów do wykonania fundamentów betonowych „na mokro”. Uwzględniając nieskomplikowany charakter robót fundamentowych, na wniosek Wykonawcy, Inżynier może zwolnić go z potrzeby wykonania badań materiałów dla tych robót.

6.3. Badania w czasie wykonywania robót

6.3.1. Badania materiałów w czasie wykonywania robót

Wszystkie materiały dostarczone na budowę powinny być sprawdzone w zakresie powierzchni wyrobu i jego wymiarów.

Częstotliwość badań i ocena ich wyników powinna być zgodna z ustaleniami zawartymi w tablicy 7.

Tablica 7. Częstotliwość badań przy sprawdzeniu powierzchni i wymiarów wyrobów dostarczonych przez producentów

| Lp. | Rodzaj badania | Liczba badań | Opis badań | Ocena wyników badań |
|-----|-------------------------|--|--|--|
| 1 | Sprawdzenie powierzchni | od 5 do 10 badań z wybranych losowo elementów w każdej dostarczonej partii | Powierzchnię zbadać nieuzbrojonym okiem. Do ew. sprawdzenia głębokości wad użyć dostępnych narzędzi (np. liniałów z czujnikiem, suwmiarek, mikrometrów itp.) | Wyniki badań powinny być zgodne z wymaganiami punktu 2 |
| 2 | Sprawdzenie wymiarów | wyrobów liczącej do 1000 elementów | Przeprowadzić uniwersalnymi przyrządami pomiarowymi lub sprawdzianami (np. liniałami, przymiarami itp.) | |

W przypadkach budzących wątpliwości można zlecić uprawnionej jednostce zbadanie właściwości dostarczonych wyrobów i materiałów w zakresie wymagań podanych w punkcie 2.

6.3.2. Kontrola w czasie wykonywania robót

W czasie wykonywania robót należy sprawdzać:

- zgodność wykonania znaków pionowych z dokumentacją projektową (lokalizacja, wymiary znaków, wysokość zamocowania znaków),
- zachowanie dopuszczalnych odchyłek wymiarów, zgodnie z punktem 2 i 5,
- prawidłowość wykonania wykopów pod konstrukcje wsporcze, zgodnie z punktem 5.3,
- poprawność wykonania fundamentów pod słupki zgodnie z punktem 5.3,
- poprawność ustawienia słupków i konstrukcji wsporczych, zgodnie z punktem 5.4 i 5.5,
- zgodność rodzaju i grubości blachy ze specyfikacją.

7. OBMIAR ROBÓT

7.1. Ogólne zasady obmiaru robót

Ogólne zasady obmiaru robót podano w ST D-M-00.00.00 „Wymagania ogólne” pkt 7.

7.2. Jednostka obmiarowa

Jednostkami obmiarowymi są:

- szt. (sztuka), dla znaków drogowych konwencjonalnych oraz konstrukcji wsporczych,
- m² (metr kwadratowy) powierzchni tablic dla znaków pozostałych.

8. ODBIÓR ROBÓT

8.1. Ogólne zasady odbioru robót

Ogólne zasady odbioru robót podano w ST D-M-00.00.00 „Wymagania ogólne” pkt 8.

Roboty uznaje się za wykonane zgodnie z dokumentacją projektową, ST i wymaganiami Inżyniera, jeżeli wszystkie pomiary i badania z zachowaniem tolerancji wg pkt 6, dały wyniki pozytywne.

8.2. Odbiór ostateczny

Odbiór robót oznakowania pionowego dokonywany jest na zasadzie odbioru ostatecznego.

Odbiór ostateczny powinien być dokonany po całkowitym zakończeniu robót, na podstawie wyników pomiarów i badań jakościowych określonych w punktach 2 i 5.

8.3. Odbiór pogwarancyjny

Przed upływem okresu gwarancyjnego należy wykonać przegląd znaków i wybraną grupę poddać badaniom fotometrycznym łoża. Pozytywne wyniki przeglądu i badań mogą być podstawą odbioru pogwarancyjnego.

Odbiór pogwarancyjny należy przeprowadzić w ciągu 1 miesiąca po upływie okresu gwarancyjnego, ustalonego w ST.

9. PODSTAWA PŁATNOŚCI

9.1. Ogólne ustalenia dotyczące podstawy płatności

Ogólne ustalenia dotyczące podstawy płatności podano w ST D-M-00.00.00 „Wymagania ogólne” pkt 9.

9.2. Cena jednostki obmiarowej

Cena wykonania jednostki obmiarowej oznakowania pionowego obejmuje:

- prace pomiarowe i roboty przygotowawcze,
- wykonanie fundamentów,
- dostarczenie i ustawienie konstrukcji wsporczych,
- zamocowanie tarcz znaków drogowych,
- przeprowadzenie pomiarów i badań wymaganych w ST.

10. NORMY I PRZEPISY ZWIĄZANE

10.1. Normy

- | | | |
|-----|---------------------|---|
| 1. | PN-76/C-81521 | Wyroby lakierowane - badanie odporności powłoki lakierowanej na działanie wody oraz oznaczanie nasiąkliwości |
| 2. | PN-83/B-03010 | Ściany oporowe - Obliczenia statyczne i projektowanie |
| 3. | PN-84/H-74220 | Rury stalowe bez szwu ciągnięte i walcowane na zimno ogólnego zastosowania |
| 4. | PN-88/C-81523 | Wyroby lakierowane - Oznaczanie odporności powłoki na działanie mgły solnej |
| 5. | PN-89/H-84023.07 | Stal określonego zastosowania. Stal na rury. Gatunki |
| 6. | PN-B-03215:1998 | Konstrukcje stalowe - Połączenia z fundamentami - Projektowanie i wykonanie |
| 7. | PN-B-03264:2002 | Konstrukcje betonowe, żelbetowe i sprężone - Obliczenia statyczne i projektowanie |
| 8. | PN-EN 40-5:2004 | Słupy oświetleniowe. Część 5. Słupy oświetleniowe stalowe. Wymagania. |
| 9. | PN-EN 206-1:2003 | Beton Część 1: Wymagania, właściwości, produkcja i zgodność |
| 10. | PN-EN 485-4:1997 | Aluminium i stopy aluminium - Blachy, taśmy i płyty - Tolerancje kształtu i wymiarów wyrobów walcowanych na zimno |
| 11. | PN-EN ISO 1461:2000 | Powłoki cynkowe nanoszone na stal metodą zanurzeniową (cynkowanie jednostkowe) – Wymaganie i badanie |
| 12. | PN-EN 10240:2001 | Wewnętrzne i/lub zewnętrzne powłoki ochronne rur stalowych. Wymagania dotyczące powłok wykonanych przez cynkowanie ogniowe w ocynkowniach zautomatyzowanych |

D - 07.02.01 OZNAKOWANIE PIONOWE

| | | |
|-----|---|--|
| 13. | PN-EN 10292:2003/ A1:2004/A1:2005(U) | Taśmy i blachy ze stali o podwyższonej granicy plastyczności powlekane ogniowo w sposób ciągły do obróbki plastycznej na zimno. Warunki techniczne dostawy |
| 14. | PN-EN 10327:2005(U) | Taśmy i blachy ze stali niskowęglowych powlekane ogniowo w sposób ciągły do obróbki plastycznej na zimno. Warunki techniczne dostawy |
| 15. | PN-EN 12767:2003 | Bierne bezpieczeństwo konstrukcji wsporczych dla urządzeń drogowych. Wymagania i metody badań |
| 16. | PN-EN 12899-1:2005 | Stałe, pionowe znaki drogowe - Część 1: Znaki stałe |
| 17. | prEN 12899-5 | Stałe, pionowe znaki drogowe - Część 5 Badanie wstępne typu |
| 18. | PN-EN 60529:2003 | Stopnie ochrony zapewnianej przez obudowy (Kod IP) |
| 19. | PN-EN 60598-1: 1990 | Oprawy oświetleniowe. Wymagania ogólne i badania |
| 20. | PN-EN 60598-2:2003(U) | Oprawy oświetleniowe - Wymagania szczegółowe - Oprawy oświetleniowe drogowe |
| 21. | PN-H-74200:1998 | Rury stalowe ze szwem, gwintowane |
| 22. | PN-EN ISO 2808:2000 | Farby i lakiery - oznaczanie grubości powłoki |
| 23. | PN-91/H-93010 | Stal. Kształtowniki walcowane na gorąco |
| 24. | PN-S-02205:1998 | Drogi samochodowe. Roboty ziemne. Wymagania i badania |

10.2. Przepisy związane

1. Załączniki nr 1 i 4 do rozporządzenia Ministra Infrastruktury z dnia 3 lipca 2003 w sprawie szczegółowych warunków technicznych dla znaków i sygnałów drogowych oraz urządzeń bezpieczeństwa ruchu drogowego i warunków ich umieszczania na drogach (Dz. U. nr 220, poz. 2181)
2. Rozporządzenie Ministra Infrastruktury z dn. 11 sierpnia 2004 r. w sprawie sposobów deklarowania zgodności wyrobów budowlanych oraz sposobu znakowania ich znakiem budowlanym (Dz. U. nr 198, poz. 2041)
3. Rozporządzenie Ministra Infrastruktury z dn. 08 listopada 2004 r. w sprawie aprobat technicznych oraz jednostek organizacyjnych upoważnionych do ich wydawania (Dz. U. nr 249, poz. 2497)
4. CIE No. 39.2 1983 Recommendations for surface colours for visual signalling (Zalecenia dla barw powierzchniowych sygnalizacji wizualnej)
5. CIE No. 54 Retroreflection definition and measurement (Powierzchniowy współczynnik odbłasku definicja i pomiary)
6. Ustawa z dnia 16 kwietnia 2004 r. o wyrobach budowlanych (Dz. U. nr 92, poz. 881)
7. Stałe odblaskowe znaki drogowe i urządzenia bezpieczeństwa ruchu drogowego. Zalecenia IBDiM do udzielania aprobat technicznych nr Z/2005-03-009

D - 08.01.01 KRAWEŻNIKI BETONOWE**1. WSTĘP****1.1. Przedmiot ST**

Przedmiotem niniejszej Specyfikacji Technicznej (w skrócie ST) są wymagania dotyczące wykonania i odbioru robót budowlanych związanych z ustawieniem krawężników betonowych wraz z wykonaniem ław betonowych.

1.2. Zakres stosowania ST

Specyfikacja techniczna (ST) stanowi obowiązującą podstawę jako dokument przetargowy i kontraktowy przy zleceniu i realizacji robót na drogach.

1.3. Zakres robót objętych ST

Ustalenia zawarte w niniejszej specyfikacji dotyczą zasad prowadzenia robót związanych z ustawieniem:

- krawężników ulicznych betonowych wtopionych 0,20 x 0,30 m na ławie betonowej z oporem,
- krawężników ulicznych betonowych 0,20 x 0,30 m na ławie betonowej z oporem,

1.4. Określenia podstawowe

1.4.1. Krawężnik betonowy -prefabrykat betonowy, jako oddzielny element lub w połączeniu z innymi elementami, przeznaczony do oddzielania powierzchni znajdujących się na tym samym poziomie lub na różnych poziomach, stosowany w celu ograniczania albo wyznaczania granicy rzeczywistej lub wizualnej oraz jako oddzielenie pomiędzy powierzchniami poddanymi różnym rodzajom ruchu drogowego.

1.4.2. Wymiar nominalny_ - wymiar krawężnika określony w celu jego wykonania, któremu powinien odpowiadać wymiar rzeczywisty w określonych granicach dopuszczalnych odchylek.

1.4.3. Ława (fundament) -_warstwa nośna z betonu służąca do umocnienia krawężnika i przenosząca obciążenie krawężnika na podłoże gruntowe.

1.4.4. Podsypka -_warstwa ułożona na podłożu mająca za zadanie wyrównanie różnic w wysokości krawężnika.

Pozostałe określenia podstawowe są zgodne z odpowiednimi polskimi normami i definicjami podanymi w ST D-M-00.00.00 - "Wymagania ogólne" pkt 1.4.

1.5. Ogólne wymagania dotyczące robót

Wykonawca robót jest odpowiedzialny za jakość ich wykonania oraz za zgodność z Dokumentacją Projektową, ST i poleceniami Inżyniera.

Ogólne wymagania podano w ST D-M-00.00.00 "Wymagania ogólne" pkt 1.5.

2. MATERIAŁY**2.1. Ogólne wymagania dotyczące materiałów**

Ogólne wymagania dotyczące materiałów, ich pozyskiwania i składowania, podano w ST D-M-00.00.00 "Wymagania ogólne" pkt 2.

2.2. Materiały do wykonania robót.**2.2.1. Krawężniki betonowe.**

Do produkcji krawężników betonowych powinny być stosowane tylko takie materiały, których przydatność do stosowania została ustalona pod względem ich właściwości użytkowych. Wymagania dotyczące przydatności stosowanych materiałów producent powinien podawać w dokumentacji kontroli produkcji.

Wymagania wobec krawężników betonowych do stosowania na zewnętrznych nawierzchniach, mających kontakt z solą odładzającą w warunkach mrozu przedstawiono w tabeli 1 poniżej.

Tabela 1. Wymagania wobec krawężników betonowych do stosowania na zewnętrznych nawierzchniach, mających kontakt z solą odładową w warunkach mrozu

| Cecha | Załącznik normy PN-EN 1340 | Wymaganie | | | |
|---------------------------------------|--|-----------------------------|---|--|------------|
| 1. Kształt i wymiary | | | | | |
| 1.1 | Dopuszczalne odchyłki w mm od zadeklarowanych wymiarów krawężnika (różnica pomiędzy wynikami pomiarów tego samego krawężnika nie powinna przekraczać 5 mm) | C | Dopuszczalna tolerancja w % | Maksymalna odchyłka w mm | |
| | Długość | | ± 1 | Dodatnia | Ujemna |
| | Powierzchnia | | ± 3 | +5 | -3 |
| | Pozostałe części | | ± 5 | +10 | -3 |
| 1.2 | Odchyłki płaskości i pofalowania przy | C | Maksymalna odchyłka w mm | | |
| | 300 mm | | ± 1,5 | | |
| | 400 mm | | ± 2,0 | | |
| | 500 mm | | ± 2,5 | | |
| 800 mm | ± 4,0 | | | | |
| 1.3 | Grubość warstwy ścieralnej (dotyczy krawężników dwuwarstwowych) | C | 10 mm mierzona w górnej części | | |
| 2. Właściwości fizyczne i mechaniczne | | | | | |
| 2.1 | Wytrzymałość na zginanie *) | F | Każdy pojedynczy wynik nie mniejszy niż 5,0 MPa | | |
| 2.2 | Odporność na ścieranie (wg klasy 4 oznaczenia I normy) | G i H | Pomiar wykonany na tarczy | | |
| | | | szerokiej ściernej, wg zał. G normy - badanie podstawowe < 20 mm | Bohrego, wg zał. H normy - badanie alternatywne < 18 000 mm ³ /5 000 mm ² | |
| 2.3 | Odporność na poślizg/poślizgnięcie - wartość USRV | I | Wartość średnia > 55 | | |
| 3 | Odporność na warunki atmosferyczne | <ryteria stosowane łącznie) | | | |
| 3.1 | Odporność na zamrażanie/rozmrażanie z udziałem soli odładowej badanie warstwy ścieralnej badanie warstwy konstrukcyjnej (dotyczy krawężników dwuwarstwowych) | D | Ubytek masy po badaniu w kg/m ² | | |
| | | | Średni | | Maksymalny |
| | | | 0,5 kg/m ² 1,0 kg/m ² | 1,0 kg/m ² 1,5 kg/m ² | |
| 3.2 | Nasiąkliwość | E | Wartość średnia dla każdego krawężnika nie większa niż 5,0% | | |
| 4. Aspekty wizualne | | | | | |
| 4.1 | Wygląd | J | Wymaganie dotyczące warstwy wierzchniej | | |
| | | | Rysy (poza drobnymi przytarciami transportowymi) widoczne „gołym okiem" | Niedopuszczalne | |
| | | | Rozwarstwienia w krawężnikach dwuwarstwowych | Niedopuszczalne | |

D - 08.01.01 KRAWĘŻNIKI BETONOWE

| | | | | |
|-----|------------------------|--|--|--|
| | | | Uszkodzenia marglowe lub podobnie wyglądające pochodzące z zanieczyszczeń | Niedopuszczalne |
| | | | Naloty wapienne zwane potocznie wykwitami | Dopuszczalne |
| 4.2 | Tekstura i zabarwienie | | Wymaganie dotyczące warstwy wierzchniej | |
| | | | Krawężniki o specjalnej teksturze | Zgodne z zatwierdzonym wzorem producenta i jednorodne w partii |
| | | | Zabarwienie | Zgodne z zatwierdzonym wzorem producenta i jednorodne w partii |
| | | | Tekstura | Zgodne z zatwierdzonym wzorem producenta i jednorodne w partii |
| | | | Ewentualne różnice w jednolitości tekstury lub zabarwienia, spowodowane nieuniknionymi zmianami we właściwościach surowców i zmianach warunków | Dopuszczalne |

Producent jest zobowiązany do wydania oświadczenia o spełnieniu przez wyrób właściwości wymienionych w Tabelicy 1 w oparciu o badania typu oraz wdrożony System Zakładowej Kontroli Produkcji.

Producent może grupować wyroby w rodziny na potrzeby prowadzonych badań zgodnie z p. 6.1 normy PN-EN 1340.

Każda partia dostarczonych na budowę krawężników powinna być oznaczona zgodnie pkt. 7 normy PN-EN 1340.

Wyprodukowane krawężniki zaleca się układać na paletach w pozycji wbudowania, z zastosowaniem podkładek drewnianych i taśm bandujących.

Krawężniki można składować na otwartej przestrzeni, na wyrównanym i odwodnionym podłożu.

2.2.2. Beton na ławę fundamentową.

Beton na ławę fundamentową pod krawężnik powinien być zgodny z normą PN-EN 206-1, klasy C 12/15.

Składniki betonu:

- cement powszechnego użytku wg normy PN-EN-197-1;
- kruszywo grube zgodne z normą PN-EN 12620 o wymiarze ziaren do $D=16$ mm, kategorii uziarnienia $G_c90/15$ lub $G_c85/20$ i zawartości pyłów $f_{1,5}$;
- kruszywo drobne zgodne z normą PN-EN 12620 kategorii uziarnienia G_F85 i zawartości pyłów f_3 ;
- woda - zaleca się stosować wodę pitną z wodociągu, która nie wymaga badań. W przypadku czerpania wody z innych źródeł, woda musi spełniać wymagania normy PN-EN 1008 ;
- domieszki zgodne z normą PN-EN 934.

Kształt i wymiary ławy fundamentowej wg Dokumentacji Projektowej oraz Załącznika Nr 1.

2.2.3. Podosypka cementowo-piaskowa.

Jeśli dokumentacja projektowa lub ST nie ustala inaczej to na podsypkę cementowo-piaskową należy stosować następujące materiały:

- cement powszechnego użytku wg. PN-EN 197-1,
- kruszywo drobne 0/2, 0/4 lub 0/5 wg. normy PN-EN 13242 kategorii uziarnienia G_F80 , zawartości pyłów f_{10} ,
- kruszywo 1/4, 2/5 lub 2/8, wg. normy PN-EN 13242 kategorii uziarnienia G_c80-20 , zawartości pyłów $f_{Deklarowana}$ (max. do 10% pyłów),

- woda zgodna z normą PN-EN 1008 (bez badań laboratoryjnych można stosować wodę wodociągową pitną).

Zalecane proporcje mieszania cementu i kruszywa to 1:4 (w stosunku wagowym).

Kruszywo nie może być zanieczyszczone ciałami obcymi takimi jak: trawa, szczątki korzeni, konarów, szkło, plastik, grudki gliny.

Składowanie kruszywa powinno odbywać się na podłożu równym, utwardzonym i dobrze odwodnionym, przy zabezpieczeniu kruszywa przed zanieczyszczeniem i zmieszaniem z innymi materiałami kamiennymi.

Cement w workach, o masie np. 25 kg, można przechowywać do:

- 10 dni w miejscach zadaszonych na otwartym terenie o podłożu twardym i suchym,
- terminu trwałości, podanego przez producenta, w pomieszczeniach o szczelnym dachu i ścianach oraz podłogach suchych i czystych.

Cement dostarczony luzem przechowuje się w specjalnych magazynach (zbiornikach stalowych, betonowych), przystosowanych do pneumatycznego załadowania i wyładowania.

3. SPRZĘT

3.1. Ogólne warunki stosowania sprzętu

Ogólne warunki stosowania sprzętu podano w ST D-M-00.00.00 "Wymagania ogólne" pkt. 3.

Jakikolwiek sprzęt, maszyny i urządzenia nie gwarantujące zachowania wymagań jakościowych robót, zostaną przez Inżyniera zdyskwalifikowane i niedopuszczone do robót.

3.2. Sprzęt

Roboty wykonuje się ręcznie przy zastosowaniu:

- betoniarek do wytwarzania betonu i zapraw oraz przygotowania podsypki cementowo-piaskowej,
- wibratorów płytowych, ubijaków ręcznych lub mechanicznych.

4. TRANSPORT

4.1. Ogólne warunki transportu.

Ogólne warunki transportu podano w ST D-M-00.00.00 "Wymagania ogólne" pkt 4.

4.2. Transport krawężników i oporników betonowych

Krawężniki i oporniki betonowe mogą być przewożone dowolnymi środkami transportu.

Krawężniki i oporniki powinny być zabezpieczone przed przemieszczeniem się i przed uszkodzeniem mechanicznym w czasie transportu, a górna warstwa nie powinna wystawać poza ściany środka transportowego więcej niż 1/3 wysokości tej warstwy.

5. WYKONANIE ROBÓT

5.1. Ogólne zasady wykonania robót.

Ogólne zasady wykonania robót podano w ST D-M-00.00.00 "Wymagania ogólne" pkt 5.

5.2. Wykonanie koryta pod ławę.

Wykop koryta pod ławę należy wykonać zgodnie z normą PN-B-06050.

Wymiary koryta pod ławę powinny być dostosowane do wymiarów fundamentu pod krawężnik oraz do głębokości i usytuowania krawężnika w planie.

Koryto może być wykonane ręcznie lub mechanicznie w sposób nienaruszający struktury naturalnej dna koryta. Dno koryta powinno być równe i w razie potrzeby dogęszczone zagęszczarką stopową. Wskaźnik zagęszczenia dna wykonanego koryta pod ławę powinien wynosić co najmniej 0,97 wg normalnej próby Proctora.

5.3. Wykonanie ławy pod krawężnik lub opornik.

Ławy betonowe w gruntach spoistych wykonuje się zwykle bez szalowania z zastosowaniem warstwy odsączającej z piasku grubości 5 cm. Przy gruntach sypkich ławę należy wykonywać w szalowaniu.

Ławę betonową z oporem wykonuje się w szalunku.

Klasa konsystencji mieszanki betonowej powinna wynosić S1 lub S2 według metody opadu stożka. Beton rozścielony w szalowaniu powinien być zagęszczony i wyrównany, zgodnie z wymaganiami normy PN-EN 13670.

Ława betonowa musi posiadać kształt i wymiary zgodne z Dokumentacją Projektową i załącznikiem 1 do niniejszej Specyfikacji.

5.4. Ustawienie krawężników

Na wykonanej ławie betonowej należy ustawić krawężnik na warstwie podsypki cementowo-piaskowej, o wilgotności optymalnej $\pm 2\%$ i grubości 3-5 cm po zagęszczeniu. Jeżeli dokumentacja projektowa przewiduje ustawienie krawężników bezpośrednio na niestężonej ławie betonowej dopuszcza się takie rozwiązanie.

Szerokość spoin pionowych między elementami powinna wynosić 5-10 mm. Połączenia między krawężnikami lub opornikami (spoina) powinny być wypełnione masami elastycznymi przeznaczonymi do nawierzchni brukowych. Nie należy wypełniać spoin materiałami sztywnymi.

5.5. Pielęgnacja nawierzchni i oddanie jej do ruchu.

Nawierzchnię można oddać do użytku bezpośrednio po jej wykonaniu. Nie należy stosować środków odladzających przed upływem 28 dni od daty produkcji.

6. KONTROLA JAKOŚCI ROBÓT

6.1. Ogólne zasady kontroli jakości robót

Ogólne zasady kontroli jakości robót podano w ST D-M-00.00.00 "Wymagania ogólne" pkt 6.

6.2. Badania przed przystąpieniem do robót

Przed przystąpieniem do robót Wykonawca powinien:

- uzyskać wymagane dokumenty, dopuszczające wyroby budowlane do obrotu i powszechnego stosowania (certyfikaty zgodności, deklaracje zgodności, ewentualnie badania materiałów wykonane przez dostawców itp.),
- ewentualnie wykonać własne badania właściwości materiałów przeznaczonych do wykonania robót, określone w pkt 2.

Wszystkie dokumenty oraz wyniki badań Wykonawca przedstawi Inżynierowi do akceptacji.

6.3. Badania odbiorcze krawężników i oporników

Badania odbiorcze krawężników oparto o normę PN-EN 1340 Załącznik B. Rozróżnia się dwa przypadki:

- Przypadek I: Wyrób nie został poddany ocenie zgodności przez stronę trzecią;
- Przypadek II: Wyrób został poddany ocenie zgodności przez stronę trzecią.

Jeśli ma miejsce Przypadek II, badanie odbiorcze nie jest konieczne, z wyjątkiem sytuacji spornych.

W przypadku wątpliwości należy badać tylko sporne właściwości.

Wymagana liczba krawężników powinna być pobrana z każdej partii dostawy, w wielkościach nie przekraczających podanych poniżej:

- Przypadek I: 1000 m;
- Przypadek II: zależnie od okoliczności przypadku spornego, do 2000 m.

Krawężniki do badań powinny być reprezentatywne dla dostawy i powinny być pobrane równomiernie z całej dostawy.

Liczba krawężników przeznaczonych do pobrania z każdej partii powinna być zgodna z Tablicą 3.

Tablica 3. Plan pobierania próbek dla badań odbiorczych

| Właściwość | Metoda badania | Przypadek I | Przypadek II ³⁾ |
|---|-------------------|-----------------|----------------------------|
| Wygląd | Załącznik J | 8 ¹⁾ | 4 (16) ¹⁾ |
| Grubość warstwy ścieralnej | C.6 ²⁾ | 8 | 4 (16) |
| Kształt i wymiary | Załącznik C | 8 ¹⁾ | 4 (16) ¹⁾ |
| Wytrzymałość na zginanie | Załącznik F | 8 | 4 (16) |
| Odporność na ścieranie ⁴⁾ | Załącznik G lub H | 3 | 3 |
| Odporność na poślizg/poślizgnięcie ⁴⁾ | Załącznik I | 5 ¹⁾ | 5 ¹⁾ |
| Odporność na warunki atmosferyczne | | | |
| - nasiąkliwość | Załącznik E | 3 | 3 |
| - odporność na zamrażanie/ rozmrażanie z udziałem soli odladzającej ⁴⁾ | Załącznik D | 3 ⁵⁾ | 3 ⁵⁾ |

- 1) Te krawężniki lub oporniki mogą być użyte do dalszych badań.
- 2) Punkt C.6 stosuje się tylko do krawężników lub oporników z warstwą ścieralną.
- 3) Liczba w nawiasie odpowiada liczbie, która powinna być pobrana z partii w celu uniknięcia powtórnego pobierania próbek w przypadku, gdy według kryteriów zgodności należy zbadać dodatkowe krawężniki w celu dokonania oceny zgodności.
- 4) Badanie wymagane w przypadku wątpliwości lub sytuacji spornej
- 5) W przypadku krawężników dwuwarstwowych badaniu należy poddać po 3 próbki dla warstwy fakturowej i konstrukcyjnej

Wyniki badań powinny spełniać wymagania podane w pkt 2.

6.4. Sprawdzenie przygotowania koryta.

Kontrola przygotowania koryta polega na sprawdzeniu zgodności jego wykonania z wymaganiami podanymi w pkt. 5.2.

6.5. Sprawdzenie wykonania ław.

Sprawdzeniu podlega:

- zgodność profilu podłużnego górnej powierzchni ław z dokumentacją, dopuszczalna tolerancja ± 1 cm na każde 100 m,
- wysokość (grubość) ław z tolerancją $\pm 10\%$ wysokości projektowanej (w 2 punktach na 100 m),
- szerokość górnej powierzchni ław z tolerancją $\pm 10\%$ szerokości projektowanej (w 2 punktach na 100 m),
- równość górnej powierzchni ławy (w 2 punktach na 100 m) - tolerancja prześwitu < 1 cm,
- odchylenie linii ław od projektowanego kierunku - tolerancja ± 2 cm na 100 m ław,
- sprawdzenie wytrzymałości na ściskanie betonu użytego do wykonania ław na próbkach sześciennych o boku 15 cm, wg PN-EN 206-1. Należy pobrać do badań co najmniej 3 próbki z partii wbudowanego betonu.

6.6. Sprawdzenie ustawienia krawężników lub oporników.

Sprawdzeniu podlega:

- odchylenie linii krawężników lub oporników w planie – maksymalne odchylenie może wynieść 1 cm na każde 100 m,
- odchylenie niwelety górnej płaszczyzny krawężnika lub opornika od niwelety projektowanej - tolerancja ± 1 cm na każde 100 m badanego krawężnika,
- równość górnej powierzchni krawężników lub oporników sprawdzana przez przyłożenie trzymetrowej łąty w dwóch punktach, na każde 100 m krawężnika, przy czym prześwit pomiędzy górną powierzchnią krawężnika a przyłożoną łątą nie może przekraczać 1 cm.

Jeżeli wszystkie pomiary i badania dały wynik pozytywny, można uznać, że krawężnik został ustawiony prawidłowo.

7. OBMIAR ROBÓT

Ogólne zasady obmiaru robót podano w ST D-M-00.00.00 "Wymagania ogólne" pkt 7. Jednostką obmiarową jest 1 m ustawionego krawężnika betonowego, na podstawie Dokumentacji Projektowej i obmiaru w terenie.

Jednostką obmiarową jest 1 m ustawionego opornika betonowego, na podstawie Dokumentacji Projektowej i obmiaru w terenie.

8. ODBIÓR ROBÓT

Ogólne zasady odbioru robót podano w ST D-M-00.00.00 "Wymagania ogólne" pkt 8.

Odbioru dokonuje Inżynier na podstawie wyników badań laboratoryjnych materiałów, kontroli jakości robót, obmiaru w terenie i stwierdzeniu zgodności wykonania tych robót z Dokumentacją Projektową i niniejszą ST.

Odbiorowi robót zanikających i ulegających zakryciu podlegają:

- wykonanie koryta pod ławę,
- wykonanie ławy,
- wykonanie podsypki.

Odbiór tych robót powinien być zgodny z wymaganiami ST D-M-00.00.00 "Wymagania ogólne" pkt 8.2 oraz niniejszą ST.

9. PODSTAWA PŁATNOŚCI

Ogólne ustalenia dotyczące podstawy płatności podano w ST D-M-00.00.00 "Wymagania ogólne" pkt. 9.

Płatność za 1 m ustawionego krawężnika betonowego należy przyjmować zgodnie z obmiarem i oceną jakości wykonanych robót na podstawie pomiarów i badań laboratoryjnych.

Cena robót związanych z ustawieniem krawężnika obejmuje:

- oznakowanie robót,
- prace pomiarowe,
- zakup i dostarczenie potrzebnych materiałów,
- wykonanie wykopu pod ławę
- przygotowanie podłoża i ewentualne wykonanie szalunku,
- rozścielenie, zagęszczenie, pielęgnacja betonu i rozebranie szalunku,
- ustawienie krawężników na warstwie podsypki cementowo-piaskowej grubości 3-5 cm,
- zasypanie zewnętrznej ściany gruntem i jego zagęszczenie,
- przeprowadzenie wymaganych pomiarów i badań.
- odwiezienie sprzętu.

Płatność za 1 m ustawionego opornika betonowego należy przyjmować zgodnie z obmiarem i oceną jakości wykonanych robót na podstawie pomiarów i badań laboratoryjnych.

Cena robót związanych z ustawieniem opornika obejmuje:

- oznakowanie robót,
- prace pomiarowe,
- zakup i dostarczenie potrzebnych materiałów,
- wykonanie wykopu pod ławę
- przygotowanie podłoża i ewentualne wykonanie szalunku,
- rozścielenie, zagęszczenie, pielęgnacja betonu i rozebranie szalunku,
- ustawienie krawężników na warstwie podsypki cementowo-piaskowej grubości 3-5 cm,
- zasypanie zewnętrznej ściany gruntem i jego zagęszczenie,
- przeprowadzenie wymaganych pomiarów i badań.
- odwiezienie sprzętu.

10. PRZEPISY ZWIĄZANE

10.1. Normy:

1. PN-EN 1340 Krawężniki betonowe. Wymagania i metody badań.
2. PN-EN 206-1 Beton. Część I: Wymagania, właściwości, produkcja i zgodność.
3. PN-EN 12620 Kruszywa do betonu.
4. PN-EN-197-1 Cement. Skład wymagania i kryteria zgodności dotyczące cementów powszechnego użytku.
5. PN-EN 1008 Woda zarobowa do betonu. Specyfikacja pobierania próbek, badanie i ocena przydatności wody zarobowej do betonu, w tym wody odzyskanej z procesów produkcji betonu”.
6. PN-EN 13242 Kruszywa do niezwiązanych i związanych hydraulicznie materiałów stosowanych w obiektach budowlanych i budownictwie drogowym.
7. PN-B-06050 Geotechnika. Roboty ziemne. Wymagania ogólne.
8. PN-EN 13670 Wykonanie konstrukcji z betonu.

10.2. Inne dokumenty

1. Katalog powtarzalnych elementów drogowych (KPED), Transprojekt - Warszawa, 1979 i 1982 r.

1)

ZAŁĄCZNIK NR 1.

PRZYKŁADY USTAWIENIA KRAWĘŻNIKÓW BETONOWYCH NA ŁAWACH (wg [13])

a) Krawężnik typu ulicznego 20 x 30 cm na ławie betonowej z oporem

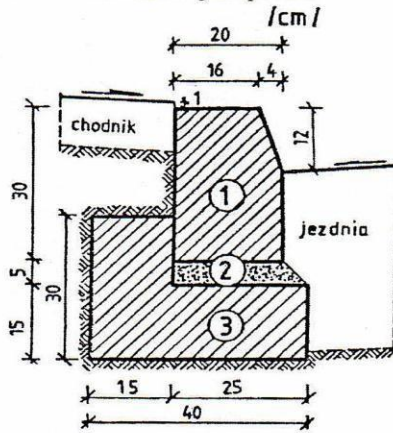

1. krawężnik, typ ciężki 20x30x100 cm
2. podsypka cem.-piaskowa 1:4
3. ława z betonu B10

b) Krawężnik typu ulicznego 15 x 30 cm na ławie betonowej zwykłej

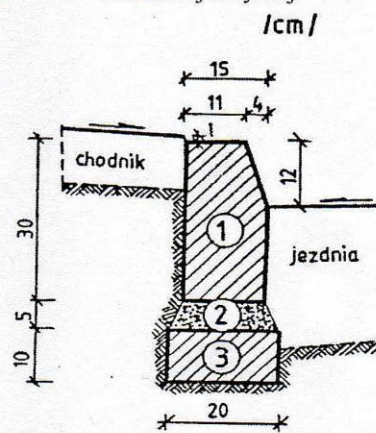

1. krawężnik, typ uliczny 15x30x100 cm
2. podsypka cem.-piaskowa 1:4
3. ława z betonu B10

c) Krawężnik typu ulicznego 15 x 30 cm na ławie żwirowej

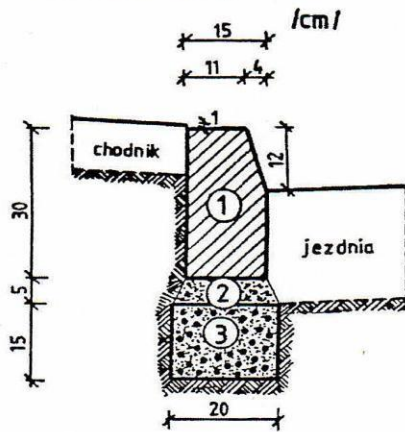

1. krawężnik, typ uliczny 15x30x100 cm
2. podsypka piaskowa lub cem.-piaskowa 1:4
3. ława żwirowa

d) Krawężnik typu ulicznego 15 x 30 cm na ławie tłuczniowej

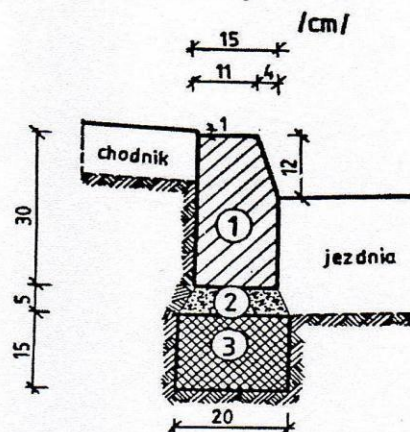

1. krawężnik, typ uliczny 15x30x100 cm
2. podsypka piaskowa lub cem.-piaskowa 1:4
3. ława tłuczniowa

e) Krawężnik typu drogowego 12 x 25 cm na ławie żwirowej lub tłuczniowej

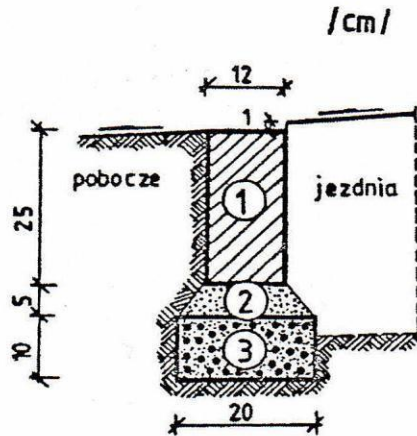

1. krawężnik, typ drogowy 12x25x100 cm
2. podsypka z piasku
3. ława żwirowa lub tłuczniowa

f) Krawężnik typu drogowego 15 x 30 cm na ławie betonowej

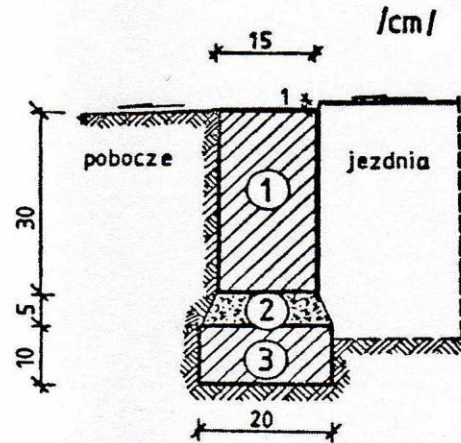

1. krawężnik, typ drogowy 15x30x100 cm
2. podsypka cem.-piaskowa 1:4
3. ława z betonu B10

g) Krawężnik typu ulicznego 20 x 30 cm ułożony na płask (np. przy wjeździe na chodnik, do bramy)

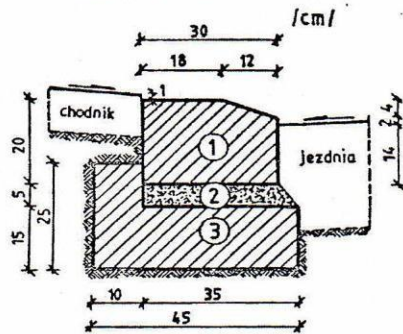

1. krawężnik 20x30x100 cm
2. podsypka cem.-piaskowa 1:4
3. ława z betonu B10

h) Krawężnik typu ulicznego, ze ściekiem betonowym, na ławie betonowej

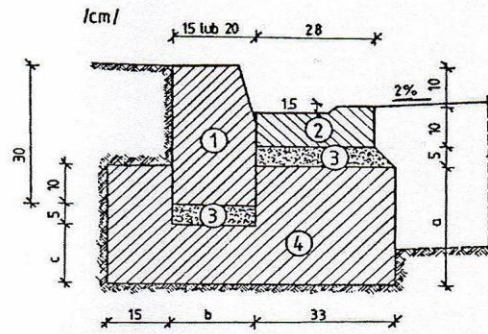

WYMIARY UZUPEŁNIAJĄCE (alternatywne)

| krawężnik | | a | b | c |
|-----------|---------|----|----|----|
| betonowy | 20 x 30 | 25 | 20 | 15 |
| | 15 x 30 | 20 | 15 | 10 |

1. krawężnik, typ uliczny 15(20)x30x100 cm
2. ściek betonowy
3. podsypka cem.-piaskowa 1:4
4. ława z betonu B10

D - 08.01.01.A KRAWEŻNIKI KAMIENNE**1. WSTĘP****1.1. Przedmiot ST**

Przedmiotem niniejszej Specyfikacji Technicznej (ST) są wymagania dotyczące wykonania i odbioru robót budowlanych związanych z ustawieniem krawężników kamiennych wraz z wykonaniem ław betonowych.

1.2. Zakres stosowania ST

Specyfikacja techniczna (ST) stanowi obowiązującą podstawę jako dokument przetargowy i kontraktowy przy zleceniu i realizacji robót na drogach.

1.3. Zakres robót objętych ST

Ustalenia zawarte w niniejszej specyfikacji dotyczą zasad prowadzenia robót związanych z ustawieniem:

- krawężników ulicznych kamiennych 0,20 x 0,30 m na ławie betonowej z oporem,
- krawężników ulicznych kamiennych na płask 0,20 x 0,30 m na ławie betonowej z oporem,

1.4. Określenia podstawowe

1.4.1. Krawężnik kamienny – element kamienny, długości większej od 30 cm, powszechnie stosowany jako obramowanie drogi, chodnika, ścieżki. Wymiar nominalny – wymiar krawężnika określony w celu jego wykonania, któremu powinien odpowiadać wymiar rzeczywisty w określonych granicach dopuszczalnych odchyłek.

1.4.2. Opornik kamienny – element kamienny, długości większej od 30 cm, powszechnie stosowany jako obramowanie drogi, chodnika, ścieżki. Wymiar nominalny – wymiar opornika określony w celu jego wykonania, któremu powinien odpowiadać wymiar rzeczywisty w określonych granicach dopuszczalnych odchyłek.

1.4.3. Obrabianie mechaniczne – wykończenie powierzchni z widocznymi śladami narzędzi, uzyskane z zastosowaniem obróbki mechanicznej.

1.4.4. Ława fundamentowa - warstwa nośna z betonu służąca do umocnienia krawężnika i przenosząca obciążenie krawężnika na podłoże gruntowe.

1.4.5. Podsypka - warstwa ułożona na ławie fundamentowej mająca za zadanie wyrównanie różnic w wysokości krawężnika.

1.4.6. Krawężniki peronowe autobusowe - prefabrykowane elementy do wykonania krawędzi peronu przystanku dla autobusów (lub tramwajów i autobusów poruszających się po torowisku) z górną powierzchnią zapewniającą maksymalną odporność na poślizgnięcie, o specjalnie ukształtowanym licu umożliwiającym bezpieczne podjechanie autobusu do samej krawędzi peronu, ograniczające krawędź peronu o określonej w dokumentacji projektowej stałej wysokości względem jezdni (oraz główki szyny w przypadku poruszania się autobusów po torowisku)..

Pozostałe określenia podstawowe są zgodne z odpowiednimi polskimi normami i definicjami podanymi w ST D-M-00.00.00 - "Wymagania ogólne" pkt 1.4.

1.5. Ogólne wymagania dotyczące robót

Wykonawca robót jest odpowiedzialny za jakość ich wykonania oraz za zgodność z Dokumentacją Projektową, ST i poleceniami Inżyniera.

Ogólne wymagania podano w ST D-M-00.00.00 "Wymagania ogólne" pkt 1.5.

2. MATERIAŁY

2.1. Ogólne wymagania dotyczące materiałów

Ogólne wymagania dotyczące materiałów, ich pozyskiwania i składowania, podano w ST D-M-00.00.00 "Wymagania ogólne" pkt 2.

2.2. Materiały do wykonania robót.**2.2.1. Krawężniki i oporniki kamienne**

Należy zastosować krawężniki kamienne uliczne i oporniki o wymiarach zgodnych z p.1.3. Wymagania dla oporników kamiennych należy określać jak dla krawężników kamiennych.

W zależności od cech fizycznych i wytrzymałościowych materiału kamiennego, użytego do wyrobu krawężników, rozróżnia się trzy klasy:

- klasa I,
- klasa II,
- klasa III.

Przykład oznaczenia krawężnika kamiennego ulicznego prostego (UP) rodzaju B, wielkości 35, klasy II: krawężnik UPB35II BN-66/6775-01 [9].

2.3. Krawężniki i oporniki kamienne - wymagania techniczne

Materiałem do wyrobu krawężników są bloki kamienne ze skał magmowych, osadowych lub metamorficznych, klasy I i II wg BN-62/6716-04 o cechach fizycznych i wytrzymałościowych określonych w tabelicy 1.

Tablica 1. Cechy fizyczne i wytrzymałościowe krawężników i oporników kamiennych

| Lp. | Cechy fizyczne i wytrzymałościowe | Klasa | | |
|-----|--|--------------|-----------------------------|-------------------------|
| | | I | II | III |
| 1 | Wytrzymałość na ściskanie w stanie powietrzno-suchym, w kg/cm^2 , co najmniej | 1200 | 1000 | 600 |
| 2 | Ścieralność na tarczy Boehmego, w cm, nie więcej niż | 0,25 | 0,5 | 0,75 |
| 3 | Wytrzymałość na uderzenia, ilość uderzeń, nie mniej niż | 13 | 9 | 6 |
| 4 | Nasiąkliwość wodą, w %, nie więcej niż | 0,5 | 1,5 | 3,0 |
| 5 | Odporność na zamrażanie, w cyklach | nie bada się | całkowita wg PN-B-01080 [1] | dobra wg PN-B-01080 [1] |

2.3.1. Wymiary

Wymiary krawężników i oporników kamiennych zgodnie z p.1.3.

W ocenie wyglądu zewnętrznego krawężników kamiennych - ulicznych, mostowych i drogowych, należy brać pod uwagę ustalenia normy BN-66/6775-01.

Dopuszczalne wady i uszkodzenia dla wszystkich typów krawężników kamiennych podaje tablica 2.

Tablica 2. Dopuszczalne wady i uszkodzenia

| Rodzaj uszkodzeń | | Typy krawężników | | | | |
|--|-----------|---|--------|---------|------------------|------------|
| | | Uliczne | | Mostowe | Drogowe | |
| | | proste | łukowe | | rodzaj „A” | rodzaj „B” |
| skrzywienie | licowych | 0,3 cm | | | 0,5 cm | |
| (wichrowa- tość powierz- chni) | bocznych | nie sprawdza się | | | | |
| | stykowych | | 0,2 cm | | 0,3 cm | |
| | spodu | nie sprawdza się | | | | |
| wady obróbki powierzchni (włębienia i wypukłości) | licowych | dopuszcza się na długości 1 m danej powierzchni jedno wgłębienie wielkości do 5 cm^2 , nie głębsze niż 0,5 cm, nie wynikające z techniki wykonania faktury | | | | |
| | bocznych | wgłębienie do 1,5 cm dopuszcza się bez ograniczeń. Wypukłość poza lico pasa obrobionego na powierzchni przedniej (od strony jezdni) niedopuszczalne. Na powierzchni tylnej (od strony chodnika) dopuszcza się wypukłości poza lico pasa obrobionego do 3 cm | | | | |
| | | | | | nie sprawdza się | |

| | | | |
|--|-----------------------------|--|--------|
| | stykowych | w obrębie pasa dłutowanego wgłębienia niedopuszczalne, pozostała część powierzchni nie podlega sprawdzeniu | |
| | spodu | nie sprawdza się | |
| szczyrby i uszkodzenia krawędzi i naroży | ilość w przeliczeniu na 1 m | 3 | 5 |
| | długość | 0,5 cm | 1 cm |
| | głębokość | 0,3 cm | 0,5 cm |
| odchyłki od kąta prostego | | 0,2 cm na długości powierzchni | |
| odchyłki w krzywiznie łuku | | - | 1,0 cm |

Krawężniki i oporniki mogą być przechowywane na składowiskach otwartych, posegregowane wg typów, rodzajów, odmian i wielkości.

Krawężniki uliczne, mostowe, drogowe typu „A”, peronowe i oporniki należy układać na powierzchniach spodu, w szeregu na podkładkach drewnianych.

Dopuszcza się składowanie krawężników i oporników prostych w kilku warstwach, przy zastosowaniu drewnianych podkładek pomiędzy poszczególnymi warstwami, przy czym suma wysokości warstw nie powinna przekraczać 1,2 m.

Krawężnik drogowy rodzaju „B” pozwala się układać w stosy, bez przekładek drewnianych, przy czym wysokość stosów nie powinna przekraczać 1,4 m.

2.3.2. Beton na ławę fundamentową.

Beton na ławę fundamentową pod krawężnik i opornik powinien być zgodny z normą PN-EN 206-1, klasy C 8/10.

Składniki betonu:

- cement powszechnego użytku wg normy PN-EN-197-1;
- kruszywo grube zgodne z normą PN-EN 12620 o wymiarze ziaren do $D=16$ mm, kategorii uziarnienia $G_{90/15}$ lub $G_{85/20}$ i zawartości pyłów $f_{1,5}$;
- kruszywo drobne zgodne z normą PN-EN 12620 kategorii uziarnienia G_{85} i zawartości pyłów f_3 ;
- woda - zaleca się stosować wodę pitną z wodociągu, która nie wymaga badań. W przypadku czerpania wody z innych źródeł, woda musi spełniać wymagania normy PN-EN 1008 ;
- domieszki zgodne z normą PN-EN 934.

Kształt i wymiary ławy fundamentowej wg Dokumentacji Projektowej oraz Załącznika Nr 1.

2.3.3. Podsypka cementowo-piaskowa.

Jeśli dokumentacja projektowa lub ST nie ustala inaczej to na podsypkę cementowo-piaskową należy stosować następujące materiały:

- cement powszechnego użytku wg. PN-EN 197-1,
- kruszywo drobne 0/2, 0/4 lub 0/5 wg. normy PN-EN 13242 kategorii uziarnienia G_{80} , zawartości pyłów f_{10} ;
- kruszywo 1/4, 2/5 lub 2/8, wg. normy PN-EN 13242 kategorii uziarnienia G_{80-20} , zawartości pyłów $f_{Deklarowana}$ (max. do 10% pyłów),
- woda zgodna z normą PN-EN 1008 (bez badań laboratoryjnych można stosować wodę wodociągową pitną).

Zalecane proporcje mieszania cementu i kruszywa to 1:4 (w stosunku wagowym).

Kruszywo nie może być zanieczyszczone ciałami obcymi takimi jak: trawa, szczątki korzeni, konarów, szkło, plastik, grudki gliny.

Składowanie kruszywa powinno odbywać się na podłożu równym, utwardzonym i dobrze odwodnionym, przy zabezpieczeniu kruszywa przed zanieczyszczeniem i zmieszaniem z innymi materiałami kamiennymi.

Cement w workach, o masie np. 25 kg, można przechowywać do:

- 10 dni w miejscach zadaszonych na otwartym terenie o podłożu twardym i suchym,

- terminu trwałości, podanego przez producenta, w pomieszczeniach o szczelnym dachu i ścianach oraz podłogach suchych i czystych.

Cement dostarczony luzem przechowuje się w specjalnych magazynach (zbiornikach stalowych, betonowych), przystosowanych do pneumatycznego załadowania i wyładowania.

3. SPRZĘT

3.1. Ogólne warunki stosowania sprzętu.

Ogólne warunki stosowania sprzętu podano w ST D-M-00.00.00 "Wymagania ogólne" pkt. 3.

Jakiegokolwiek sprzęt, maszyny i urządzenia nie gwarantujące zachowania wymagań jakościowych robót, zostaną przez Inżyniera zdyskwalifikowane i niedopuszczone do robót.

3.2. Sprzęt

Roboty wykonuje się ręcznie przy zastosowaniu:

- betoniarek do wytwarzania betonu i zapraw oraz przygotowania podsypki cementowo-piaskowej,
- wibratorów płytowych, ubijaków ręcznych lub mechanicznych.

4. TRANSPORT

4.1. Ogólne warunki transportu.

Ogólne warunki transportu podano w ST D-M-00.00.00 "Wymagania ogólne" pkt 4.

4.2. Transport krawężników i oporników kamiennych.

Krawężniki i oporniki kamienne mogą być przewożone dowolnymi środkami transportu.

Krawężniki i oporniki powinny być zabezpieczone przed przemieszczeniem się i przed uszkodzeniem mechanicznym w czasie transportu, a górna warstwa nie powinna wystawać poza ściany środka transportowego więcej niż 1/3 wysokości tej warstwy.

5. WYKONANIE ROBÓT

5.1. Ogólne zasady wykonania robót.

Ogólne zasady wykonania robót podano w ST D-M-00.00.00 "Wymagania ogólne" pkt 5.

5.2. Wykonanie koryta pod ławę.

Wykop koryta pod ławę należy wykonać zgodnie z normą PN-B-06050.

Wymiary koryta pod ławę powinny być dostosowane do wymiarów fundamentu pod krawężnik oraz do głębokości i usytuowania krawężnika w planie.

Koryto może być wykonane ręcznie lub mechanicznie w sposób nienaruszający struktury naturalnej dna koryta. Dno koryta powinno być równe i w razie potrzeby dogęszczone zagęszczarką stopową. Wskaźnik zagęszczenia dna wykonanego koryta pod ławę powinien wynosić co najmniej 0,97 wg normalnej próby Proctora.

5.3. Wykonanie ławy pod krawężnik lub opornik.

Ławy betonowe w gruntach spoistych wykonuje się zwykle bez szalowania z zastosowaniem warstwy odsączającej z piasku grubości 5 cm. Przy gruntach sypkich ławę należy wykonywać w szalowaniu.

Ławę betonową z oporem wykonuje się w szalunku.

Klasa konsystencji mieszanki betonowej powinna wynosić S1 lub S2 według metody opadu stożka. Beton rozścielony w szalowaniu powinien być zagęszczony i wyrównany, zgodnie z wymaganiami normy PN-EN 13670.

Ława betonowa musi posiadać kształt i wymiary zgodne z Dokumentacją Projektową i załącznikiem 1 do niniejszej Specyfikacji.

5.4. Ustawienie krawężników i oporników.

Na wykonanej ławie betonowej należy ustawić krawężnik na warstwie podsypki cementowo-piaskowej, o wilgotności optymalnej $\pm 2\%$ i grubości 3-5 cm po zagęszczeniu. Jeżeli dokumentacja projektowa przewiduje ustawienie krawężników bezpośrednio na niestężonej ławie betonowej dopuszcza się takie rozwiązanie.

Szerokość spoin pionowych między elementami powinna wynosić 5-10 mm. Połączenia między krawężnikami lub opornikami (spoina) powinny być wypełnione masami elastycznymi przeznaczonymi do nawierzchni brukowych. Nie należy wypełniać spoin materiałami sztywnymi.

5.5. Pielęgnacja nawierzchni i oddanie jej do ruchu.

Nawierzchnię można oddać do użytku bezpośrednio po jej wykonaniu. Nie należy stosować środków odladzających przed upływem 28 dni od daty produkcji.

6. KONTROLA JAKOŚCI ROBÓT

6.1. Ogólne zasady kontroli jakości robót

Ogólne zasady kontroli jakości robót podano w ST D-M-00.00.00 "Wymagania ogólne" pkt 6.

6.2. Badania przed przystąpieniem do robót

Przed przystąpieniem do robót Wykonawca powinien:

- uzyskać wymagane dokumenty, dopuszczające wyroby budowlane do obrotu i powszechnego stosowania (certyfikaty zgodności, deklaracje zgodności, ewentualnie badania materiałów wykonane przez dostawców itp.),
- ewentualnie wykonać własne badania właściwości materiałów przeznaczonych do wykonania robót, określone w pkt 2.

Wszystkie dokumenty oraz wyniki badań Wykonawca przedstawi Inżynierowi do akceptacji.

6.3. Badania odbiorcze krawężników i oporników

Badania odbiorcze krawężników oparto o normę PN-EN 1340 Załącznik B. Rozróżnia się dwa przypadki:

- Przypadek I: Wyrób nie został poddany ocenie zgodności przez stronę trzecią;
- Przypadek II: Wyrób został poddany ocenie zgodności przez stronę trzecią.

Jeśli ma miejsce Przypadek II, badanie odbiorcze nie jest konieczne, z wyjątkiem sytuacji spornych.

W przypadku wątpliwości należy badać tylko sporne właściwości.

Wymagana liczba krawężników powinna być pobrana z każdej partii dostawy, w wielkościach nie przekraczających podanych poniżej:

- Przypadek I: 1000 m;
- Przypadek II: zależnie od okoliczności przypadku spornego, do 2000 m.

Krawężniki do badań powinny być reprezentatywne dla dostawy i powinny być pobrane równomiernie z całej dostawy.

Liczba krawężników lub oporników przeznaczonych do pobrania z każdej partii powinna być zgodna z Tabelicą 3.

Tablica 3. Plan pobierania próbek dla badań odbiorczych

| Właściwość | Metoda badania | Przypadek I | Przypadek II ³⁾ |
|---|-------------------|-----------------|----------------------------|
| Wygląd | Załącznik J | 8 ¹⁾ | 4 (16) ¹⁾ |
| Grubość warstwy ścieralnej | C.6 ²⁾ | 8 | 4 (16) |
| Kształt i wymiary | Załącznik C | 8 ¹⁾ | 4 (16) ¹⁾ |
| Wytrzymałość na zginanie | Załącznik F | 8 | 4 (16) |
| Odporność na ścieranie ⁴⁾ | Załącznik G lub H | 3 | 3 |
| Odporność na poślizg/poślizgnięcie ⁴⁾ | Załącznik I | 5 ¹⁾ | 5 ¹⁾ |
| Odporność na warunki atmosferyczne | | | |
| - nasiąkliwość | Załącznik E | 3 | 3 |
| - odporność na zamrażanie/ rozmrażanie z udziałem soli odladzającej ⁴⁾ | Załącznik D | 3 ⁵⁾ | 3 ⁵⁾ |

1) Te krawężniki lub oporniki mogą być użyte do dalszych badań.

2) Punkt C.6 stosuje się tylko do krawężników lub oporników z warstwą ścieralną.

3) Liczba w nawiasie odpowiada liczbie, która powinna być pobrana z partii w celu uniknięcia powtórnego pobierania próbek w przypadku, gdy według kryteriów zgodności należy zbadać dodatkowe krawężniki w celu dokonania oceny zgodności.

4) Badanie wymagane w przypadku wątpliwości lub sytuacji spornej

5) W przypadku krawężników dwuwarstwowych badaniu należy poddać po 3 próbki dla warstwy fakturowej i konstrukcyjnej

Wyniki badań powinny spełniać wymagania podane w pkt 2.

6.4. Sprawdzenie przygotowania koryta.

Kontrola przygotowania koryta polega na sprawdzeniu zgodności jego wykonania z wymaganiami podanymi w pkt. 5.2.

6.5. Sprawdzenie wykonania łąw.

Sprawdzeniu podlega:

- zgodność profilu podłużnego górnej powierzchni łąw z dokumentacją, dopuszczalna tolerancja ± 1 cm na każde 100 m,
- wysokość (grubość) łąw z tolerancją ± 10 % wysokości projektowanej (w 2 punktach na 100 m),
- szerokość górnej powierzchni łąw z tolerancją ± 10 % szerokości projektowanej (w 2 punktach na 100 m),
- równość górnej powierzchni łąwy (w 2 punktach na 100 m) - tolerancja prześwitu < 1 cm,
- odchylenie linii łąw od projektowanego kierunku - tolerancja ± 2 cm na 100 m łąw,
- sprawdzenie wytrzymałości na ściskanie betonu użytego do wykonania łąw na próbkach sześciennych o boku 15 cm, wg PN-EN 206-1. Należy pobrać do badań co najmniej 3 próbki z partii wbudowanego betonu.

6.6. Sprawdzenie ustawienia krawężników lub oporników.

Sprawdzeniu podlega:

- odchylenie linii krawężników lub oporników w planie – maksymalne odchylenie może wynieść 1 cm na każde 100 m,
- odchylenie niwelety górnej płaszczyzny krawężnika lub opornika od niwelety projektowanej - tolerancja ± 1 cm na każde 100 m badanego krawężnika,
- równość górnej powierzchni krawężników lub oporników sprawdzana przez przyłożenie trzymetrowej łąty w dwóch punktach, na każde 100 m krawężnika, przy czym prześwit pomiędzy górną powierzchnią krawężnika a przyłożoną łątą nie może przekraczać 1 cm.

Jeżeli wszystkie pomiary i badania dały wynik pozytywny, można uznać, że krawężnik został ustawiony prawidłowo.

7. OBMIAR ROBÓT

Ogólne zasady obmiaru robót podano w ST D-M-00.00.00 "Wymagania ogólne" pkt 7. Jednostką obmiarową jest 1 m ustawionego krawężnika kamiennego, na podstawie Dokumentacji Projektowej i obmiaru w terenie.

Jednostką obmiarową jest 1 m ustawionego opornika kamiennego, na podstawie Dokumentacji Projektowej i obmiaru w terenie.

8. ODBIÓR ROBÓT

Ogólne zasady odbioru robót podano w ST D-M-00.00.00 "Wymagania ogólne" pkt 8.

Odbioru dokonuje Inżynier na podstawie wyników badań laboratoryjnych materiałów, kontroli jakości robót, obmiaru w terenie i stwierdzeniu zgodności wykonania tych robót z Dokumentacją Projektową i niniejszą ST.

Odbiorowi robót zanikających i ulegających zakryciu podlegają:

- wykonanie koryta pod łąwę,
- wykonanie łąwy,
- wykonanie podsypki.

Odbiór tych robót powinien być zgodny z wymaganiami ST D-M-00.00.00 "Wymagania ogólne" pkt 8.2 oraz niniejszą ST.

9. PODSTAWA PŁATNOŚCI

Ogólne ustalenia dotyczące podstawy płatności podano w ST D-M-00.00.00 "Wymagania ogólne" pkt 9.

Płatność za 1 m ustawionego krawężnika kamiennego należy przyjmować zgodnie z obmiarem i oceną jakości wykonanych robót na podstawie pomiarów i badań laboratoryjnych.

Cena robót związanych z ustawieniem krawężnika obejmuje:

- oznakowanie robót,
- prace pomiarowe,
- zakup i dostarczenie potrzebnych materiałów,
- wykonanie wykopu pod łąwę

- przygotowanie podłoża i ewentualne wykonanie szalunku,
- rozścielenie, zagęszczenie, pielęgnacja betonu i rozebranie szalunku,
- ustawienie krawężników na warstwie podsypki cementowo-piaskowej grubości 3-5 cm,
- zasypanie zewnętrznej ściany gruntem i jego zagęszczenie,
- przeprowadzenie wymaganych pomiarów i badań.
- odwiezienie sprzętu.

Płatność za 1 m ustawionego opornika kamiennego należy przyjmować zgodnie z obmiarem i oceną jakości wykonanych robót na podstawie pomiarów i badań laboratoryjnych.

Cena robót związanych z ustawieniem opornika obejmuje:

- oznakowanie robót,
- prace pomiarowe,
- zakup i dostarczenie potrzebnych materiałów,
- wykonanie wykopu pod ławę
- przygotowanie podłoża i ewentualne wykonanie szalunku,
- rozścielenie, zagęszczenie, pielęgnacja betonu i rozebranie szalunku,
- ustawienie krawężników na warstwie podsypki cementowo-piaskowej grubości 3-5 cm,
- zasypanie zewnętrznej ściany gruntem i jego zagęszczenie,
- przeprowadzenie wymaganych pomiarów i badań.
- odwiezienie sprzętu.

10. PRZEPISY ZWIĄZANE

10.1. Normy:

1. PN-EN 1340 Krawężniki betonowe. Wymagania i metody badań.
2. PN-EN 206-1 Beton. Część I: Wymagania, właściwości, produkcja i zgodność.
3. PN-EN 12620 Kruszywa do betonu.
4. PN-EN-197-1 Cement. Skład wymagania i kryteria zgodności dotyczące cementów powszechnego użytku.
5. PN-EN 1008 Woda zarobowa do betonu. Specyfikacja pobierania próbek, badanie i ocena przydatności wody zarobowej do betonu, w tym wody odzyskanej z procesów produkcji betonu”.
6. PN-EN 13242 Kruszywa do niezwiązanych i związanych hydraulicznie materiałów stosowanych w obiektach budowlanych i budownictwie drogowym.
7. PN-B-06050 Geotechnika. Roboty ziemne. Wymagania ogólne.
8. PN-EN 13670 Wykonanie konstrukcji z betonu.

10.2. Inne dokumenty

1. Katalog powtarzalnych elementów drogowych (KPED), Transprojekt - Warszawa, 1979 i 1982 r.

ZAŁĄCZNIK NR 1.

PRZYKŁADY USTAWIENIA KRAWĘŻNIKÓW BETONOWYCH NA ŁAWACH (wg [13])

a) Krawężnik typu ulicznego 20 x 30 cm na ławie betonowej z oporem

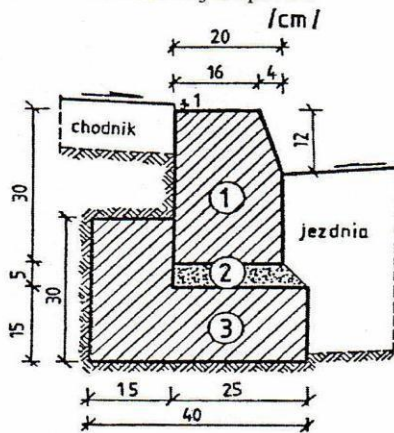

1. krawężnik, typ ciężki 20x30x100
2. podsypka cem.-piaskowa 1:4
3. ława z betonu B10

b) Krawężnik typu ulicznego 15 x 30 cm na ławie betonowej zwykłej

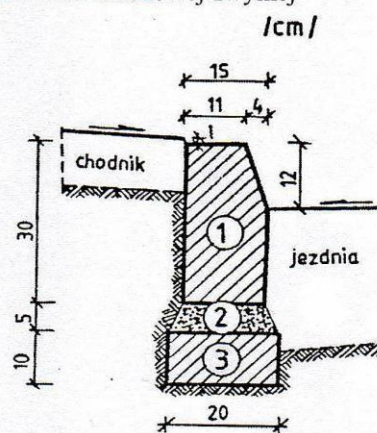

1. krawężnik, typ uliczny 15x30x100 cm
2. podsypka cem.-piaskowa 1:4
3. ława z betonu B10

c) Krawężnik typu ulicznego 15 x 30 cm na ławie żwirowej

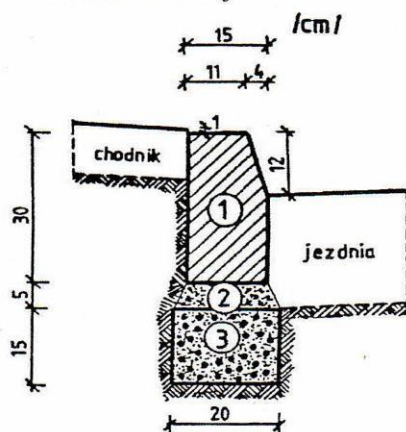

1. krawężnik, typ uliczny 15x30x100 cm
2. podsypka piaskowa lub cem.-piaskowa 1:4
3. ława żwirowa

d) Krawężnik typu ulicznego 15 x 30 cm na ławie tłuczniowej

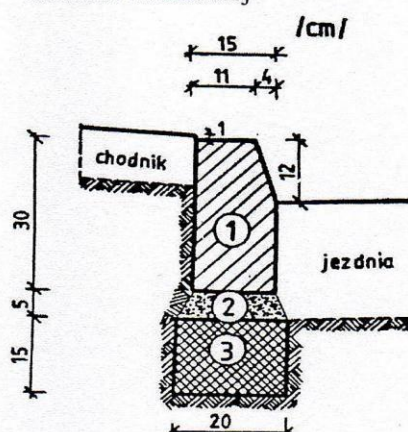

1. krawężnik, typ uliczny 15x30x100 cm
2. podsypka piaskowa lub cem.-piaskowa 1:4
3. ława tłuczniowa

e) Krawężnik typu drogowego 12 x 25 cm na ławie żwirowej lub tłuczniowej

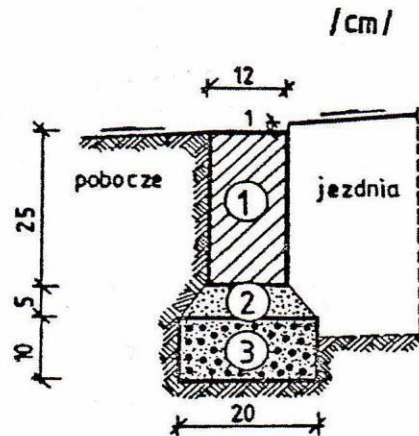

1. krawężnik, typ drogowy 12x25x100 cm
2. podsypka z piasku
3. ława żwirowa lub tłuczniowa

f) Krawężnik typu drogowego 15 x 30 cm na ławie betonowej

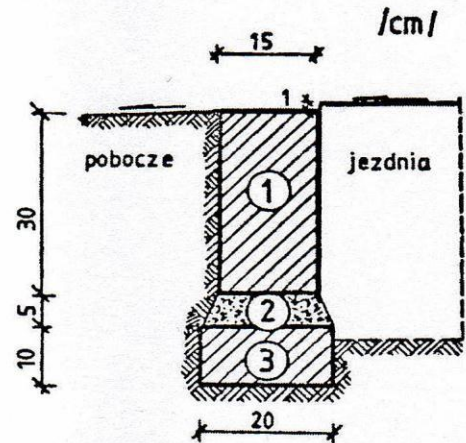

1. krawężnik, typ drogowy 15x30x100 cm
2. podsypka cem.-piaskowa 1:4
3. ława z betonu B10

g) Krawężnik typu ulicznego 20 x 30 cm ułożony na płask (np. przy wjeździe na chodnik, do bramy)

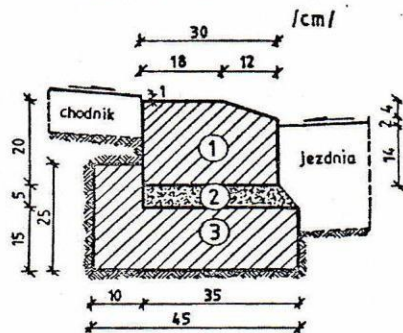

1. krawężnik 20x30x100 cm
2. podsypka cem.-piaskowa 1:4
3. ława z betonu B10

h) Krawężnik typu ulicznego, ze ściekiem betonowym, na ławie betonowej

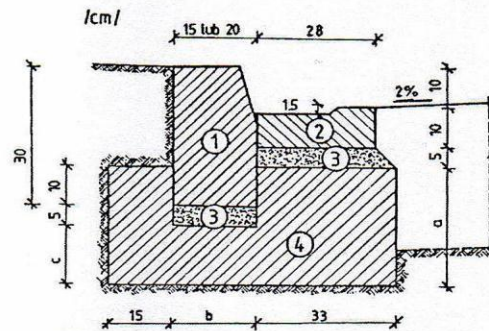

WYMIARY UZUPEŁNIAJĄCE (alternatywne)

| krawężnik | | a | b | c |
|-----------|---------|----|----|----|
| betonowy | 20 x 30 | 25 | 20 | 15 |
| | 15 x 30 | 20 | 15 | 10 |

1. krawężnik, typ uliczny 15(20)x30x100 cm
2. ściek betonowy
3. podsypka cem.-piaskowa 1:4
4. ława z betonu B10

D - 08.02.01 CHODNIKI Z PŁYT BETONOWYCH ORAZ PŁYT WSKAŹNIKOWYCH

1. WSTĘP

1.1. Przedmiot ST

Przedmiotem niniejszej specyfikacji technicznej (ST) są wymagania dotyczące wykonania i odbioru robót związanych z wykonaniem chodnika z płyt chodnikowych betonowych

1.2. Zakres stosowania ST

Specyfikacja techniczna (ST) stanowi obowiązującą podstawę jako dokument przetargowy i kontraktowy przy zlecaniu i realizacji robót na drogach.

1.3. Zakres robót objętych ST

Ustalenia zawarte w niniejszej specyfikacji dotyczą zasad prowadzenia robót związanych z wykonaniem:

- płyt wskaźnikowych polimerobetonowych ostrzegawczych 35x35x5cm przy przejściach dla pieszych.

1.4. Określenia podstawowe

1.4.1. Chodnik -_wydzielone i umocnione powierzchnie drogi, ulicy lub placu przeznaczone wyłącznie do ruchu pieszego.

1.4.2. Betonowa płyta brukowa - prefabrykat betonowy, stosowany jako materiał nawierzchni, który spełnia następujące warunki:

- długość całkowita nie przekracza 1m,
 - długość całkowita płyty podzielona przez jej grubość powinna być większa niż cztery.
- UWAGA Tych dwóch wymagań nie stosuje się do elementów uzupełniających.

1.4.3. Obramowanie chodnika -_umocnienie bocznych jego krawędzi wykonanych z obrzeży, krawężników betonowych lub innych materiałów zgodnie z Dokumentacją Projektową i odpowiednimi OST.

1.4.4. Koryto chodnikowe -_wykop służący do wbudowania konstrukcyjnych elementów chodnika, wykonany zgodnie z projektowanym przekrojem podłużnym i poprzecznym w planie pasa chodnikowego.

1.4.5. Podsypka -_warstwa wyrównawcza ułożona na podłożu mająca za zadanie wyrównanie różnic w grubości warstw materiału zastosowanego do wykonania nawierzchni chodnikowych oraz uzyskania właściwego spadku nawierzchni.

1.4.6. Polimerobetonowe płytki wskaźnikowe - prefabrykowane elementy do wykonywania części nawierzchni chodnikowej przystanków komunikacji zbiorowej, przy przejściach dla pieszych i w innych miejscach gdzie jest to wskazane, posiadające specjalnie ukształtowane powierzchnie rozpoznawalne dotykowo w celu ułatwienia przemieszczania się osób niewidomych i niedowidzących wchodzące w skład systemu nawierzchni bez barier architektonicznych.

1.4.7. Płytki ostrzegawcze - prefabrykowane płyty polimerobetonowe ze specjalnie ukształtowaną górną powierzchnią z wypustkami w kształcie stożka ściętego stosowane w celu zasygnalizowania strefy decyzji. Służą do poinformowania osoby niedowidzącej, niewidomej, że w miejscu ich występowania jest możliwość (lub konieczność) zmiany kierunku, lub za miejscem ich występowania znajduje się przejście dla pieszych przez jezdnię lub torowisko.

1.4.8. Płytki kierunkowe - prowadzące - prefabrykowane płyty polimerobetonowe ze specjalnie ukształtowaną górną powierzchnią z wypustkami wzdłużnymi trapezoidalnymi, stosowane do wyznaczania kierunku przejścia przez jezdnię za krawężnikiem, do zasygnalizowania bezpiecznej odległości od krawędzi peronów przystankowych, oznaczające pole wsiadania do tramwaju lub autobusu (sytuowane na wysokości pierwszych drzwi zatrzymującego się przy peronie pojazdu) oraz do wyznaczania ścieżek prowadzących dla osób niedowidzących i niewidomych. Płytki te mogą oznaczać także miejsce gdzie znajdują się schody, winda, wejście do budynku, lub informator głosowy.

1.4.9. Pozostałe określenia podstawowe są zgodne z obowiązującymi, odpowiednimi polskimi normami i z definicjami i z definicjami podanymi w SST D-M-00.00.00 „Wymagania ogólne” pkt 1.4.

1.5. Ogólne wymagania dotyczące robót

Ogólne wymagania dotyczące robót podano w SST D-M-00.00.00 „Wymagania ogólne” pkt 1.4.

2. MATERIAŁY

2.1. Ogólne wymagania dotyczące materiałów

Ogólne wymagania dotyczące materiałów, ich pozyskiwania i składowania, podano w SST D-M-00.00.00 „Wymagania ogólne” pkt 2.

2.2. Płyty chodnikowe betonowe

Do produkcji betonowych płyt brukowych powinny być stosowane takie materiały, których przydatność do stosowania została ustalona pod względem ich właściwości użytkowych. Wymagania dotyczące przydatności stosowanych materiałów producent powinien podawać w dokumentacji kontroli produkcji.

Wymagania techniczne stawiane betonowym płytom brukowym przedstawiono poniżej w Tabeli 1.

Tabela 1. Wymagania wobec betonowych płyt brukowych mających kontakt z solą odladzającą w warunkach mrozu.

| Lp. | Cecha | Załącznik normy PN-EN 1339 | Wymaganie | | | |
|-----|---|----------------------------|---|------------------------------------|--|--|
| 1. | Kształt i wymiary | | | | | |
| 1.1 | Dopuszczalne odchyłki w mm | C | Długość ± 2 | Szerokość ± 2 | Grubość ± 3 | Różnica pomiędzy dwoma pomiarami pojedynczej |
| 1.2 | Dopuszczalne odchyłki między przekątnymi w mm, przy długości: < 850 mm > 850 mm | C | 2 4 | | | |
| 1.3 | Odchyłki płaskości i pofalowania w mm (jeśli max. wymiary kostki >300 mm), przy długości pomiarowej: 300 mm 400 mm 500 mm 800 mm | C | Maksymalna | | | |
| | | | Wypukłość 1,5 2,0 2,5 4,0 | Wklęsłość 1,0 1,5 1,5 2,5 | | |
| 1.4 | Minimalna grubość warstwy ścieralnej (dotyczy płyt dwuwarstwowych) | C | 5 mm | | | |
| 2. | Właściwości fizyczne i mechaniczne | | | | | |
| 2.1 | Wytrzymałość na zginanie ^{*)} | F | Każdy pojedynczy wynik nie mniejszy niż 4,0 MPa | | | |
| 2.2 | Odporność na ścieranie (wg klasy 4 oznaczenia I normy) | G i H | Pomiar wykonany na tarczy | | | |
| | | | szerokiej ściernej, wg zał. G normy | | Bohrego, wg zał. H normy | |
| | | | < 20 mm | | < 18 000 mm ³ /5000 mm ² | |
| 2.3 | Odporność na poślizg/poślizgnięcie - wartość USRV | I | Wartość średnia > 55 | | | |

| Lp. | Cecha | Załącznik normy PN-EN 1339 | Wymaganie | |
|-----|---|----------------------------|---|--|
| 3 | Odporność na warunki atmosferyczne (kryteria stosowane łącznie) | | | |
| 3.1 | Odporność na zamrażanie/rozmarzanie z udziałem soli odladzającej badanie warstwy ścieralnej badanie warstwy konstrukcyjnej (dotyczy płyt dwuwarstwowych) | D | Ubytek masy po badaniu w kg/m² | |
| | | | Średni | Maksymalny |
| | | | 0,5 kg/m² 1,0 kg/m² | 1,0 kg/m² 1,5 kg/m² |
| 3.2 | Nasiąkliwość | E | Wartość średnia nie większa niż 5,0%, przy czym żaden pojedynczy wynik nie przekracza 5,5% | |
| 4 | Aspekty wizualne | | | |
| 4.1 | Wygląd | J | górną powierzchnia płyt nie powinna mieć rys (poza drobnymi przytarciami transportowymi) i odprysków, nie dopuszcza się rozwarstwień w płytach dwuwarstwowych, ewentualne wykwyty nie są uważane za istotne**) | |
| 4.2 | Tekstura i zabarwienie ***) | | a) tekstura lub zabarwienie kostki powinny być porównane z próbką producenta, zatwierdzona przez odbiorcę, b) ewentualne różnice w jednolitości tekstury lub zabarwienia, spowodowane nieuniknionymi zmianami we właściwościach surowców i zmianach warunków twardnienia nie są uważane za istotne | |

*)W przypadku kontroli zgodności przeprowadzanej przez stronę trzecią (Przypadek II) dopuszczone są wymagania jak dla kontroli produkcji.

**) Naloty wapienne (wykwity w postaci białych plam) mogą pojawiać się na powierzchni płyt w początkowym okresie eksploatacji. Powstają one w wyniku naturalnych procesów fizykochemicznych występujących w betonie i zanikają w trakcie użytkowania.

***) Barwiona może być warstwa ścieralna lub cały element,

Producent jest zobowiązany do wydania oświadczenia o spełnieniu przez wyrób właściwości wymienionych w Tabeli 1 w oparciu o badania typu oraz wdrożony System Zakładowej Kontroli Produkcji.

Producent może grupować wyroby w rodziny na potrzeby prowadzonych badań zgodnie z p.6.1. normy PN-EN 1339.

W przypadku zastosowań płyt brukowych na powierzchniach innych niż przewidziano w Tabeli 1 (np. na nawierzchniach nie narażonych na kontakt z solą odladzającą), wymagania wobec płyt należy odpowiednio dostosować do ustaleń normy PN-EN 1339.

Płyt brukowe kolorowe powinny być barwione pigmentami zgodnymi z PN-EN 12878.

Każda partia betonowych płyt brukowych dostarczonych na budowę powinna być oznaczona zgodnie z pkt. 7 normy PN-EN 1339.

2.2.1. Dopuszczalne wady i uszkodzenia

| Rodzaj wad i uszkodzeń płyt chodnikowych betonowych | | Dopuszczalna wielkość wad i uszkodzeń |
|---|--|---------------------------------------|
| Wklęsłość lub wypukłość powierzchni i krawędzi, mm | | 2 |
| Szczeryby i uszkodzenia krawędzi i naroży | ograniczających powierzchnie górne (ścieralne), mm | niedopuszczalne |
| | ograniczających pozostałe powierzchnie: | |
| | - liczba max | 2 |
| | - długość, mm, max | 20 |
| | - głębokość, mm, max | 6 |

2.2.2. Składowanie

Płyty chodnikowe betonowe powinny być składowane rębem, płaszczyznami górnymi ku sobie, na podłożu wyrównanym i odwodnionym. Płyty należy ustawiać na podkładkach drewnianych oraz zabezpieczać krawędzie przed uszkodzeniem przekładkami drewnianymi.

2.2.3. Beton i jego składniki**2.2.3.1. Beton do produkcji płyt chodnikowych**

Do produkcji płyt chodnikowych betonowych jednowarstwowych należy stosować beton klasy C 20/25 i C 25/30.

2.2.3.2. Cement

Do produkcji płyt chodnikowych betonowych należy stosować cement portlandzki klasy nie niższej niż „32,5” wg PN-EN-197-1 „.

Przechowywanie cementu powinno być zgodne z BN-88/6731-08.

2.2.3.3. Kruszywo do betonu

Kruszywo do betonu powinno odpowiadać wymaganiom PN-EN 12620.

2.2.3.4. Woda

Woda powinna odpowiadać wymaganiom normy PN-EN 1008:2004.

2.3. Płyty wskaźnikowe**2.3.1. Typy płyt**

W zależności od przeznaczenia rozróżnia się następujące typy płyt wskaźnikowych:

- płytki ostrzegawcze (z wypustkami w kształcie stożka ściętego),
- płytki kierunkowe (prowadzące z wypustkami wzdłużnymi trapezoidalnymi symetrycznymi na niemal całej długości płytki)
- płytki z wypustkami trapezoidalnymi asymetrycznymi (stosowane tylko na pochylniach dla wózków inwalidzkich).

2.3.2. Odmiany kolorystyczne

W zależności od przeznaczenia rozróżnia się odmiany:

- płyty standardowe - białe
- płyty barwione

Kolor płyt winien odpowiadać wymaganiom określonym w projekcie budowlanym lub wykonawczym. Wykonawca przed zamówieniem dostawy musi przedstawić Zamawiającemu próbki płyt do ostatecznego zatwierdzenia barwy i dalszego porównania dostarczanych płyt z wzorcowymi. Beton płyt winien być barwiony w masie, w związku z tym kolorystyka płyt ma ograniczenia technologiczne pod względem jaskrawości. Na przykład dla odcienia maksymalnie zbliżonego do koloru żółtego beton winien być co najmniej o barwie RAL 1002 lub bardziej jaskrawej.

2.3.3. Płytki wskaźnikowe - wymagania techniczne

2.3.3.1. Kształt i wymiary wypustek

Kształt płytek kierunkowych symetrycznych i ostrzegawczych przedstawiono na rys. 1a i 2a. Dopuszczalne odchyłki wymiarów płytek wskaźnikowych (poza wypustkami) podano w tabelicy 1 i 2. Wymiary i tolerancje wypustek płytki prowadzącej na podstawie normy DIN 32984 podano na rys. 1b. Wymiary i tolerancje wypustek płytki ostrzegawczej na podstawie normy DIN 32984 podano na rys. 2b.



Rys. 1a. Płytki kierunkowa symetryczna - prowadząca- szczegól powierzchni

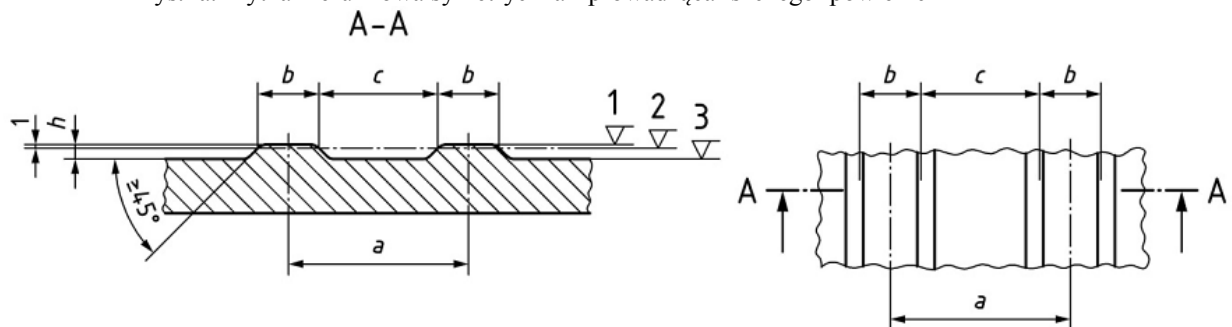

$a = 37\div 39\text{mm}$, $b = 9\div 11\text{mm}$, $c = 27\div 29\text{mm}$, $h = 4.5\div 5\text{mm}$ i (przy tolerancji 0.5mm) zawsze $h > 4.5\text{mm}$

Rys. 1b. Wymiary wypustek płytki prowadzącej na podstawie normy DIN 32984



Rys. 2a. Płytki ostrzegawcza - szczegól powierzchni

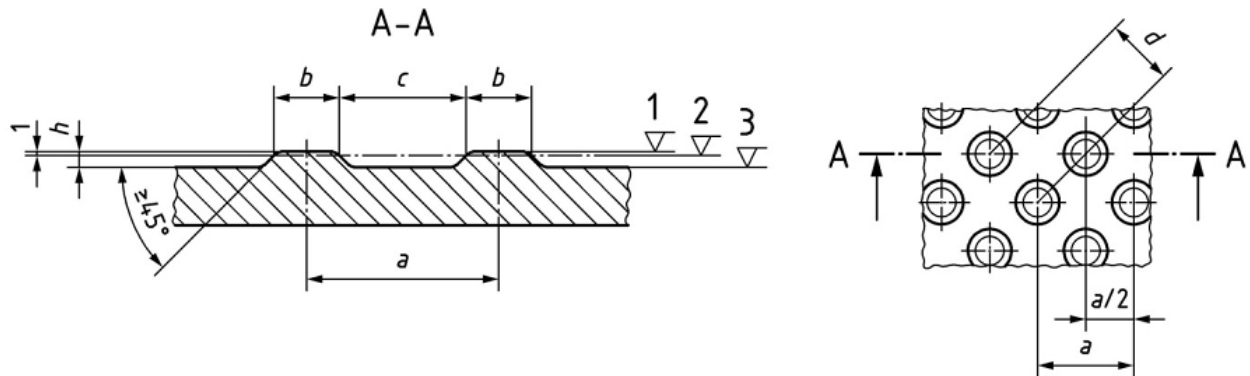

$a = 58 \div 60 \text{mm}$, $b = 20 \div 22 \text{mm}$, $c = 37 \div 39 \text{mm}$, $d = 40 \div 42 \text{mm}$, $h = 4.5 \div 5 \text{mm}$ i (przy tolerancji 0.5mm) zawsze $h > 4.5 \text{mm}$
 Rys 2b. Wymiary wypustek płytki ostrzegawczej na podstawie normy DIN 32984

Tablica 1. Dopuszczalne odchyłki głównych wymiarów płytek wskaźnikowych wg PN-EN 1339

| Wymiary nominalne płyt [mm] | Klasa (znakowanie) | Długość [mm] | Szerokość [mm] | Grubość [mm] |
|---|--------------------|--------------|----------------|--------------|
| Wymiary podstawy 300x300 Wymiary powierzchni górnej 297x297 Grubość (bez wypustek) 80 | 3 (R) | ± 1 | ± 1 | ± 1 |
| Uwaga: Tolerancje długości, szerokości i grubości zmniejszone do $\pm 1 \text{mm}$ Różnica pomiędzy dwoma pomiarami długości szerokości i grubości tej samej płyty powinna być mniejsza od 2mm | | | | |

Tablica 2. Maksymalne różnice między przekątnymi płytek wskaźnikowych wg PN-EN 1339

| Klasa | Znakowanie | Maksymalna różnica [mm] |
|-------|------------|-------------------------|
| 3 | L | 2 |

2.3.3.2. Właściwości fizyczne i mechaniczne

Tablica 4. Wymagania wobec płytek wskaźnikowych, ustalone w PN-EN 1339 do stosowania w warunkach kontaktu z solą odladzającą w warunkach mrozu

| | | | | | |
|------|---|-----|---|--|---|
| 1.1 | Odporność na zamrażanie/rozmarzanie z udziałem soli odladzających | D | Ubytek masy po badaniu: wartość średnia $< 1,0 \text{ kg/m}^2$, przy czym każdy pojedynczy wynik $< 1,5 \text{ kg/m}^2$ | | |
| 1.2 | Wytrzymałość na zginanie | U | Klasa Charakterystyczna Każdy pojedynczy wytr. wytrzymałość, MPa wynik, MPa $3,6,0 > 5,0$ | | |
| 1.3 | Trwałość ze względu na wytrzymałość | F | Płytki mają zadawalającą trwałość (wytrzymałość) jeśli spełnione są wymagania pkt-u 1.2 oraz poddawane są normalnej konserwacji | | |
| 1.4 | Odporność na ścieranie | I | Klasa odporności | Odporność przy pomiarze na tarczy | |
| | | | | szerokiej ściernej, wg zał. G normy - badanie podstawowe | Bohmego, wg zał. H normy - badanie alternatywne |
| | | | 3 | $< 23 \text{ mm}$ | $< 20\,000 \text{ mm}^3/5000 \text{ mm}^2$ |
| 1.5 | Odporność na poślizgnięcie | I | Powierzchnia górna wypustek płytki winna mieć fakturę antypoślizgową wysokości około 0.5mm. Klasa odporności na poślizgnięcie musi być co najmniej R 12 według DIN 51130 | | |
| 1.6. | Siła niszcząca | 110 | Charakterystyczne obciążenie niszczące [kN] | Minimalne obciążenie niszczące kN] | |
| | | | 11 | 8,8 | |

Ponieważ norma PN-EN 1339 - Betonowe płyty brukowe - w zasadzie nie uwzględnia płyt brukowych o dodatkowych cechach umożliwiających rozpoznawalność ich dotykowo lub wzrokowo producent może przedstawić deklarację zgodności ich z odpowiednim normami DIN. Płytki nie mogą mieć jednak właściwości fizycznych i mechanicznych gorszych niż podane w tablicy 4 na podstawie kryteriów normy PN-EN 1339.

Na płyty wskaźnikowe producent winien zapewnić minimum 10 letnią gwarancję na właściwości mechaniczne przy typowym zastosowaniu i utrzymaniu w chodnikach.

2.3.3.3. Aspekty wizualne

Górna powierzchnia płytek wskaźnikowych oceniana zgodnie z załącznikiem J normy PN-EN 1339 nie powinna wykazywać wad, takich jak rysy lub odpryski. Faktura winna być zgodna z fakturą zatwierdzonych próbek płyt.

2.3.4. Składowanie

Płyty wskaźnikowe powinny być dostarczane na budowę na paletach drewnianych zamocowane przez producenta tak, aby uniemożliwić przesuw i możliwość uszkodzenia podczas transportu i składowania.

2.3.5. Beton i jego składniki

2.3.5.1. Beton do produkcji płyt wskaźnikowych

Do produkcji płytek wskaźnikowych należy stosować beton z dodatkiem polimerów wg PN-EN 206-1:2003, klasy C35/45. Polimerobeton użyty do produkcji płytek wskaźnikowych powinien charakteryzować się:

- nasiąkliwością, poniżej 1%,
- ścieralnością na tarczy Boehmego, dla gatunku 1: 0,1 mm, dla gatunku 2: 0,2 mm,
- mrozoodpornością i wodoszczelnością, zgodnie z normą PN-EN 206-1.

2.3.5.2. Cement

Do produkcji płyt chodnikowych betonowych należy stosować cement portlandzki klasy nie niższej niż „32,5” wg PN-EN-197-1.

Przechowywanie cementu powinno być zgodne z BN-88/6731-08.

2.3.5.3. Kruszywo do betonu

Kruszywo do betonu powinno odpowiadać wymaganiom PN-EN 12620.

2.3.5.4. Woda

Woda powinna odpowiadać wymaganiom normy PN-EN 1008:2004.

2.3.5.1. Dodatki

- Polikarboksylan odpowiadający wymaganiom normy PN EN 934-2.
- Glicerol odpowiadający wymaganiom certyfikatu KOMO 1511-08-L.
- Pigment carbocrete (zawiesina węglowa) odpowiadający wymaganiom normy EN 12787.

2.4. Materiały na podsypkę i do wypełnienia spoin.

a) na podsypkę cementowo-piaskową pod nawierzchnię

- mieszankę cementu i piasku w stosunku 1:4 z piasku naturalnego spełniającego wymagania PN-EN 13242:2004, cementu powszechnego użytku spełniającego wymagania PN-EN 197-1:2002 i wody odpowiadającej wymaganiom PN-EN 1008:2004,

b) do wypełniania spoin w nawierzchni na podsypce cementowo-piaskowej

- zaprawę cementowo-piaskową 1:4 spełniającą wymagania wg 2.3 b),

c) do wypełniania szczelin dylatacyjnych w nawierzchni na podsypce cementowo-piaskowej

- do wypełnienia górnej części szczeliny dylatacyjnej należy stosować drogowe zalewy kauczukowo-asfaltowe lub syntetyczne masy uszczelniające (np. poliuretanowe, poliwinylowe itp.), spełniające wymagania norm lub aprobat technicznych, względnie odpowiadających wymaganiom ST D-05.03.04a [12],

- do wypełnienia dolnej części szczeliny dylatacyjnej należy stosować wilgotną mieszankę cementowo-piaskową 1:8 z materiałów spełniających wymagania wg 2.3 b) lub inny materiał zaakceptowany przez Inżyniera.

Składowanie kruszywa, nie przeznaczonego do bezpośredniego wbudowania po dostarczeniu na budowę, powinno odbywać się na podłożu równym, utwardzonym i dobrze odwodnionym, przy zabezpieczeniu kruszywa przed zanieczyszczeniem i zmieszaniem z innymi materiałami kamiennymi.

Cement w workach, co najmniej trzywarstwowych, o masie np. 50 kg, można przechowywać do: a) 10 dni w miejscach zadanych na otwartym terenie o podłożu twardym i suchym, b) terminu trwałości, podanego przez producenta, w pomieszczeniach o szczelnym dachu i ścianach oraz podłogach suchych i czystych. Cement dostarczony na paletach magazynuje się razem z paletami, z dopuszczalną wysokością 3 szt. palet. Cement niespaletowany układa

się w stopy płaskie o liczbie warstw 12 (dla worków trzywarstwowych). Cement dostarczany luzem przechowuje się w magazynach specjalnych (zbiornikach stalowych, betonowych), przystosowanych do pneumatycznego załadunku i wyładunku.

3. SPRZĘT

3.1. Ogólne wymagania dotyczące sprzętu

Ogólne wymagania dotyczące sprzętu podano w SST D-M-00.00.00 „Wymagania ogólne” pkt 3.

3.2. Sprzęt do wykonania chodników

Roboty wykonuje się ręcznie przy zastosowaniu sprzętu pomocniczego: wibratorów płytowych, ubijaków ręcznych lub mechanicznych.

4. TRANSPORT

4.1. Ogólne wymagania dotyczące transportu

Ogólne wymagania dotyczące transportu podano w ST D-M-00.00.00 „Wymagania ogólne” pkt 4.

4.2. Transport płyt chodnikowych

Płyty chodnikowe betonowe mogą być przewożone dowolnymi środkami transportu po osiągnięciu przez beton wytrzymałości minimum 0,7 wytrzymałości projektowanej.

Płyty powinny być zabezpieczone przed przemieszczeniem się i uszkodzeniami w czasie transportu, a górna ich warstwa nie powinna wystawać poza ściany środka transportu więcej niż 1/3 wysokości tej płyty.

4.3. Transport pozostałych materiałów

Transport pozostałych materiałów, stosowanych do wykonania chodnika z płyt chodnikowych betonowych, podano w ST D-08.01.01 „Krawężniki betonowe” pkt 4.3.

5. WYKONANIE ROBÓT

5.1. Ogólne zasady wykonania robót

Ogólne zasady wykonania robót podano w SST D-M-00.00.00 „Wymagania ogólne” pkt 5.

5.2. Koryto pod chodnik

Koryto wykonane w podłożu z gruntu rodzimego lub nasypowego powinno być wyprofilowane zgodnie z projektowanymi spadkami podłużnymi i poprzecznymi chodnika. Wskaźnik zagęszczenia koryta nie może być mniejszy od 0,97 według normalnej metody Proctora.

5.3. Podsypka

Grubość podsypki po zagęszczeniu powinna zawierać się w granicach od 3 do 5cm. Podsypka powinna być zwilżona wodą, zagęszczona i wyprofilowana.

5.4. Układanie chodnika z płyt chodnikowych betonowych

Płyty przy krawężnikach należy układać w taki sposób, aby ich górna krawędź znajdowała się powyżej górnej krawędzi krawężnika 1cm.

Przy urządzeniach naziemnych uzbrojenia podziemnego płyty odpowiednio docięte należy układać w jednym poziomie, regulując wysokość urządzeń naziemnych do poziomu chodnika.

Płyty chodnikowe układane przy urządzeniach naziemnych uzbrojenia podziemnego należy zalać zaprawą cementowo-piaskową.

Płyty na łukach należy tak układać, aby spoiny rozszerzały się wachlarzowo. Płyty mogą być przycinane.

5.5. Spoiny

Szerokość spoin na odcinkach prostych nie powinna przekraczać 0,8cm. Szerokość spoin na łukach nie powinna być większa niż 3cm.

Spoiny pomiędzy płytami po oczyszczeniu powinny być zamulone piaskiem na pełną grubość płyty.

6. KONTROLA JAKOŚCI ROBÓT**6.1. Ogólne zasady kontroli jakości robót**

Ogólne zasady kontroli jakości robót podano w SST D-M-00.00.00 „Wymagania ogólne” pkt 6.

6.2. Badania przed przystąpieniem do robót.

Przed przystąpieniem do robót Wykonawca powinien:

- uzyskać wymagane dokumenty, dopuszczające wyroby budowlane do obrotu i powszechnego stosowania (certyfikaty zgodności, deklaracje zgodności, ewentualnie badania materiałów wykonane przez dostawców itp.),
- ewentualnie wykonać własne badania właściwości materiałów przeznaczonych do wykonania robót, określone w pkt 2.

Wszystkie dokumenty oraz wyniki badań Wykonawca przedstawi Inżynierowi do akceptacji.

6.3. Badania odbiorcze betonowych płyt brukowych.

Badania odbiorcze płyt betonowych oparto o normę PN-EN 1339 Załącznik B.

Rozróżnia się dwa przypadki:

- Przypadek I : Wyrób nie został poddany ocenie zgodności przez stronę trzecią;
- Przypadek II: Wyrób został poddany ocenie zgodności przez stronę trzecią - laboratorium posiadające odpowiednie kompetencje.

Jeśli ma miejsce Przypadek II, badanie odbiorcze nie jest konieczne, z wyjątkiem sytuacji spornych.

W przypadku wątpliwości należy badać tylko sporne właściwości.

Wymagana liczba betonowych płyt brukowych powinna być pobrana z każdej partii dostawy, w wielkościach nie przekraczających podanych poniżej:

- Przypadek I : 1000 m²;
- Przypadek II: zależnie od okoliczności przypadku spornego, do 2000 m

Płyty do badań powinny być reprezentatywne dla dostawy i powinny być pobrane równomiernie z całej dostawy.

Liczba betonowych płyt brukowych przeznaczonych do pobrania z każdej partii powinna być zgodna z Tabelą 2.

Tabela 2. Plany pobierania próbek dla badań odbiorczych

| WŁAŚCIWOŚĆ | METODA BADANIA | PRZYPADEK I | PRZYPADEK II |
|--|-------------------|-----------------|---------------------|
| Wygląd | Załącznik J | 8 ¹⁾ | 4(16) ¹⁾ |
| Grubość warstwy ścieralnej | C.6 ²⁾ | 8 | 4(16) |
| Kształt i wymiary | Załącznik C | 8 ¹⁾ | 4(16) ¹⁾ |
| Wytrzymałość na zginanie | Załącznik F | 8 | 4(16) |
| Odporność na ścieranie ⁴⁾ | Załącznik G lub H | 3 | 3 |
| Odporność na poślizg/poślizgnięcie ⁴⁾ | Załącznik I | 5 ¹⁾ | 5 ¹⁾ |
| Odporność na warunki atmosferyczne | | | |
| - nasiąkliwość - odporność na zamrażanie/ rozmarzanie z udziałem soli odladzającej ⁴⁾ | Załącznik E | 3 | 3 |
| | Załącznik D | 3 ⁵⁾ | 3 |
| ¹⁾ Te płyty mogą być użyte do dalszych badań. ²⁾ Punkt C.6 stosuje się tylko do płyt z warstwą ścieralną. ³⁾ Liczba w nawiasie odpowiada liczbie, która powinna być pobrana z partii w celu uniknięcia powtórnego pobierania próbek w przypadku, gdy według kryteriów zgodności należy zbadać dodatkowe płyty w celu dokonania oceny zgodności. ⁴⁾ Badanie wymagane w przypadku wątpliwości lub sytuacji spornej ⁵⁾ W przypadku płyt dwuwarstwowych badaniu należy poddać po 3 próbki dla warstwy fakturowej i konstrukcyjnej | | | |

Wyniki badań powinny spełniać wymagania podane w pkt 2.

6.4. Materiały na podsypkę i do wypełnienia spoin

Kruszywo powinno spełniać wymagania podane w pkt. 2.4.

6.5. Badania przed przystąpieniem do robót

Przed przystąpieniem do robót Wykonawca powinien wykonać badania materiałów przeznaczonych do budowy chodnika i przedstawić wyniki tych badań Inżynierowi do akceptacji.

6.5.1. Badania płyt chodnikowych

Sprawdzenie wyglądu zewnętrznego należy przeprowadzić na podstawie oględzin elementu przez pomiar i policzenie uszkodzeń występujących na powierzchniach i krawędziach elementu. Pomiary długości i głębokości uszkodzeń należy wykonać za pomocą przymiaru stalowego lub suwmiarki z dokładnością do 1mm, zgodnie z ustaleniami PN-B-10021.

Sprawdzenie kształtu i wymiarów elementów należy przeprowadzić z dokładnością do 1mm przy użyciu suwmiarki oraz przymiaru stalowego lub taśmy. Sprawdzenie kątów prostych w narożach elementów wykonuje się przez przyłożenie kątownika do badanego naroża i zmierzenia odchyłek z dokładnością do 1mm.

Pozostałe badania płyt chodnikowych należy wykonać zgodnie z wymaganiami podanymi w BN-80/6775-03/01 i BN-80/6775-03/03.

6.6. Badania w czasie robót

6.6.1. Sprawdzenie podłoża

- Sprawdzenie podłoża polega na stwierdzeniu zgodności z dokumentacją projektową.
- Dopuszczalne tolerancje wynoszą dla:
 - głębokości koryta o szerokości do 3m: ± 1 cm,
 - szerokości koryta: ± 5 cm.

6.6.2. Sprawdzenie podsypki

Sprawdzenie podsypki w zakresie grubości i wymaganych spadków poprzecznych i podłużnych polega na stwierdzeniu zgodności z dokumentacją projektową oraz pkt 5.3 niniejszej SST. Dopuszczalne odchylenia w grubości podsypki nie mogą przekraczać ± 1 cm.

6.6.3. Sprawdzenie wykonania chodnika

Sprawdzenie prawidłowości wykonania chodnika polega na stwierdzeniu zgodności wykonania z dokumentacją projektową oraz wymaganiami pkt 5.5 niniejszej ST.

Sprawdzenie konstrukcji chodnika przeprowadzać należy w następujący sposób: na każde 200m² chodnika z płyt betonowych należy zdjąć 2 płyty w dowolnym miejscu i zmierzyć grubość podsypki oraz sprawdzić układ płyt chodnika.

6.7. Sprawdzenie cech geometrycznych chodnika

6.7.1. Sprawdzenie równości chodnika

Sprawdzenie równości przeprowadzać należy łątą co najmniej raz na każde 150 do 300m² ułożonego chodnika i w miejscach wątpliwych, jednak nie rzadziej niż co 50m chodnika. Dopuszczalny prześwit pod łątą nie powinien przekraczać 1,0cm.

6.7.2. Sprawdzenie profilu podłużnego

Sprawdzenie profilu podłużnego przeprowadzać należy za pomocą niwelacji, biorąc pod uwagę punkty charakterystyczne, jednak nie rzadziej niż co 100m.

Odchylenia od projektowanej niwelety chodnika w punktach załamania niwelety nie mogą przekraczać ± 3 cm.

6.7.3. Sprawdzenie profilu poprzecznego

Sprawdzenie profilu poprzecznego dokonywać należy szablonem z poziomą, co najmniej raz na każde 150 do 300m² chodnika i w miejscach wątpliwych, jednak nie rzadziej, niż co 50m. Dopuszczalne odchylenia od projektowanego profilu wynoszą $\pm 0,3\%$.

6.7.4. Sprawdzenie równoległości spoin

Sprawdzenie równoległości spoin należy przeprowadzać za pomocą dwóch sznurów napiętych wzdłuż spoin i przymiaru z podziałką milimetrową. Dopuszczalne odchylenie wynosi ± 1 cm.

6.7.5. Sprawdzenie szerokości i wypełnienia spoin

Sprawdzenie szerokości spoin należy przeprowadzać przez usunięcie spoin na długości około 10cm w trzech dowolnych miejscach na każde 200m² chodnika i zmierzenie ich szerokości oraz wypełnienia.

7. OBMIAR ROBÓT

7.1. Ogólne zasady obmiaru robót

Ogólne zasady obmiaru robót podano w SST D-M-00.00.00 „Wymagania ogólne” pkt 7.

7.2. Jednostka obmiarowa

Jednostką obmiarową jest m² (metr kwadratowy) wykonanego chodnika z płyt betonowych.

8. ODBIÓR ROBÓT

Ogólne zasady odbioru robót podano w SST D-M-00.00.00 „Wymagania ogólne” pkt 8.

Roboty uznaje się za wykonane zgodnie z dokumentacją projektową, ST i wymaganiami Inżyniera, jeżeli wszystkie pomiary i badania z zachowaniem tolerancji wg pkt 6 dały wyniki pozytywne.

9. PODSTAWA PŁATNOŚCI

9.1. Ogólne ustalenia dotyczące podstawy płatności

Ogólne ustalenia dotyczące podstawy płatności podano w SST D-M-00.00.00 „Wymagania ogólne” pkt 9.

9.2. Cena jednostki obmiarowej

Cena wykonania 1 m² chodnika z płyt betonowych oraz płyt wskaźnikowych obejmuje:

- prace pomiarowe i roboty przygotowawcze,
- dostarczenie materiałów na miejsce wbudowania,
- wykonanie koryta,
- rozścielenie podsypki piaskowej wraz z jej przygotowaniem,
- ułożenie płyt,
- wypełnienie spoin piaskiem,
- przeprowadzenie badań i pomiarów wymaganych w specyfikacji technicznej.

10. PRZEPISY ZWIĄZANE

10.1. Normy

1. PN- EN 1339. - Betonowe płyty brukowe. Wymagania i metody badań.
2. PN -EN 13242 - Kruszywa do niezwiązanych i hydraulicznie związanych materiałów stosowanych w obiektach budowlanych i budownictwie drogowym.
3. BN-77/8931-12 - Oznaczanie wskaźnika zagęszczenia gruntu
4. PN-EN 206-1 Beton. Część 1: Wymagania, właściwości, produkcja i zgodność.
5. PN-B-06250 Beton zwykły
6. BN-88/6731-08 Cement. Transport i przechowywanie
7. PN-EN 197-1Cement. Część 1: Skład, wymagania i kryteria zgodności dotyczące cementu powszechnego użytku
8. PN-EN 12620+A1:2008. Kruszywa do betonu
9. PN-EN 13043 Kruszywa do mieszanek bitumicznych i powierzchniowych utrwaleń stosowanych na drogach, lotniskach i innych powierzchniach przeznaczonych do ruchu
10. PN-EN 1008 Woda zarobowa do betonu. Specyfikacja pobierania próbek, badanie i ocena przydatności wody zarobowej do betonu, w tym wody odzyskanej z procesów produkcji betonu.
11. PN-EN 934-2 Domieszki do betonu, zaprawy i zaczynu
12. DIN 32984 Bodenindikatoren im öffentlichen Raum
13. DIN 51130 Prufung von Bodenbelagen - Bestimmung der rutschhemmenden Eigenschaft - Arbeitsraume und Arbeitsbereiche mit Rutschgefahr, Begehungsverfahren - Schiefe Ebene
14. DIN V 18500: Betonwerkstein - Begriffe, Anforderung., Prufung, Uberwachung

10.2. Inne dokumenty

Nie występują.

D - 08.02.02 CHODNIK Z BRUKOWEJ KOSTKI BETONOWEJ**1. WSTĘP****1.1. Przedmiot ST**

Przedmiotem niniejszej specyfikacji technicznej (ST) są wymagania dotyczące wykonania i odbioru robót związanych z wykonaniem chodnika z brukowej kostki betonowej.

1.2. Zakres stosowania ST

Specyfikacja techniczna (ST) stanowi obowiązującą podstawę jako dokument przetargowy i kontraktowy przy zlecaniu i realizacji robót na drogach.

1.3. Zakres robót objętych ST

Ustalenia zawarte w niniejszej specyfikacji dotyczą zasad prowadzenia robót związanych z wykonaniem nawierzchni:

- chodników i opaski z kostki brukowej betonowej niefazowanej typu holland 0,2x0,1x0,08m,
- jezdni manewrowej z kostki brukowej betonowej niefazowanej typu holland 0,2x0,1x0,08m – odtworzenie nawierzchni,
- miejsc postojowych z kostki brukowej betonowej niefazowanej typu behaton 0,2x0,1x0,08m

1.4. Określenia podstawowe

1.4.1. Betonowa kostka brukowa - kształtka wytwarzana z betonu metodą wibro prasowania. Produkowana jest jako kształtka jednowarstwowa lub w dwóch warstwach połączonych ze sobą trwale w fazie produkcji.

1.4.2. Pozostałe określenia podstawowe są zgodne z obowiązującymi, odpowiednimi polskimi normami i z definicjami i z definicjami podanymi w ST D-M-00.00.00 „Wymagania ogólne” pkt 1.4.

1.5. Ogólne wymagania dotyczące robót

Ogólne wymagania dotyczące robót podano w ST D-M-00.00.00 „Wymagania ogólne” pkt 1.5.

2. MATERIAŁY**2.1. Ogólne wymagania dotyczące materiałów**

Ogólne wymagania dotyczące materiałów, ich pozyskiwania i składowania, podano w ST D-M-00.00.00 „Wymagania ogólne” pkt 2.

2.2. Betonowa kostka brukowa**2.2.1. Klasyfikacja betonowych kostek brukowych.**

Betonowa kostka brukowa może mieć następujące cechy charakterystyczne, określone w katalogu producenta:

- 1) odmianę:
 - a) kostka jednowarstwowa (z jednego rodzaju betonu),
 - b) kostka dwuwarstwowa z betonu warstwy spodniej konstrukcyjnej i warstwy ścieralnej (górnej) zwykle barwionej grubości min. 5 mm,
- 2) barwę:
 - a) kostka z betonu niebarwionego,
 - b) kostka kolorowa, z betonu barwionego;
- 3) wzór (kształt) kostki: zgodny z kształtami określonymi przez producenta,
- 4) wymiary, zgodne z wymiarami określonymi przez producenta; zalecane grubości:
 - a) dla nawierzchni przeznaczonej do ruchu pojazdów - 80 mm, 100 mm,
 - b) dla ciągów pieszych - 60 mm, 80 mm,
 - c) w indywidualnych rozwiązaniach dopuszcza się inne grubości kostek niż podano powyżej.

D - 08.02.02 CHODNIK Z BRUKOWEJ KOSTKI BETONOWEJ

Pożądane jest, aby wymiary kostek były dostosowane do sposobu układania i siatki spoin oraz umożliwiały wykonanie warstwy o szerokości 1,0 m lub 1,5 m bez konieczności przecinania elementów w trakcie ich wbudowywania w nawierzchnię.

Kostki mogą być produkowane z występami dystansowymi na powierzchniach bocznych oraz z fazą lub bez fazy (w tym z mikrofazą) krawędzi górnych.

2.2.2. Wymagania techniczne stawiane betonowym kostkom brukowym.

Wymagania techniczne stawiane betonowym kostkom brukowym stosowanym na nawierzchniach dróg, ulic, chodników itp. przedstawiono w Tabelcy 1.

Tablica 1. Wymagania wobec betonowej kostki brukowej do stosowania na zewnętrznych nawierzchniach, mających kontakt z solą odladzającą w warunkach mrozu.

| Lp. | Cecha | Załącznik Normy PN-EN1338 | Wymaganie | |
|-----|---|---------------------------|---|--|
| 1. | Kształt i wymiary | | | |
| 1.1 | Dopuszczalne odchyłki od zadeklarowanych wymiarów kostki grubości* ⁻¹ : < 100 mm > 100 mm | C | Długość Szerokość Grubość ± 3 mm ± 3 mm ± 4 mm | Różnica pomiędzy dwoma pomiarami grubości, tej samej kostki < 3 mm |
| 1.2 | Odchyłki płaskości i pofalowania (jeśli maksymalne wymiary kostki >300 mm), przy długości pomiarowej* ⁻¹ : 300 mm 400 mm | C | Maksymalna (w mm) wypukłość wklęsłość 1,5 mm 1,0 mm 2,0 mm 1,5 mm | |
| 1.3 | Minimalna grubość warstwy ścieralnej (dotyczy płyt dwuwarstwowych) | C | 5 mm | |
| 2 | Właściwości fizyczne i mechaniczne | | | |
| 2.1 | Wytrzymałość na rozciąganie przy rozłupywaniu* ⁻¹ | F | Żadna kostka nie powinna mieć wytrzymałości na rozciąganie przy rozłupywaniu mniejszej niż 3,6 MPa ani obciążenia niszczącego mniejszego niż 250 N/mm | |
| 2.2 | Odporność na ścieranie (wg klasy 4 oznaczenia I normy) | G i H | Pomiar wykonany na tarczy | |
| | | | szerokiej ściernej, wg zał. G normy < 20 mm | Bohrego, wg zał. H normy < 18 000 mm ³ /5000 mm ² |
| 2.3 | Odporność na poślizg/poślizgnięcie - wartość USRV | I | Wartość średnia > 55 | |
| 3 | Odporność na warunki atmosferyczne (kryteria stosowane łącznie) | | | |
| 3.1 | Odporność na zamrażanie/rozmrzanie z udziałem soli odladzającej | D | Ubytek masy po badaniu: wartość średnia < 0,5 kg/m ² , przy czym każdy pojedynczy wynik < 1,0 kg/m ² | |
| 3.2 | Odporność na zamrażanie/rozmrzanie po 150 cyklach przy rozmrażaniu w wodzie lub 30 cyklach w 3% roztworze NaCl | wg PN-B-06250 | Żadna kostka nie powinna mieć wytrzymałości na rozciąganie przy rozłupywaniu mniejszej niż 2,9 MPa | |
| 3.3 | Nasiąkliwość | E | Wartość średnia nie większa niż 5,0%, przy czym żaden pojedynczy wynik nie przekracza 5,5% | |
| 4 | Aspekty wizualne | | | |
| 4.1 | Wygląd | J | a) górna powierzchnia kostki nie powinna mieć rys (poza drobnymi przytarciami transportowymi) i odprysków, b) nie dopuszcza się rozwarstwień w kostkach dwuwarstwowych, c) ewentualne wykwyty nie są uważane za istotne** ⁻¹ | |

| | | | |
|-----|------------------------|---|--|
| 4.2 | Tekstura i zabarwienie | J | <p>a) kostki z powierzchnią o specjalnej teksturze - producent powinien opisać rodzaj tekstury,</p> <p>b) tekstura lub zabarwienie kostki powinny być porównane z próbką producenta, zatwierdzona przez odbiorcę,</p> <p>c) ewentualne różnice w jednolitości tekstury lub zabarwienia, spowodowane nieuniknionymi zmianami we właściwościach surowców i zmianach warunków twardnienia nie są uważane za istotne</p> |
|-----|------------------------|---|--|

Producent jest zobowiązany do wydania oświadczenia o spełnieniu przez wyrób właściwości wymienionych w Tabelcy 1 w oparciu o badania typu oraz wdrożony System Zakładowej Kontroli Produkcji.

Producent może grupować wyroby w rodziny na potrzeby prowadzonych badań zgodnie z p. 6.1 normy PN-EN 1338.

W przypadku zastosowań kostki na powierzchniach innych niż przewidziano w Tabelcy 1 (np. na nawierzchniach nie narażonych na kontakt z solą odladzającą), wymagania wobec kostki należy odpowiednio dostosować do ustaleń normy PN-EN 1338.

Kostki kolorowe powinny być barwione pigmentami zgodnymi z PN-EN 12878.

2.2.3. Składowanie kostek.

Każda partia dostarczonych na budowę betonowych kostek brukowych powinna oznaczona zgodnie z pkt. 7 normy PN-EN 1338.

Kostkę zaleca się pakować na paletach. Dopuszcza się pakowanie kostki bez palet lecz przy odpowiednio zwiększonej ilości rzędów taśm bandujących. Na budowie palety z kostką mogą być składowane na otwartej przestrzeni, przy czym podłoże powinno być wyrównane i odwodnione.

2.3. Materiały na podsypkę i do wypełnienia spoin.

Jeśli dokumentacja projektowa lub ST nie ustala inaczej to na podsypkę i do wypełnienia spoin należy stosować następujące materiały :

b) na podsypkę z mieszanek związanych spoiwem:

- mieszanek innych spoiw budowlanych i/lub drogowych z kruszywem 1/4, 2/5 lub 2/8, wg. normy PN-EN 13242 kategorii uziarnienia G_{C80-20} , zawartości pyłów $f_{Dek_{jarow}}$ ana (max. do 10% pyłów).w stosunku wagowym 1:4;

Uwaga: stosowanie spoiw do podsypki może spowodować powstanie wykwitów.

c) do wypełnienia spoin:

- kruszywo drobne 0/2 wg. normy PN-EN13242 kategorii uziarnienia G_{F80} , zawartości pyłów f_3 ,
- inne specjalistyczne materiały przewidziane do stosowania w wykonawstwie nawierzchni brukowych.

Do wyżej wymienionych materiałów na etapie układania jest dodawana woda wodociągowa zgodna z PN-EN 1008.

Kruszywo nie może być zanieczyszczone ciałami obcymi takimi jak: trawa, szczątki korzeni, konarów, szkło, plastik, grudki gliny.

Składowanie kruszywa, nie przeznaczonego do bezpośredniego wbudowania po dostarczeniu na budowę, powinno odbywać się na podłożu równym, utwardzonym i dobrze odwodnionym, przy zabezpieczeniu kruszywa przed zanieczyszczeniem i zmieszaniem z innymi materiałami kamiennymi.

Cement w workach, o masie np. 25 kg, można przechowywać do:

- a) 10 dni w miejscach zadanych na otwartym terenie o podłożu twardym i suchym,
- b) terminu trwałości, podanego przez producenta, w pomieszczeniach o szczelnym dachu i ścianach oraz podłogach suchych i czystych.

Cement dostarczony luzem przechowuje się w magazynach specjalnych (zbiornikach stalowych, betonowych), przystosowanych do pneumatycznego załadunku i wyładunku.

2.4. Materiały na podbudowę pod nawierzchnię z betonowej kostki brukowej.

Materiały na podbudowę ustalone w Dokumentacji Projektowej powinny odpowiadać wymaganiom właściwej ST lub innym dokumentom zaakceptowanym przez Inżyniera.

3. SPRZĘT

3.1. Ogólne wymagania dotyczące sprzętu.

Ogólne wymagania dotyczące sprzętu podano w ST DM-00.00.00. „Wymagania ogólne”. pkt. 3.

Jakikolwiek sprzęt, maszyny lub urządzenia nie gwarantujące zachowania wymagań jakościowych robót, zostaną przez Inżyniera zdyskwalifikowane i niedopuszczone do robót.

3.2. Sprzęt do wykonania nawierzchni z kostki brukowej.

Małe powierzchnie nawierzchni z kostki brukowej wykonuje się ręcznie.

Jeśli powierzchnie są duże, a kostki brukowe mają jednolity kształt i kolor, można stosować mechaniczne urządzenia układające. Urządzenie składa się z wózka i chwytaka sterowanego hydraulicznie, służącego do przenoszenia z palety warstwy kostek na miejsce ich ułożenia. Urządzenie to, po skończonym układaniu kostek, można wykorzystać do wmiatania odpowiedniego materiału w szczeliny zamocowanymi do chwytaka szczotkami.

Wytwarzanie podsypki z mieszanek związanych spoiwem powinno być wykonywane mechanicznie za pomocą urządzeń do tego przeznaczonych (miksery, betoniarki itp.).

Do wyrównania podsypki można stosować mechaniczne urządzenie na rolkach, prowadzone linami na szynie lub krawężnikach.

Do zagęszczania nawierzchni stosuje się wibratory płytowe z osłoną z materiału elastycznego zabezpieczającego przed zniszczeniem powierzchni kostek brukowych.

4. TRANSPORT.

4.1. Ogólne wymagania dotyczące transportu.

Ogólne wymagania dotyczące transportu podano w ST D-M-00.00.00. „Wymagania ogólne” pkt. 4.

4.2. Transport betonowych kostek brukowych.

Uformowane w czasie produkcji kostki betonowe układane są warstwowo na palecie (w przypadku kostek sztucznie postarzanych dopuszcza się transport w Big-bag'ach).

Betonowa kostka brukowa może być przewożona dowolnymi środkami transportu.

Kostki w trakcie transportu powinny być zabezpieczone przed przemieszczaniem się i uszkodzeniem.

5. WYKONANIE ROBÓT.

5.1. Ogólne zasady wykonania robót.

Ogólne zasady wykonania robót podano w ST D-M-00.00.00. „Wymagania ogólne”. pkt. 5.

5.2. Podłoże i koryto.

Podłoże pod nawierzchnię z betonowych kostek brukowych może stanowić grunt piaszczysty - rodzimy lub nasypowy.

Jeżeli Dokumentacja Projektowa nie stanowi inaczej, to nawierzchnię z kostki brukowej przeznaczoną dla ruchu pieszego, rowerowego lub niewielkiego ruchu samochodowego, można wykonywać bezpośrednio na dobrze odwodnionym niewygradzonym podłożu gruntowym (zawartość pyłów do 15%, SE4 > 35 - badanie wg. PN-EN 933-8 Zał.A), które posiada odpowiednie ukształtowanie powierzchni i zagęszczenie.

Grunt podłoża powinien być jednolity, przepuszczalny i zabezpieczony przed skutkami przemarzania.

Koryto powinno być wyprofilowane zgodnie z projektowanymi spadkami oraz przygotowane zgodnie z wymaganiami ST D.04.01.01 „Koryto wraz z profilowaniem i zagęszczeniem podłoża”.

5.3. Podbudowa.

Zgodna z dokumentacją projektową i odrębnymi ST.

5.4. Obramowanie nawierzchni.

Do obramowania nawierzchni z betonowych kostek brukowych można stosować krawężniki betonowe, obrzeża betonowe lub inne typy krawężników zgodnie z Dokumentacją Projektową oraz odpowiednią ST.

5.5. Podsypka.

Rodzaj podsypki i jej grubość powinna być zgodna z Dokumentacją Projektową.

Podsypkę należy równomiernie rozścielić bez zagęszczania przy wilgotności optymalnej $\pm 2\%$.

Jeżeli Dokumentacja Projektowa nie ustala inaczej to grubość podsypki powinna wynosić po zagęszczeniu 3 - 5 cm, a wymagania dla materiałów na podsypkę powinny być zgodne z pkt. 2.3.

Dopuszczalne odchyłki od zaprojektowanej grubości podsypki nie powinny przekraczać ± 1 cm.

Podsypkę z mieszanek związanych spoiwem zaleca się stosować w obszarze ścieków przykrawężnikowych i wokół studzienek (tj. w miejscach wzmożonej penetracji wody) oraz w przypadku podbudowy sztywnej z mieszanek związanych spoiwem hydraulicznym.

5.6. Układanie nawierzchni z betonowych kostek brukowych.

5.6.1. Ustalenie kształtu, wymiaru i koloru kostek oraz desenia ich układania.

Kształt, wymiary, barwę i inne cechy charakterystyczne kostek oraz deseni ich układania powinny być zgodne z Dokumentacją Projektową.

5.6.2. Warunki atmosferyczne.

Ułożenie nawierzchni z kostki na podsypce z mieszanek związanych spoiwem zaleca się wykonywać przy temperaturze otoczenia nie niższej niż +5°C. Dopuszcza się wykonanie nawierzchni jeśli w ciągu dnia temperatura utrzymuje się w granicach od 0°C do +5°C, przy czym jeśli w nocy spodziewane są przymrozki kostkę należy zabezpieczyć materiałami o złym przewodnictwie ciepła (np. materiałami ze słomy, papą itp.).

Nawierzchnie na podsypce piaskowej zaleca się wykonywać w dodatnich temperaturach otoczenia.

5.6.3. Ułożenie nawierzchni z kostek.

Układanie kostki można wykonywać ręcznie lub mechanicznie.

Układanie ręczne zaleca się wykonywać na mniejszych powierzchniach, zwłaszcza skomplikowanych pod względem kształtu lub wymagających kompozycji kolorystycznej układanych deseni. W celu zniwelowania ewentualnych różnic odcieni należy stosować zasadę jednoczesnego układania kostek z 3-4 palet.

Układanie mechaniczne zaleca się wykonywać na dużych powierzchniach o prostym kształcie, tak aby układarka mogła przenosić z palety warstwę kształtek na miejsce ich ułożenia z wymaganą dokładnością.

Kostkę układa się około 1,5 cm wyżej od projektowanej niwelety, ponieważ po procesie ubijania podsypka zagęszcza się.

Powierzchnia kostek położonych obok urządzeń infrastruktury technicznej (np. studzienek, włazów itp.) powinna trwale wystawać od 3mm do 5mm powyżej powierzchni tych urządzeń oraz od 3 mm do 10 mm powyżej korytek ściekowych (ścieków).

Do uzupełnienia przestrzeni przy krawędziach, obrzeżach i studzienkach można używać elementy kostkowe wykończeniowe w postaci tzw. połówek i dziewiątek, mających wszystkie krawędzie równe i odpowiednio fazowane. W przypadku potrzeby kształtek nietypowych wymiarach, wolną przestrzeń uzupełnia się kostką ciętą, przycinaną na budowie specjalnymi narzędziami tnącymi (przycinarkami, szlifierkami z tarczą itp.).

5.6.4. Ubicie nawierzchni z kostek.

Ubicie nawierzchni należy przeprowadzić za pomocą zagęszczarki wibracyjnej (płytovej) z osłoną z tworzywa sztucznego. Proces należy wykonywać zgodnie z zaleceniami producenta, ale nie wcześniej niż po upływie 7 dni od daty produkcji kostki. Do ubicia nawierzchni nie wolno używać walca.

Ubijanie nawierzchni należy prowadzić od krawędzi powierzchni w kierunku jej środka jednocześnie w kierunku poprzecznym kształtek.

Całkowite ubicie nawierzchni z kostki na podsypce z mieszanek związanych spoiwem musi być zakończone przed rozpoczęciem wiązania spoiwa.

Po ubiciu nawierzchni wszystkie kostki uszkodzone (np. pęknięte) należy wymienić na kostki całe.

5.6.5. Wypełnienie spoin.

Szerokość spoin pomiędzy betonowymi kostkami brukowymi powinna wynosić od 2 mm do 5 mm.

W przypadku stosowania prostopadłościennych kostek brukowych zaleca się, aby osie spoin pomiędzy dłuższymi bokami tych kostek tworzyły z osią drogi 45°, a wierzchołek utworzonego kąta prostego pomiędzy spoinami miał kierunek odwrotny do kierunku spadku podłużnego nawierzchni.

Po ułożeniu kostek, spoiny należy wypełnić drobnopięnistym materiałem zgodnym z punktem 2.3 niniejszej ST.

Wypełnienie spoin polega na rozsypaniu warstwy materiału i wmięceniu go w spoiny na sucho lub po obfitym polaniu wodą, wmięceniu „papką” szczotkami względnie rozgarniaczkami z piórami gumowymi lub stosować zalecenia producenta materiału.

W przypadku układania betonowej kostki brukowej jako cieków przykrawężnikowych lub przy obudowach studzienek, zaleca się spoinowanie kostek przy użyciu zaprawy cementowo-piaskowej w stosunku wagowym 1:4 lub innymi materiałami do szczelnego elastycznego wypełniania spoin (zgodnej z pkt. 2.3). Ponadto zalecane jest wypełnienie styku kostki i krawężnika szczelnym materiałem elastycznym np. masami bitumicznymi

W przypadku stosowania wypełnień sztywnych konieczne jest stosowanie odpowiednich dylatacji.

5.6.6. Pielęgnacja nawierzchni i oddanie jej do ruchu.

Nawierzchnię można oddać do użytku bezpośrednio po jej wykonaniu.

Nie należy stosować środków odladzających przed upływem 28 dni od daty produkcji.

6. KONTROLA JAKOŚCI.**6.1. Ogólne zasady kontroli jakości robót.**

Ogólne zasady kontroli jakości robót podano w ST DM-00.00.00. „Wymagania ogólne”. pkt. 6.

6.2. Badania przed przystąpieniem do robót.

Przed przystąpieniem do robót Wykonawca powinien:

- uzyskać wymagane dokumenty, dopuszczające wyroby budowlane do obrotu i powszechnego stosowania (aprobaty techniczne, certyfikaty zgodności, deklaracje zgodności, ewentualnie badania materiałów wykonane przez dostawców itp.),
- ewentualnie wykonać badania właściwości materiałów przeznaczonych do wykonania robót, określone w punktach 2,

Wszystkie dokumenty oraz wyniki badań Wykonawca przedstawia Inżynierowi do akceptacji.

6.3. Badania odbiorcze betonowej kostki brukowej.

Badania odbiorcze kostki brukowej oparto o normę PN-EN 1338 Załącznik B.

Rozróżnia się dwa przypadki:

- Przypadek I : Wyrób nie został poddany ocenie zgodności przez stronę trzecią;
- Przypadek II: Wyrób został poddany ocenie zgodności przez stronę trzecią laboratorium posiadające odpowiednie kompetencje.

Jeśli ma miejsce Przypadek II, badanie odbiorcze nie jest konieczne, z wyjątkiem sytuacji spornych.

W przypadku wątpliwości należy badać tylko sporne właściwości.

Wymagana liczba kostki brukowej powinna być pobrana z każdej partii dostawy, w wielkościach nie przekraczających podanych poniżej:

- Przypadek I : 1000 m²;
- Przypadek II: zależnie od okoliczności przypadku spornego, do 2000 m .

Próbki do badań powinny być reprezentatywne dla dostawy i powinny być pobrane równomiernie z całej dostawy.

Liczba kostek brukowych przeznaczonych do pobrania z każdej partii powinna być zgodna z Tabelicy 2.

Tabela 2. Plan pobierania próbek dla badań odbiorczych

| Właściwość | Metoda badania | Przypadek I | Przypadek II ³⁾ |
|--|-------------------|-----------------|----------------------------|
| Wygląd | Załącznik J | 8 ¹⁾ | 4 (16) ¹⁾ |
| Grubość warstwy ścieralnej | C.6 ²⁾ | 8 | 4 (16) |
| Kształt i wymiary | Załącznik C | 8 ¹⁾ | 4 (16) ¹⁾ |
| Wytrzymałość na rozciąganie przy rozłupywaniu oraz obciążenie niszczące | Załącznik F | 8 | 4 (16) |
| Odporność na ścieranie ⁴⁾ | Załącznik G lub H | 3 | 3 |
| Odporność na poślizg/poślizgnięcie ⁴⁾ | Załącznik I | 5 ¹⁾ | 5 ¹⁾ |
| Odporność na warunki atmosferyczne | | | |
| - nasiąkliwość | Załącznik E | 3 | 3 |
| - złuszczenie powierzchniowe ⁴⁾ | Załącznik D | 3 | 3 |
| - po 150 cyklach w wodzie lub 30 cyklach w 3% roztworze NaCl ⁴⁾ | PN-B-06250 | 8 | 8 |

¹⁾ Można użyć tych kostek brukowych do następnych badań.

²⁾ Punkt C.6 stosuje się tylko do kostek brukowych z warstwą ścieralną.

³⁾ Liczba w nawiasie odpowiada liczbie, która powinna być pobrana z partii w celu uniknięcia powtórnego pobierania próbek w przypadku, gdy według kryteriów zgodności należy zbadać dodatkowe kostki brukowe w celu dokonania oceny zgodności.

⁴⁾ Badanie wymagane w przypadku wątpliwości lub sytuacji spornej

Wyniki badań powinny spełniać wymagania podane w pkt 2.

6.4. Badania w czasie robót.**6.4.1. Sprawdzenie podłoża w korycie i podbudowy.**

Sprawdzenie podłoża i podbudowy polega na stwierdzeniu ich zgodności z Dokumentacją Projektową i odpowiednimi ST. Zalecane wartości wtórnego modułu odkształcenia E_{II} dla poszczególnych warstw przedstawia Tablica 3.

Tablica 3. Zalecane wartości wtórnego modułu odkształcenia E_{II} dla poszczególnych warstw.

| Przeznaczenie nawierzchni | Wtórny moduł odkształcenia E_{II} w MPa | | |
|--|---|-----------------------|-----------|
| | Podłoża | Warstwy mrozochronnej | Podbudowy |
| Chodniki, ścieżki rowerowe i ciągi pieszo-jezdne tylko wyjątkowo wykorzystywane przez samochody dostawcze i samochody oczyszczania | - | - | 80 |
| Ulice osiedlowe, parkingi samochodów osobowych, na których okazjonalnie zatrzymują się samochody ciężarowe oraz rzadko używane przez samochody ciężarowe ulice i place | 45 | 100 | 120 |
| Ulice osiedlowe, strefy ruchu pieszego z ruchem dostawczym, stale użytkowane parkingi samochodów osobowych z nielicznym udziałem samochodów ciężarowych i autobusów | 45 | 100 | 120 |
| Ulice zbiorcze, strefy ruchu pieszego z ciężkim ruchem dostawczym, parkingi dla samochodów ciężarowych i autobusów oraz drogi przemysłowe | 45 | 120 | 150 |

Przy wykonywaniu nawierzchni przeznaczonej wyłącznie dla ruchu pieszego lub rowerowego, warstwa ścierna z betonowej kostki brukowej może być układana bezpośrednio (bez podbudowy) na dobrze odwodnionym niewysadzinowym podłożu gruntowym, które charakteryzuje się wtórnym modułem odkształcenia $E_{II} > 45$ MPa oraz odpowiednim ukształtowaniem powierzchni i zagęszczeniem.

W przypadku badania zagęszczenia podłoża gruntowego dopuszcza się wykonanie badania lekką płytą dynamiczną po uprzednim skorelowaniu wartości modułu E_{vd} z wtórnym modułem odkształcenia E_{II} .

6.4.2. Sprawdzenie podsypki.

Sprawdzenie podsypki w zakresie grubości oraz wymaganych spadków poprzecznych i podłużnych polega na stwierdzeniu zgodności z Dokumentacją Projektową oraz pkt. 5.5 niniejszej ST.

6.4.3. Sprawdzenie wykonania nawierzchni.

Sprawdzenie prawidłowości wykonania nawierzchni z betonowych kostek brukowych polega na stwierdzeniu zgodności wykonania z Dokumentacją Projektową oraz wymaganiami wg pkt. 5.6. niniejszej ST:

- położenie osi w planie - co 100 m i we wszystkich punktach charakterystycznych; dopuszczalne przesunięcie od osi projektowanej do 2 cm.
- pomiar szerokości spoin,
- sprawdzenie prawidłowości ubijania (wibrowania),
- sprawdzenie prawidłowości wypełnienia spoin,

6.5. Sprawdzenie cech geometrycznych nawierzchni.**6.5.1. Równość podłużna.**

Nierówności podłużne nawierzchni mierzone czterometrową łatą co 25 m w osi i przy krawędziach oraz w punktach charakterystycznych lub planografem zgodnie z BN-68/8931-04 nie powinny przekraczać 8 mm.

6.5.2. Równość w przekroju poprzecznym.

Równość w przekroju poprzecznym (sprawdzona łatą profilową z poziomnicą i pomiarem prześwitu klinem cechowanym, przymiarem liniowym lub metodą niwelacji).

Prześwit między łatą a powierzchnią nie powinien być większy niż 8 mm.

6.5.3. Spadki poprzeczne.

Spadki poprzeczne nawierzchni sprawdzone metodą niwelacji powinny być zgodne z Dokumentacją Projektową z tolerancją 0,3%.

6.5.4. Niweleta nawierzchni.

Rzędne wysokościowe (pomiar instrumentem pomiarowym) co 25 m w osi i przy krawędziach oraz we wszystkich punktach charakterystycznych.

Różnice pomiędzy rzędnymi wykonanej nawierzchni i rzędnymi projektowanymi nie powinny przekraczać + 1 cm ; - 2 cm.

6.5.5. Szerokość nawierzchni.

Szerokość nawierzchni mierzona z częstotliwością j.w. nie może różnić się od szerokości projektowanej o więcej niż ± 5 cm.

6.5.6. Grubość podsypki.

Dopuszczalne odchyłki od projektowanej grubości podsypki nie powinny przekraczać $\pm 1,0$ cm (bieżąca kontrola w 10 punktach dziennej działki roboczej).

6.6. Częstotliwość pomiarów.

Częstotliwość pomiarów dla cech geometrycznych nawierzchni z kostki brukowej, wymienionych w pkt. 6.5. powinna być dostosowana do powierzchni wykonanych robót. Zaleca się, aby pomiary cech geometrycznych wymienionych w pkt. 6.5. były przeprowadzone nie rzadziej niż 2 razy na 100 m² nawierzchni i w punktach charakterystycznych dla niwelety lub przekroju poprzecznego oraz wszędzie tam, gdzie poleci Inżynier.

7. OBMIAR ROBÓT.

7.1. Ogólne zasady obmiaru robót.

Ogólne zasady obmiaru robót podano w ST D-M-00.00.00. „Wymagania ogólne” pkt. 7.

7.2. Jednostka obmiarowa.

Jednostką obmiarową jest m² (metr kwadratowy) wykonanej nawierzchni z betonowej kostki brukowej.

8. ODBIÓR ROBÓT.

8.1. Ogólne zasady odbioru robót.

Ogólne zasady odbioru robót podano w ST D-M-00.00.00. „Wymagania ogólne” pkt. 8.

Roboty uznaje się za wykonane zgodnie z dokumentacją projektową, ST i wymaganiami Kierownika Projektu, jeżeli wszystkie pomiary i badania z zachowaniem tolerancji według pkt. 6 dały wyniki pozytywne.

8.2. Odbiór robót zanikających i ulegających zakryciu.

Odbiorowi robót zanikających i ulegających zakryciu podlegają:

- wykonanie koryta i przygotowanie podłoża,
- ewentualnie wykonanie podbudowy,
- wykonanie podsypki pod nawierzchnię,
- ewentualnie wykonanie ławy pod krawężniki, obrzeża, ścieki.

Zasady odbioru tych robót są określone w D-M-00.00.00. „Wymagania ogólne”.

9. PODSTAWA PŁATNOŚCI.

9.1. Ogólne ustalenia dotyczące podstawy płatności. .

Ogólne ustalenia dotyczące podstawy płatności podano w ST D-M-00.00.00. „Wymagania ogólne” pkt. 9.

Cena wykonania 1 m² nawierzchni z kostki brukowej betonowej obejmuje:

- prace pomiarowe i roboty przygotowawcze.
- oznakowanie robót,
- przygotowanie podłoża (ewentualnie podbudowy),
- zakup materiałów,
- dostarczenie materiałów,

- wykonanie koryta,
- przygotowanie podłoża,
- ewentualne wykonanie podbudowy,
- wykonanie podsypki,
- ułożenie i ubicie kostki,
- wypełnienie spoin,
- przeprowadzenie badań i pomiarów wymaganych w specyfikacji technicznej.

10. PRZEPISY ZWIĄZANE.

Normy i dokumenty powołane:

1. PN-EN 1338 - Betonowe kostki brukowe. Wymagania i metody badań.
2. PN-EN 12620 - Kruszywa do betonu.
3. PN-EN 197-1 - Cement. Skład, wymagania i kryteria zgodności dotyczące cementów powszechnego użytku.
4. PN-EN 13242 - Kruszywa do niezwiązanych i związanych hydraulicznie materiałów stosowanych w obiektach budowlanych i budownictwie drogowym .
5. PN-EN 206-1 - Beton. Część I. Wymagania, właściwości produkcyjna i zgodność.
6. PN-EN 1008 - Woda zarobowa do betonu. Specyfikacja pobierania próbek, badanie i ocena przydatności wody zarobowej do betonu w tym wody odzyskanej z procesów produkcji betonu.
7. BN-68/8931-04 - Drogi samochodowe. Pomiar równości nawierzchni planografem i łątą.
8. PN-EN 933-8 - Badanie geometrycznych właściwości kruszyw. Część 8: Ocena zawartości drobnych cząstek. Badanie wskaźnika piaskowego.
9. PN-B-06250 - Beton zwykły.

D - 08.03.01 BETONOWE OBRZEŻA CHODNIKOWE**1. WSTĘP****1.1. Przedmiot ST**

Przedmiotem niniejszej Specyfikacji Technicznej (w skrócie ST) są wymagania dotyczące wykonania i odbioru robót budowlanych związanych z ustawieniem betonowego obrzeża chodnikowego.

1.2. Zakres stosowania ST

Specyfikacja techniczna (ST) stanowi obowiązującą podstawę jako dokument przetargowy i kontraktowy przy zleceniu i realizacji robót na drogach.

1.3. Zakres robót objętych ST

Ustalenia zawarte w niniejszej specyfikacji dotyczą zasad prowadzenia robót związanych z ustawieniem betonowego obrzeża chodnikowego 0,3 x 0,08 m jako obramowanie chodników i opaski.

1.4. Określenia podstawowe**1.4.1. Obrzeża chodnikowe - prefabrykowane elementy betonowe rozgraniczające jednostronnie lub dwustronnie ciągi komunikacyjne od terenów nieprzeznaczonych do komunikacji.**

Pozostałe określenia podstawowe są zgodne z odpowiednimi polskimi normami i definicjami podanymi w ST D-M-00.00.00 - "Wymagania ogólne" pkt 1.4.

1.5. Ogólne wymagania dotyczące robót

Wykonawca robót jest odpowiedzialny za jakość ich wykonania oraz za zgodność z Dokumentacją Projektową, ST i poleceniami Inżyniera.

Ogólne wymagania podano w ST D-M-00.00.00 "Wymagania ogólne" pkt 1.5.

2. MATERIAŁY**2.1. Ogólne wymagania dotyczące materiałów**

Ogólne wymagania dotyczące materiałów, ich pozyskiwania i składowania, podano w ST D-M-00.00.00 "Wymagania ogólne" pkt 2.

2.2. Materiały do wykonania robót.**2.2.1. Obrzeża betonowe.**

Rodzaj obrzeża powinien być zgodny z określonym w Dokumentacji Projektowej, a jeżeli brak takiego określenia należy stosować obrzeża wysokie o wymiarach 8x30x100.

Betonowe obrzeża chodnikowe powinny spełniać warunki normy PN-EN 1340 :

1. Odporność na zarażanie/rozmarzanie - klasa 3 (D)
2. Wytrzymałość charakterystyczna na zginanie - klasa 2 (T)
3. Nasiąkliwość - klasa 2 (B)
4. Odporność na ścieranie - klasa 3 (H)
5. Odporność na poślizg/poślizgnięcie - minimalna wartość deklarowana

Kształt obrzeży betonowych przedstawiono na rysunku 1, a wymiary podano w tablicy 1.

Rysunek 1. Kształt betonowego obrzeża chodnikowego

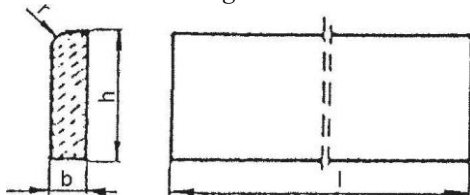

Tablica 1. Wymiary obrzeży

| Wymiary obrzeży [cm] | | | |
|----------------------|---|----|---|
| l | b | h | r |
| 100 | 8 | 30 | 3 |

Obrzeża betonowe wibroprasowane 8x30x100 powinny odpowiadać wszystkim wymaganiom technicznym zawartym w ST D-08.01.01 „Krawężniki betonowe” poz. 2.2.1– zgodnie z normą PN-EN 1340:2004 „Krawężniki betonowe. Wymagania i metody badań”

2.2.2. Składowanie

Betonowe obrzeża chodnikowe mogą być przechowywane na składowiskach otwartych, posegregowane według rodzajów i gatunków.

Betonowe obrzeża chodnikowe należy układać z zastosowaniem podkładek i przekładek drewnianych o wymiarach co najmniej: grubość 2,5 cm, szerokość 5 cm, długość minimum 5 cm większa niż szerokość obrzeża.

2.2.3. Beton i jego składniki

Do produkcji obrzeży należy stosować beton min. klasy C25/30 według PN-EN 206-1:2003.

2.2.4. Beton na ławę fundamentową.

Beton na ławę fundamentową pod krawężnik powinien być zgodny z normą PN-EN 206-1, klasy C 12/15.

Składniki betonu:

- cement powszechnego użytku wg normy PN-EN-197-1;
- kruszywo grube zgodne z normą PN-EN 12620 o wymiarze ziaren do $D=16$ mm, kategorii uziarnienia $G_{c90/15}$ lub $G_{c85/20}$ i zawartości pyłów $f_{1,5}$;
- kruszywo drobne zgodne z normą PN-EN 12620 kategorii uziarnienia G_{F85} i zawartości pyłów f_3 ;
- woda - zaleca się stosować wodę pitną z wodociągu, która nie wymaga badań. W przypadku czerpania wody z innych źródeł, woda musi spełniać wymagania normy PN-EN 1008 ;
- domieszki zgodne z normą PN-EN 934.

Kształt i wymiary ławy fundamentowej wg Dokumentacji Projektowej oraz Załącznika Nr 1.

2.2.5. Podsypka cementowo-piaskowa.

Jeśli dokumentacja projektowa lub ST nie ustala inaczej to na podsypkę cementowo-piaskową należy stosować następujące materiały:

- cement powszechnego użytku wg. PN-EN 197-1,
- kruszywo drobne 0/2, 0/4 lub 0/5 wg. normy PN-EN 13242 kategorii uziarnienia G_{F80} , zawartości pyłów f_{10} ,
- kruszywo 1/4, 2/5 lub 2/8, wg. normy PN-EN 13242 kategorii uziarnienia G_{c80-20} , zawartości pyłów $f_{Deklarowana}$ (max. do 10% pyłów),
- woda zgodna z normą PN-EN 1008 (bez badań laboratoryjnych można stosować wodę wodociągową pitną).

Zalecane proporcje mieszania cementu i kruszywa to 1:4 (w stosunku wagowym).

Kruszywo nie może być zanieczyszczone ciałami obcymi takimi jak: trawa, szczątki korzeni, konarów, szkło, plastik, grudki gliny.

Składowanie kruszywa powinno odbywać się na podłożu równym, utwardzonym i dobrze odwodnionym, przy zabezpieczeniu kruszywa przed zanieczyszczeniem i zmieszaniem z innymi materiałami kamiennymi.

Cement w workach, o masie np. 25 kg, można przechowywać do:

- 10 dni w miejscach zadaszonych na otwartym terenie o podłożu twardym i suchym,
- terminu trwałości, podanego przez producenta, w pomieszczeniach o szczelnym dachu i ścianach oraz podłogach suchych i czystych.

Cement dostarczony luzem przechowuje się w specjalnych magazynach (zbiornikach stalowych, betonowych), przystosowanych do pneumatycznego załadunku i wyładunku.

3. SPRZĘT

3.1. Ogólne warunki stosowania sprzętu.

Ogólne warunki stosowania sprzętu podano w ST D-M-00.00.00 "Wymagania ogólne" pkt. 3.

Jakikolwiek sprzęt, maszyny i urządzenia niegwarantujące zachowania wymagań jakościowych robót, zostaną przez Inżyniera zdyskwalifikowane i niedopuszczone do robót.

3.2. Sprzęt

Roboty wykonuje się ręcznie przy zastosowaniu drobnego sprzętu pomocniczego.

4. TRANSPORT

4.1. Ogólne warunki transportu.

Ogólne warunki transportu podano w ST D-M-00.00.00 "Wymagania ogólne" pkt 4.

4.2. Transport obrzeży betonowych.

Betonowe obrzeża chodnikowe mogą być przewożone dowolnymi środkami transportu po osiągnięciu przez beton wytrzymałości minimum 0,7 wytrzymałości projektowanej.

Obrzeża powinny być zabezpieczone przed przemieszczeniem się i uszkodzeniami w czasie transportu.

5. WYKONANIE ROBÓT

5.1. Ogólne zasady wykonania robót.

Ogólne zasady wykonania robót podano w ST D-M-00.00.00 "Wymagania ogólne" pkt 5.

5.2. Wykonanie koryta pod ławę.

Wykop koryta pod ławę należy wykonać zgodnie z normą PN-B-06050.

Wymiary wykopu powinny odpowiadać wymiarom ławy w planie z uwzględnieniem w szerokości dna wykopu ew. konstrukcji szalunku.

Koryto może być wykonane ręcznie lub mechanicznie w sposób nienaruszający struktury naturalnej dna koryta. Dno koryta powinno być równe i w razie potrzeby dogęszczone zagęszczarką stopową. Wskaźnik zagęszczenia dna wykonanego koryta pod ławę powinien wynosić co najmniej 0,97 wg normalnej próby Proctora.

5.3. Wykonanie ławy.

Podłoże pod ustawienie obrzeża stanowi ława z piasku lub z piasku stabilizowanego cementem o $R_m=2,5$ MPa o grubości warstwy 5 cm po zagęszczeniu. Dobór ławy zgodnie z dokumentacją projektową. Ławę wykonuje się przez zasypanie koryta piaskiem i zagęszczenie z polewaniem wodą.

5.4. Ustawienie betonowych obrzeży chodnikowych

Betonowe obrzeża chodnikowe należy ustawiać na wykonanej ławie w miejscu i ze światłem (odległością górnej powierzchni obrzeża od ciągu komunikacyjnego) zgodnym z ustaleniami Dokumentacji Projektowej.

Zewnętrzna ściana obrzeża powinna być obsypana piaskiem, żwirem lub miejscowym gruntem przepuszczalnym, starannie ubitym.

Szerokość spoin pionowych między elementami powinna wynosić max 10 mm. Jeśli połączenia między obrzeżami betonowymi (spoina) są mniejsze niż 5 mm można nie wykonywać wypełnienia spoiny. W przypadku większych spoin należy wykonać połączenie obrzeży przy pomocy mas elastycznych do wyrobów brukarskich.

6. KONTROLA JAKOŚCI ROBÓT

6.1. Ogólne zasady kontroli jakości robót

Ogólne zasady kontroli jakości robót podano w ST D-M-00.00.00 "Wymagania ogólne" pkt 6 .

6.2. Badania przed przystąpieniem do robót

Przed przystąpieniem do Robót Wykonawca powinien wykonać badania materiałów przeznaczonych do ustawienia betonowych obrzeży chodnikowych i przedstawić wyniki tych badań Inżynierowi do akceptacji.

Sprawdzenie wyglądu zewnętrznego należy przeprowadzić na podstawie oględzin elementu przez pomiar i policzenie uszkodzeń występujących na powierzchniach i krawędziach elementu, zgodnie z wymaganiami tablicy 1. Pomiar długości i głębokości uszkodzeń należy wykonać za pomocą przymiaru stalowego lub suwmiarki z dokładnością do 1 mm, zgodnie z ustaleniami PN-B-10021.

Sprawdzenie kształtu i wymiarów elementów należy przeprowadzić z dokładnością do 1 mm przy użyciu suwmiarki oraz przymiaru stalowego lub taśmy. Sprawdzenie kątów prostych w narożach elementów wykonuje się przez przyłożenie kątownika do badanego naroża i zmierzenia odchyłek z dokładnością do 1 mm.

Badania pozostałych materiałów powinny obejmować wszystkie właściwości określone w normach podanych dla odpowiednich materiałów wymienionych w pkt 2.

6.3. Badania odbiorcze betonowych obrzeży chodnikowych

W czasie Robót należy sprawdzać wykonanie:

- koryta pod ławę - zgodnie z wymaganiami pkt 5.2,
- ławy z piasku zgodnie z wymaganiami pkt 5.3,
- ustawienia betonowego obrzeża chodnikowego - zgodnie z wymaganiami pkt 5.4, przy dopuszczalnych odchyleniach:
 - linii obrzeża w planie, które może wynosić ± 2 cm na każde 100 m długości obrzeża,
 - niwelety górnej płaszczyzny obrzeża, które może wynosić ± 1 cm na każde 100 m długości obrzeża,

- wypełnienia spoin, sprawdzane co 10 metrów, które powinny wykazywać całkowite wypełnienie badanej spoiny na pełną głębokość.

6.4. Sprawdzenie przygotowania koryta.

Kontrola przygotowania koryta polega na sprawdzeniu zgodności jego wykonania z wymaganiami podanymi w pkt. 5.2.

7. OBMIAR ROBÓT

Ogólne zasady obmiaru robót podano w ST D-M-00.00.00 "Wymagania ogólne" pkt 7. Jednostką obmiarową jest 1 m ustawionego betonowego obrzeża chodnikowego, na podstawie Dokumentacji Projektowej i obmiaru w terenie.

8. ODBIÓR ROBÓT

Ogólne zasady odbioru robót podano w ST D-M-00.00.00 "Wymagania ogólne" pkt 8.

Odbioru dokonuje Inżynier na podstawie wyników badań laboratoryjnych materiałów, kontroli jakości robót, obmiaru w terenie i stwierdzeniu zgodności wykonania tych robót z Dokumentacją Projektową i niniejszą ST.

Odbiorowi robót zanikających i ulegających zakryciu podlegają:

- wykonanie koryta pod ławę,
- wykonanie ławy,

Odbiór tych robót powinien być zgodny z wymaganiami ST D-M-00.00.00 "Wymagania ogólne" pkt 8.2 oraz niniejszą ST.

9. PODSTAWA PŁATNOŚCI

Ogólne ustalenia dotyczące podstawy płatności podano w ST D-M-00.00.00 "Wymagania ogólne" pkt 9.

Cena wykonania 1 m (metra) betonowego obrzeża chodnikowego obejmuje m.in.:

- prace pomiarowe i roboty przygotowawcze,
- dostarczenie materiałów,
- wykonanie koryta,
- rozścielenie i ubicie ławy,
- ustawienie obrzeża,
- wypełnienie spoin,
- obsypanie zewnętrznej ściany obrzeża,
- wykonanie badań i pomiarów wymaganych w specyfikacji technicznej.

10. Przepisy związane

10.1. Normy:

1. PN-EN 206-1:2003 Beton. Część 1:Wymagania, właściwości, produkcja i zgodność.
2. PN-99/B-06050 Roboty ziemne budowlane. Wymagania w zakresie wykonywania i badania przy odbiorze.
3. PN-EN 13242 Kruszywa do niezwiązanych i związanych hydraulicznie materiałów stosowanych w obiektach budowlanych i budownictwie drogowym
4. PN-EN 13139:2003 Kruszywa do zaprawy.
5. PN-EN 991:1999 Oznaczenie wymiarów prefabrykowanych elementów zbrojonych z autoklawizowanego betonu komórkowego lub z betonu lekkiego kruszywa o otwartej strukturze.
6. PN-EN 13043:2004 Kruszywa do mieszanek bitumicznych i powierzchniowych utrwaleń stosowanych na drogach, lotniskach i innych powierzchniach przeznaczonych do ruchu.
7. PN-EN-197-1:2002 Cement. Cement powszechnego użytku. Skład, wymagania i ocena zgodności
8. PN-EN 1340:2004 Krawężniki betonowe -- Wymagania i metody badań

10.2. Inne dokumenty

1. Katalog powtarzalnych elementów drogowych (KPED), Transprojekt - Warszawa, 1979 i 1982 r.

D - 09.01.01 ZIELEŃ PRZYDROŻNA**1. WSTĘP****1.1. Przedmiot ST**

Przedmiotem niniejszej specyfikacji technicznej są wymagania dotyczące wykonania i odbioru robót związanych z założeniem i pielęgnacją zieleni drogowej

1.2. Zakres stosowania ST

Specyfikacja techniczna (ST) stanowi obowiązującą podstawę stosowaną jako dokument przetargowy i kontraktowy przy zlecaniu i realizacji robót na drogach.

1.3. Zakres robót objętych ST

Ustalenia zawarte w niniejszej specyfikacji dotyczą zasad prowadzenia robót związanych z:
- zakładaniem i pielęgnacją trawników na terenie płaskim i na skarpach,

1.4. Określenia podstawowe

1.4.1. Zieleń przydrożna - rośliny umieszczane w pasie drogowym oraz wokół i na wszystkich elementach infrastruktury drogowej.

1.4.2. Ziemia rodzima (gleba) – wierzchnia warstwa gruntu, pochodząca z terenu przeznaczonego do budowy drogi.

1.4.3. Ziemia urodzajna (gleba urodzajna) wierzchnie warstwy gruntu, posiadająca właściwości zapewniające roślinom prawidłowy rozwój.

1.4.4. Humusowanie – zespół czynności przygotowujących powierzchnię gruntu do obudowy roślinnej, obejmujący naniesienie ziemi urodzajnej z jej wyrównaniem i dogęszczeniem.

1.4.5. Materiał roślinny - sadzonki drzew, krzewów, kwiatów jednorocznych i wieloletnich.

1.4.6. Drzewo – wieloletnia zdrewniała roślina o wyraźnie wykształconym jednym lub więcej pniu, które w pewnej wysokości rozgałęziają się w koronę.

1.4.7. Krzew – wieloletnia, wielopędowa zdrewniała roślina bez wykształconego przewodnika z krótkim pędem głównym (do 10 cm), z którego wyrastają równorzędne, rozgałęziające się pędy boczne.

1.4.8. Bryła korzeniowa - uformowana przez szkółkowanie bryła ziemi z przerastającymi ją korzeniami rośliny.

1.4.9. Forma naturalna - forma drzew do zadrzewień zgodna z naturalnymi cechami wzrostu.

1.4.10. Forma pienna - forma drzew i niektórych krzewów sztucznie wytworzona w szkółce z pniami o wysokości od 1,80 do 2,20 m, z wyraźnym nie przyciętym przewodnikiem i uformowaną koroną.

1.4.11. Forma krzewiasta - forma właściwa dla krzewów lub forma drzewa utworzona w szkółce przez niskie przycięcie przewodnika celem uzyskania wielopędowości.

1.4.12. Przewodnik – pęd główny stanowiący oś drzewa

1.4.13. Ściółkowanie – pokrywanie powierzchni gleby zrębkami lub mieloną korą w celu zmniejszenia parowania wody, niedopuszczenie do rozwoju chwastów, poprawy sprawności roli oraz zapobieżenie erozji wodnej i wietrznej.

1.4.14. Pozostałe określenia podstawowe są zgodne z obowiązującymi, odpowiednimi polskimi normami i z definicjami podanymi w ST D-M-00.00.00 „Wymagania ogólne” pkt 1.4.[1]

1.5. Ogólne wymagania dotyczące robót

Ogólne wymagania dotyczące robót podano w ST D-M-00.00.00 „Wymagania ogólne” pkt 1.5.

2. MATERIAŁY

2.1. Ogólne wymagania dotyczące materiałów

Ogólne wymagania dotyczące materiałów, ich pozyskiwania i składowania, podano w ST D-M-00.00.00 „Wymagania ogólne” pkt 2.

2.2. Ziemia urodzajna (gleba urodzajna)

Ziemia urodzajna, w zależności od miejsca pozyskania, powinna posiadać następujące charakterystyki:

- ziemia rodzima - powinna być zdjeta przed rozpoczęciem robót budowlanych i zmagazynowana w przyzmachach nie przekraczających 2 m wysokości;
- ziemia pozyskana w innym miejscu i dostarczona na plac budowy - nie może być zagruzowana, przerośnięta korzeniami, zasolona lub zanieczyszczona chemicznie.
- posiadać możliwość zapewnienia niezbędnych do rozwoju składników mineralnych poszczególnym gatunkom roślin

2.3. Ziemia kompostowa

Ziemia kompostowa stanowi odpowiednią mieszankę mineralno – organiczną przeznaczoną do nawożenia gleby.

Do nawożenia gleby mogą być stosowane komposty, powstające w wyniku rozkładu różnych odpadków roślinnych i zwierzęcych (np. torfu, fekaliiów, kory drzewnej, chwastów, plewów), przy kompostowaniu ich na otwartym powietrzu w przyzmachach, w sposób i w warunkach zapewniających utrzymanie wymaganych cech i wskaźników jakości kompostu.

Kompost fekalioowo-torfowy - wyrób uzyskuje się przez kompostowanie torfu z fekaliami i ściekami bytowymi z osadników, z osiedli mieszkaniowych.

Kompost fekalowo-torfowy powinien odpowiadać wymaganiomsanitarnym zgodnie z przepisami polskiego prawa i jakościowym określonym w ST lub projekcie. Wymagania względem torfu użytego jako komponent do wyrobu powinny zostać określone w ST lub projekcie..

Kompost z kory drzewnej - wyrób uzyskuje się przez kompostowanie kory zmieszanej z mocznikiem i osadami z oczyszczalni ścieków pocelulozowych, przez okres około 3-ch miesięcy. Kompost z kory sosnowej może być stosowany jako nawóz organiczny przy przygotowaniu gleby pod zieleń w okresie jesieni, przez zmieszanie kompostu z glebą.

2.4. Nasiona traw

Nasiona traw najczęściej występują w postaci gotowych mieszanek z nasion różnych gatunków.

Gotowa mieszanka traw powinna mieć oznaczony procentowy skład gatunkowy, klasę, numer normy wg której została wyprodukowana oraz zdolność kiełkowania.

2.5. Nawozy mineralne

Nawozy mineralne powinny być w opakowaniu, zawierającym informację o składzie chemicznym (m.in.: zawartości azotu, fosforu, potasu - N.P.K). Nawozy należy zabezpieczyć przed zawilgoceniem i zbrzyleniem w czasie transportu i przechowywania.

3. SPRZĘT

3.1. Ogólne wymagania dotyczące sprzętu

Ogólne wymagania dotyczące sprzętu podano w ST D-M-00.00.00 „Wymagania ogólne” pkt 3.

3.2. Sprzęt stosowany do wykonania zieleni drogowej

Wykonawca przystępujący do wykonania założeń zieleni drogowej powinien wykazać się możliwością korzystania ze sprawnego technicznie następującego sprzętu:

- glebogryzarek, pługów, kultywatorów, bron do uprawy gleby,
- wału kołczatki oraz wału gładkiego do zakładania trawników,
- kosiarki mechanicznej do pielęgnacji trawników,
- sprzętu do pozyskiwania ziemi urodzajnej (np.: spycharki, koparki),

A ponadto do pielęgnacji zieleni drogowej :

- pił mechanicznych i ręcznych,
- drabin,
- podnośników hydraulicznych
- siewników doglebowych do siania trawy,
- kosiarek mechanicznych,

- opryskiwaczy
- i innego sprzętu niezbędnego do właściwej pielęgnacji zieleni.

4. TRANSPORT

4.1. Ogólne wymagania dotyczące transportu

Ogólne wymagania dotyczące transportu podano w ST D-M-00.00.00 „Wymagania ogólne” pkt 4.

4.2. Transport nasion traw i nawozów mineralnych

Nasiona traw i nawozów mineralnych podczas transportu należy zabezpieczyć przed zawilgoceniem lub zbryleniem.

5. WYKONANIE ROBÓT

5.1. Ogólne zasady wykonania robót

Ogólne zasady wykonania robót podano w ST D-M-00.00.00 „Wymagania ogólne” pkt 5.

5.2. Trawniki

5.2.1. Wymagania dotyczące wykonania trawników

Po zakończeniu prac należy uporządkować teren oraz odtworzyć zniszczony trawnik. Uporządkowanie tereny po zakończeniu robót obejmuje:

- usunięcie z powierzchni kamieni, gruzu, szkła, metalu i innych zanieczyszczeń;
- zdjęcie nakładów ziemi;
- wybranie 10 cm warstwy gruntu rodzimego;
- przekopanie na głębokość ok. 10-15 cm w zależności od warstwy gleby;
- wyrównanie powierzchni terenu, krawężnik powinien znajdować się 2 do 3 cm nad terenem;
- nawiezenie i równomierne rozłożenie urodzajnej warstwy ziemi gr 5 cm na całej powierzchni;
- zwałowanie powierzchni;
- wysianie odpowiedniej mieszanki traw;
- przykrycie nasion;
- powtórne zwałowanie;

Pielęgnacja trawników po posadzeniu w okresie gwarancyjnym wynosi 12 miesięcy od daty odbioru końcowego.

Powierzchnia projektowanych i odtwarzanych trawników to 2100 m². Przed przystąpieniem do prac należy teren przewidziany pod trawniki przykryć 15 cm warstwą humusu. Warstwa powierzchniowa przed siewem powinna być wyrównana. Przy założeniu trawników należą również:

- usunąć z powierzchni kamienie, gruz i inne zanieczyszczenia,
- zdjąć nadkład ziemi,
- wybrać 10 cm warstwy gruntu rodzimego,
- przekopać na głębokość ok. 15-20 cm w zależności od warstwy gleby,
- zwałować powierzchnię,
- po wysianiu trawy odpowiednio zadbać o przykrycie nasion i powtórnie zwałowanie.

Trawniki wymagają nawożenia mineralnego – około 3 kg NPK na 1 ar w ciągu roku. Mieszanki nawozów należy przygotować tak, aby trawom zapewnić składniki wymagane w poszczególnych porach roku. I tak:

- wiosną trawnik wymaga mieszanki z przewagą azotu,
- od połowy lata należy ograniczyć azot, zwiększając dawki potasu i fosforu,
- ostatnie nawożenie nie powinno zawierać azotu, tylko fosfor i potas.

Po skończonych zabiegach obficie podlać trawnik. Gdy darń osiągnie wysokość 3-5cm, powierzchnię młodego trawnika należy uwałować lekkim walcem w celu wyrównania terenu. Po dwóch, trzech dniach można wykonać pierwsze koszenie do ok. 5cm.

5.2.2. Pielęgnacja trawników w okresie gwarancyjnym

- nawożenie trawników i zapewnienie nawozów w ilości potrzebnej na ich wysianie na wskazanym terenie oraz równomiernym ich wysianiu.

D - 09.01.01 ZIELEŃ PRZYDROŻNA

- Zastosowanie nawozów wieloskładnikowych NPK o zawartości azotu ok.15% w dawce 3-4 kg na 100 m²
- wymagane jest minimum 6 krotne wykaszanie trawników w ciągu sezonu wegetacyjnego tak, aby trawa nie osiągnęła 10 cm.
- wymagane jest 2 krotne grabienie w okresie wiosennym i jesiennym.
- podlewanie należy uzależnić od warunków pogodowych, zwłaszcza podczas długich okresów bezdeszczowych min. 2 x na tydzień.

6. KONTROLA JAKOŚCI ROBÓT**6.1. Ogólne zasady kontroli jakości robót**

Ogólne zasady kontroli jakości robót podano w ST D-M-00.00.00 „Wymagania ogólne” pkt 6.

6.2. Trawniki

Kontrola w czasie wykonywania trawników polega na sprawdzeniu:

- oczyszczenia terenu z gruzu i zanieczyszczeń,
- określenia ilości zanieczyszczeń (w m³),
- pomiaru odległości wywozu zanieczyszczeń na zwałkę,
- wymiany gleby jałowej na ziemię urodzajną z kontrolą grubości warstwy rozścielonej ziemi,
- ilości rozrzuconego kompostu,
- prawidłowego uwałowania terenu,
- daty ważności i świadectwa wartości siewnej mieszanki nasion traw
- zgodności składu gotowej mieszanki traw z ustaleniami dokumentacji projektowej,
- gęstości zasiewu nasion,
- prawidłowej częstotliwości i wysokości koszenia trawników i ich odchwaszczania,
- okresów podlewania, zwłaszcza podczas suszy,
- dodatkowe dosiewania trawy w miejscach o zbyt małej gęstości wykiełkowanych traw.

Kontrola robót przy odbiorze trawników dotyczy:

- prawidłowego pokrycia trawą powierzchni przeznaczonej pod trawniki (trawniki bez tzw. „łysin”),
- obecności gatunków niepożądanych (chwastów).

7. OBMIAR ROBÓT**7.1. Ogólne zasady obmiaru robót**

Ogólne zasady obmiaru robót podano w ST D-M-00.00.00 „Wymagania ogólne” pkt 7.

7.2. Jednostka obmiarowa

Jednostką obmiarową jest:

- m² (metr kwadratowy) wykonania: trawników,

8. ODBIÓR ROBÓT

Ogólne zasady odbioru robót podano w ST D-M-00.00.00 „Wymagania ogólne” pkt 8. Roboty uznaje się za wykonane zgodnie z dokumentacją projektową, ST i wymaganiami Inżyniera, jeżeli wszystkie pomiary i badania z zachowaniem tolerancji wg pkt 6 dały wyniki pozytywne. Okres gwarancyjny liczony jest od daty odbioru ostatecznego inwestycji.

9. PODSTAWA PŁATNOŚCI**9.1. Ogólne ustalenia dotyczące podstawy płatności**

Ogólne ustalenia dotyczące podstawy płatności podano w ST D-M-00.00.00 „Wymagania ogólne” pkt 9.

9.2. Cena jednostki obmiarowej

Cena wykonania 1 m² trawnika obejmuje:

- roboty przygotowawcze: oczyszczenie terenu, dowóz ziemi urodzajnej, rozścielenie ziemi urodzajnej, rozrzucenie kompostu,
- zakładanie trawników,
- pielęgnację trawników: odchwaszczanie, podlewanie, koszenie, nawożenie.

10. PRZEPISY ZWIĄZANE

Nie występują.